

Geïllustreerd reglement
voor de
wegbeheerder

Versie – 30/01/2017

Verkeersregels worden voortdurend aangepast en verfijnd. Daarom wordt ook dit document geregeld bijgewerkt.

Surf dus regelmatig naar onze website om de laatste versie te downloaden.

Jean-Pierre Van de Winckel
Opzoekingscentrum voor de Wegenbouw
010 23 65 51

Wat met het Reglement voor de wegbeheerder?

Sinds juni 2014 is de federale overheid niet meer bevoegd voor het zogenoemde Reglement voor de wegbeheerder (ministerieel besluit van 11 oktober 1976 houdende de minimum afmetingen en de bijzondere plaatsingsvoorwaarden van de verkeerstekens).

In het kader van de zesde staatshervorming is die bevoegdheid aan de Gewesten overgedragen.

De drie Gewesten moeten dan ook elk een eigen reglement voor de wegbeheerder opstellen, dat rekening houdt met de gewestelijke bijzonderheden. In afwachting daarvan wordt het bestaande reglement niet meer bijgewerkt.

Wallonië en het Brusselse Hoofdstedelijk Gewest werken momenteel aan hun gewestelijk reglement voor de wegbeheerder.

Vlaanderen zou voorlopig geen noemenswaardige wijzigingen overwegen. De enige wijziging zou verband houden met de aanpassing aan het verkeersreglement om vanaf 1 januari 2017 op alle Vlaamse wegen een maximumsnelheid van 70 km/h in te voeren. Een uitzondering op deze nieuwe regel zijn wegen in de bebouwde kom waar met F1- en F3-borden steeds een maximumsnelheid van 50 km/h geldt, en plaatsen waar met specifieke verkeersborden een snelheidsbeperking wordt ingesteld.

Het huidige Reglement voor de wegbeheerder blijft van kracht zolang de drie gewestelijke reglementen niet zijn gepubliceerd.

Zodra ze beschikbaar zijn, leiden wij u via een link op onze website (www.ocw.be/nl/artikel/n231_02) naar deze nieuwe documenten.

INHOUDSTAFEL

INLEIDING	1
Artikel 1 - Algemene bepalingen.....	2
Art. : 1.1. Alleen de verkeerstekens bepaald in het algemeen reglement op de politie van het wegverkeer mogen gebruikt worden om de weggebruikers de aanwijzingen te geven waarop zij betrekking hebben.	2
Art. : 1.2. Op verkeerstekens noch op hun steunen mag een vermelding voorkomen of aangebracht worden die met het doel daarvan niets te maken heeft.	2
Art. : 1.3. De verkeerslichten en de verkeersborden moeten zodanig worden geplaatst dat zij de weggebruikers zo weinig mogelijk hinderen.....	3
HOOFDSTUK I – VERKEERSLICHTEN	4
Art. : 2 - Plaatsingsvoorwaarden.....	5
Art. : 3 - Driekleurige verkeerslichten.	6
Art. : 3.1. Algemeenheden.....	6
Art. : 3.2. Driekleurig stelsel met lichten (artikel 61.1.1°, 2° en 3° van het algemeen reglement op de politie van het wegverkeer).	8
Art. : 3.2.bis. Wanneer verkeerslichten worden aangebracht conform artikel 61.3.2., tweede lid, van het algemeen reglement op de politie van het wegverkeer, mogen oversteekplaatsen voor voetgangers slechts gemarkeerd worden wanneer de intensiteiten van het voetgangersverkeer dit rechtvaardigen. In dit geval moeten de voetgangerslichten worden geplaatst om het verkeer op de oversteekplaats voor voetgangers te regelen....	10
Art. : 3.3. Driekleurig stelsel met pijlen (artikel 61.1.4° en 5° van het algemeen reglement op de politie van het wegverkeer).	11
Art. : 3.4. Lichten bestemd voor fietsers en bestuurders van tweewielige bromfietsen (artikel 61.1.6° van het algemeen reglement op de politie van het wegverkeer).	17
Art. : 3bis Ontruimingspijl boven een rijstrook.....	20
Art. : 3ter Bijzondere verkeerslichten voor het regelen van het verkeer van voertuigen van geregelde diensten voor gemeenschappelijk vervoer (artikel 62ter van het algemeen reglement op de politie van het wegverkeer).	20
Art 4. Tweekleurige verkeerslichten	21
Art. : 4.1. Voetgangerslichten.....	21
Art. : 4.2. Verkeerslichten boven de rijstroken.....	23
Art. 5 - Verkeersknipperlichten.	23
Art. : 5.1. Het lichtdoorlatend gedeelte van deze lichten heeft de vorm van een cirkel met een diameter van ten minste 0,18 m.....	23
Art. : 5.2. Het verkeerslicht bepaald in artikel 64.1.3° van het algemeen reglement op de politie van het wegverkeer bevat van boven naar onder:	24
HOOFDSTUK II - VERKEERSBORDEN	26
Art. 6 - Inleidende bepalingen en afmetingen.....	26
Art. : 6.1. De verkeersborden moeten van het lichtweerkaatsend type of van het type met eigen verlichting zijn.	26
Art. : 6.2.1. Buiten de gevallen uitdrukkelijk bedoeld door dit besluit, mogen de verkeersborden slechts herhaald worden wanneer het verkeer het rechtvaardigt.	26
Art. : 6.3. De verkeersborden moeten, in de mate van het mogelijke, zuiver gehouden worden zodanig dat zij voor de weggebruikers identificeerbaar blijven.	29
Art. : 6.4.1. Buiten de bebouwde kommen hebben de verkeersborden met de hieronder aangegeven vorm volgende minimum afmetingen:	31
Art. : 6.5. Signalisatie met veranderlijke informatie.	36
Art. : 6.6. Rijstrooksignalisatie.	37

Art. : 6.7. Signalisatie met zonale geldigheid.....	39
Art. : 6.8. Beperking van de draagwijdte van de verkeersborden.....	43
Art. : 7. Gevaarsborden	45
Art. : 7.1. Verkeersbord A1. Gevaarlijke bocht.....	50
Art. : 7.2. Verkeersborden A3 en A5. Gevaarlijke daling en steile helling.	51
Art. : 7.3. Verkeersbord A7. Rijbaanversmalling.	51
Art. : 7.4. Verkeersbord A13. Uitholling overdwars of ezelsrug.	54
Art. : 7.4.bis Verkeersbord A14. Verhoogde inrichting op de openbare weg.	55
Art. : 7.5. Verkeersbord A15. Glibberige rijbaan.	59
Art. : 7.6. Verkeersbord A21. Oversteekplaats voor voetgangers.	59
Art. : 7.7. Verkeersbord A23. Plaats waar speciaal veel kinderen komen.	60
Art. : 7.8. Verkeersbord A25. Oversteekplaats voor fietsers en bestuurders van tweewielige bromfietsen of plaats waar die bestuurders van een fietspad op de rijbaan komen.....	61
Art. : 7.9. Verkeersbord A27. Doortocht van groot wild.	62
Art. : 7.10. Verkeersbord A33. Verkeerslichten.	62
Art. : 7.11. Verkeersbord A37. Zijwind.	62
Art. : 7.12. Verkeersbord A39. Verkeer toegelaten in beide richtingen na een gedeelte van de rijbaan met éénrichtingsverkeer.	62
Art. : 8. Verkeersborden betreffende de voorrang.....	64
Art. : 8.1. Verkeersbord B1. Voorrang verlenen.....	64
Art. : 8.2. Verkeersbord B3. Verkeersbord dat het verkeersbord B1 aankondigt op de bij benadering aangeduide afstand. :	69
Art. : 8.3. Verkeersbord B5. Stoppen en voorrang verlenen.....	70
Art. : 8.4. Verkeersbord B7. Verkeersbord dat het verkeersbord B5 aankondigt op de bij benadering aangeduide afstand.	72
Art. : 8.5. Verkeersbord B9. Voorrangsweg.	73
Art. : 8.6. Verkeersbord B11. Einde van voorrangsweg.	74
Art. : 8.7. Verkeersbord B13. Verkeersbord dat het verkeersbord B11 aankondigt op de bij benadering aangeduide afstand.....	75
Art. : 8.8. Verkeersbord B15. Voorrang.	77
Art. : 8.9. Verkeersbord B17. Kruispunt waar de voorrang van rechts geldt.	79
Art. : 8.10. De verkeersborden B1, B5, B9 en B15 mogen slechts geplaatst worden wanneer	83
Art. : 8.11. Wanneer een weg waarop verkeersborden B9 vóór of op het kruispunt of verkeersborden B15 zijn aangebracht,	83
Art. : 8.12. Verkeersbord B19. Smalle doorgang. Gebod voorrang te verlenen aan de bestuurders die uit de tegenovergestelde richting komen.	84
Art. : 9 – Verbodsborden	86
Art. : 9.1. Verkeersbord C1. Verboden richting voor iedere bestuurder.	86
Art.: 9.2. Verkeersbord C3. Verboden toegang, in beide richtingen, voor ieder bestuurder.	91
Art.: 9.2.bis Verkeersbord C3 met onderbord "speelstraat".	92
Art.: 9.3. Verkeersborden C5 tot C19.	93
Art.: 9.4. Verkeersborden C21 tot C29.	95
Art.: 9.5. Verkeersbord C31. Verbod aan het volgend kruispunt af te slaan in de richting door de pijl aangegeven.	96
Art. : 9.6. Verkeersbord C33. Vanaf het verkeersbord tot het volgend kruispunt, verbod te keren.	98
Art. : 9.8. Verkeersborden C37 en C41.	99

Art. : 9.9. Verkeersbord C43.	99
Art. : 9.10. Verkeersbord C45.....	104
Art.: 9.11. Verkeersbord C46. Einde van alle plaatselijke verbodsbepalingen opgelegd aan de voertuigen in beweging.....	104
Art.: 9.12. Verkeersbord C48. Vanaf het verkeersbord tot het volgend kruispunt, verbod de cruise control of kruissnelheidsregelaar te gebruiken.	104
Art.: 10. Gebodsborden.	105
Art.: 10.1. Verkeersbord D1. Verplichting de door de pijl aangeduide richting te volgen.	106
Art.: 10.3. Verkeersbord D5. Verplicht rondgaand verkeer.	109
Art.: 10.4. Verkeersbord D7. Verplicht fietspad.....	110
Art. : 10.5. Verkeersbord D9. Deel van de openbare weg voorbehouden voor het verkeer van voetgangers, fietsen en tweewielige bromfietsen klasse A	110
Art. 10.6. Verkeersbord D10. Deel van de openbare weg voorbehouden voor het verkeer van voetgangers en fietsers.....	111
Art.: 11. Verkeersborden betreffende het stilstaan en parkeren.....	111
Art.: 11.1. Verkeersbord E1. Parkeerverbod.....	113
Art.: 11.2. Verkeersbord E5. Parkeerverbod vanaf de 1e tot de 15e van de maand.	115
Art.: 11.3. Verkeersborden E9a tot E9h.	116
Art.: 11.4. Gemeenschappelijke bepalingen betreffende de verkeersborden E1 tot E9h.	120
Art.: 11.6. Stilstaan en parkeren mag niet toegestaan worden op de verhoogde inrichtingen op de openbare weg, als genoemd in artikel 22ter 1.3° van het koninklijk besluit van 1 december 1975 houdende het algemeen reglement op de politie van het wegverkeer, als die inrichtingen in totaal minder dan 10 m lang zijn.....	124
Art.: 11.7. Betalend parkeren.....	124
Art. 12. Aanwijzingsborden.	125
Art.: 12.1. Verkeersbord F1. Begin van een bebouwde kom.....	126
Art.: 12.1.bis. Verkeersbord F4a. Begin van een zone met een snelheidsbeperking van 30 km per uur.	129
Art.: 12.1ter: Verkeersborden F4a en A23. Begin van een schoolomgeving.	130
Art. : 12.2. Verkeersbord F5. Begin of oprit van een autosnelweg.	134
Art. : 12.3. Verkeersbord F9. Autoweg.	134
Art. : 12.3.bis. Verkeersbord F12a. Begin van een woonerf.	135
Art. : 12.4. Verkeersbord F13. Verkeersbord dat pijlen op de rijbaan aankondigt en de keuze van een rijstrook voorschrijft.....	136
Dit verkeersbord mag worden aangevuld met de symbolen van een bromfiets, een motorfiets en een voor het vervoer van passagiers ontworpen en gebouwd voertuig met meer dan acht zitplaatsen, die van de bestuurder niet meegerekend, zoals bepaald in artikel 72.5 van het algemeen reglement op de politie van het wegverkeer en van het gebruik van de openbare weg. Deze symbolen, met een minimumhoogte van 120 mm en een minimumbreedte van 200 mm, worden vermeld ofwel op het verkeersbord zelf in het wit, ofwel in het zwart op een wit onderbord met een maximumbreedte van 700 mm en een minimumhoogte van 200 mm.	Fout! Bladwijzer niet gedefinieerd.
Art. : 12.5.bis Verkeersbord F18. Aanduiding van een bijzondere overrijdbare bedding, voorbehouden voor voertuigen van geregelde openbare diensten voor gemeenschappelijk vervoer	137
Wegbebakening	138
Wegmarkering	138
Art. : 12.9.1. Verkeersborden F29, F31, F33a, F33b en F33c. Wegwijzers.	146

Art. : 12.10. Verkeersbord F39. Voorwegwijzer die een omlegging aankondigt.	157
Art. : 12.11. Verkeersbord F41. Wegwijzer. Omleggingsweg.....	159
Art. : 12.12. Verkeersbord F45. Doodlopende weg.	159
Art. : 12.12bis. Verkeersborden F45, F47, F55, F59 tot F77.....	160
Art. : 12.13. Verkeersbord F49. Oversteekplaats voor voetgangers.	160
Art. : 12.13bis - Verkeersbord F50. Oversteekplaats voor fietsers en bestuurders van tweewielige bromfietsen.	162
Art. : 12.13ter Verkeersbord F50bis. Verkeersbord dat de bestuurders die van richting veranderen wijst op fietsers en bestuurders van tweewielige bromfietsen die dezelfde openbare weg volgen.	162
Art.: 12.13quater. Verkeersbord F 52. Nooduitgangen in tunnels.....	163
.....	163
Deze verkeersborden duiden de nooduitgangen aan.	163
Art.: 12.13quinquies. Verkeersbord F 52bis. Vluchtroute.	163
De dichtstbijzijnde nooduitgang in elke richting wordt aangeduid door middel van de verkeersborden F 52bis.	163
Deze verkeersborden worden op afstanden van maximaal 25 m op een hoogte van 1 tot 1,5 m boven wegniveau op de tunnelwanden aangebracht en vermelden de afstanden tot aan de uitgangen.	163
Art. : 12.14. Verkeersborden F53, F55, F59 tot F75.	163
Art.:12.14bis. Verkeersbord F 56. Brandblusapparaat.	164
Dit verkeersbord duidt aan dat de hulppost in de tunnel uitgerust is met een brandblusapparaat.	164
In hulpposten die door een deur van de tunnel gescheiden zijn, geeft de volgende tekst aan dat de hulppost geen bescherming biedt bij brand :	164
« Deze zone is niet brandbestendig - Volg de aanwijzingen naar de nooduitgangen.».	164
Art. : 12.15. Verkeersbord F57. Waterloop.	164
Art.: 12.15bis. Verkeersbord F 62. Noodtelefoon.....	165
Dit verkeersbord duidt aan dat de hulppost in de tunnel uitgerust is met een noodtelefoon.....	165
Art. : 12.16. Verkeersbord F77. Vereniging tot bevordering van het vreemdelingenverkeer, trefpunt voor toeristische informatie.	165
Art. : 12.17. Verkeersborden F79 tot F85.....	166
Art. : 12.18. Verkeersbord F87. Verhoogde inrichting op de openbare weg.	166
Art. : 12.19. Verkeersbord F89.	167
Commentaar:	168
Art. : 12.20. F93. Verkeersbord dat een radio-omroep aanduidt waar verkeersinformatie gegeven wordt.	168
Art. : 12.21. F95. Noodstopstrook.....	168
Art. : 12.22. F97. Verkeersbord dat een versmalling aanduidt die de omvang van een rijstrook heeft.	169
Art.: 12.22bis. Verkeersbord F 98. Vluchthaven.	170
Dit verkeersbord duidt in de tunnel de plaats aan waar de vluchthavens zich bevinden.	170
.....	170
De brandblusapparaten en de nood telefoons worden gesignaleerd door middel van een onderbord.....	170
.....	170
Art. : 12.23. Verkeersborden F99a en F101a. - Weg voorbehouden voor het verkeer van voetgangers, fietsers en ruiters.....	170

Art. : 12.24. Verkeersborden F99b en F101b. - Weg voorbehouden voor het verkeer van voetgangers, fietsers en ruiters met aanduiding van het deel van de weg dat aan de onderscheiden categorieën weggebruikers is toegewezen.....	171
Art. : 12.25. Verkeersborden F103 en F105. - Begin en einde van een voetgangerszone.	173
12.25bis Verkeersborden F99c en F101c. Weg voorbehouden voor het verkeer van landbouwvoertuigen, voetgangers, fietsers en ruiters.....	175
Art. 13. Onderborden.	177
Art. : 13.1. Blauwe borden (bijlage 2 tot dit besluit).....	177
HOOFDSTUK III WEGMARKERINGEN	180
Art. : 14. Overlangse markeringen die de rijstroken aanduiden.	180
Art. : 14.1. Inleidende bepalingen.	180
Art. : 14.2. Doorlopende streep.	181
Art. : 14.4. Naast elkaar getrokken doorlopende en onderbroken strepen.	184
Art. : 14.5. Overlangse markeringen die een rijstrook aanduiden die is voorbehouden aan voertuigen van geregelde openbare diensten voor gemeenschappelijk vervoer en aan voertuigen bestemd voor het ophalen van leerlingen.	184
Art. : 14.6. Afbakening van de bijzondere overrijdbare bedding, voorbehouden aan de voertuigen van geregelde diensten voor gemeenschappelijk vervoer.	184
Art. : 15. Overlangse voorlopige markeringen die de rijstroken aanduiden.	185
Art. : 16. Overlangse markeringen die een fietspad aanduiden.	187
Art. 17: Overlangse markeringen die de rand van de rijbaan aanduiden.	191
Art. : 17.1. Werkelijke rand.	194
Art. : 17.2. Denkbeeldige rand.	199
Art. 18. Dwarsmarkeringen.	200
Art. : 18.1. Stopstreep. Deze streep is ongeveer 0,50 m breed.	200
.....	201
Art. : 18.2. Streep gevormd door witte driehoeken.	201
Art. : 18.3. Markeringen van oversteekplaatsen voor voetgangers.....	203
Art. : 18.4. Markeringen van oversteekplaatsen voor fietsers en bestuurders van tweewielige bromfietsen.	214
Art. 19. Andere markeringen.....	217
Art. : 19.1. Voorsorteringsspijlen.	217
Art. : 19.2. Rijstrookverminderingsspijlen.....	218
Art. : 19.3. Markeringen van verkeersgeleiders en verdrijvingsvlakken op de grond. .	221
Art. : 19.4. Markeringen van parkeerplaatsen.	222
Art. : 19.5 Markeringen van opstelvakken voor fietsers en bestuurders van tweewielige bromfietsen.	225
Art. : 19.6 Markering van voorsorteringssstroken voor fietsers en bestuurders van tweewieliger bromfietsen.	226
Art. : 19.7. Dambordmarkeringen	227
Art. : 20. Overgangsbepalingen.	227
Art. : 21. Dit besluit treedt in werking op 15 oktober 1976.	227

Opzoekingscentrum voor de wegenbouw

GEÏLLUSTREERD REGLEMENT voor DE WEGBEHEERDER **M.B. van 11 oktober 1976**

INLEIDING

Het Opzoekingscentrum voor de wegenbouw (OCW) heeft een reglement voor de wegbeheerder, voorzien van de nodige commentaren, tekeningen en illustraties, opgesteld om de wegbeheerders te helpen hun wegen ondubbelzinnig en volgens de wettelijke bepalingen van het ministeriële besluit van 11 oktober 1976 te signaleren. Er wordt met voorbeelden van probleemgevallen gewerkt, zonder aanspraak te maken op volledigheid.

Verleenden hun medewerking aan de bevoegde werkgroep:

- OPZOEKINGSCENTRUM VOOR DE WEGENBOUW;
- MINISTERIE VAN DE VLAAMSE GEMEENSCHAP (LIN);
- FEDERALE OVERHEIDSDIENST MOBILITEIT EN VERVOER – DIENST REGLEMENTERING;
- BELGISCH INSTITUUT VOOR DE VERKEERSVEILIGHEID;
- MINISTERE WALLON DE L'EQUIPEMENT ET DES TRANSPORTS;
- MINISTERIE VAN HET BRUSSELS HOOFDSTEDELIJK GEWEST;
- MINISTERIE VAN DE VLAAMSE GEMEENSCHAPAFDELING GESUBSIDIEERDE INFRASTRUCTUUR;
- MINISTERE DE LA REGION WALLONNE;
- TOURING;
- VLAAMSE AUTOMO BILISTENBOND;
- VERENIGING VAN DE STAD EN GEMEENTEN VAN HET BRUSSELS HOOFDSTEDELIJK GEWEST.

In dezelfde volgorde als in het ministeriële besluit wordt de informatie in dit reglement per onderwerp gegroepeerd. Naar gelang van de tekstbron (ministeriel besluit, koninklijk besluit of commentaar) wordt een aangepaste lay-out gebruikt:

- [M.B. van 11 oktober 1976 waarbij de minimumafmetingen en de bijzondere plaatsingsvoorwaarden van de verkeerstekens worden bepaald en zijn bijlagen](#)
- *"Algemeen reglement op de politie van het wegverkeer en van het gebruik van de openbare weg"* = (K.B.)

- Commentaar :

In de bebouwde kom dienen.....

Bijlage A:

Ministeriële omzendbrief van 3 april 2001, verschenen in het Belgisch Staatsblad van 5 mei 2001.

M.B. van 11 OKTOBER 1976.

waarbij de minimumafmetingen en de bijzondere plaatsingsvoorwaarden van de verkeerstekens worden bepaald. - (Belgisch Staatsblad van 14 oktober 1976).

Gewijzigd bij :

- M.B. van 8 december 1977.- B.S. van 14 december 1977;
- M.B. van 23 juni 1978.- B.S. van 28 juni 1978;
- M.B. van 14 december 1979.- B.S. van 19 december 1979;
- M.B. van 25 november 1980.- B.S. van 5 december 1980;
- M.B. van 11 april 1983.- B.S. van 20 april 1983;
- M.B. van 1 juni 1984.- B.S. van 28 juni 1984;
- M.B. van 17 september 1988.- B.S. van 25 oktober 1988;
- M.B. van 20 juli 1990.- B.S. van 25 september 1990;
- M.B. van 1 februari 1991.- B.S. van 14 maart 1991;
- M.B. van 11 maart 1991.- B.S. van 15 maart 1991;
- M.B. van 27 juni 1991.- B.S. van 29 juni 1991;
- M.B. van 19 december 1991.- B.S. van 31 december 1991;
- M.B. van 11 maart 1997.- B.S. van 18 maart 1997;
- M.B. van 16 juli 1997.- B.S. van 31 juli 1997;
- M.B. van 9 oktober 1998 - B.S. van 28 oktober 1998;
- M.B. van 17 oktober 2001 - B.S. van 15 november 2001;
- M.B. van 14 mei 2002 - B.S. van 31 mei 2002;
- M.B. van 18 december 2002 - B.S. van 25 december 2002;
- M.B. van 27 november 2003 – B.S. van 15 december 2003;
- M.B. van 26 april 2004 – B.S. van 30 april 2004;
- M.B. van 26 april 2006 – B.S. van 18 mei 2006;
- M.B. van 19 juni 2006 – B.S. van 28 juni 2006;
- M.B. van 26 april 2007 – B.S. van 7 mei 2007;
- M.B. van 10 september 2009– B.S. van 12 oktober 2009;
- M.B. van 11 juni 2011– B.S. van 20 juni 2011;
- M.B. van 26 mei 2012 – B.S. van 22 juni 2012.

Artikel 1 - Algemene bepalingen.

Art. : 1.1. Alleen de verkeerstekens bepaald in het algemeen reglement op de politie van het wegverkeer mogen gebruikt worden om de weggebruikers de aanwijzingen te geven waarop zij betrekking hebben.

Het is verboden verkeerstekens voor andere doeleinden te gebruiken.

Art. : 1.2. Op verkeerstekens noch op hun steunen mag een vermelding voorkomen of aangebracht worden die met het doel daarvan niets te maken heeft.

De aanwijzingsborden F43 en F57 mogen evenwel de naam vermelden van de schenker, op voorwaarde dat die vermelding niet meer dan een zesde van de oppervlakte van het bord beslaat.



F43



F57

Art. : 1.3. De verkeerslichten en de verkeersborden moeten zodanig worden geplaatst dat zij de weggebruikers zo weinig mogelijk hinderen.

Commentaar

In het algemeen worden de borden op 1,5 m geplaatst. In de bebouwde, op trottoirs en bermen, kom moeten verkeerslichten en verkeersborden zoveel mogelijk op meer dan 2 m hoogte worden aangebracht, om de voetgangers^(*) niet te hinderen en om tot 20 m vóór de verkeerslichten of het verkeersbord een stilstaan en parkeerverbod te vermijden voor voertuigen die, inclusief hun lading, hoger dan 1,65 m zijn.

In de praktijk wordt in het algemeen een hoogte van 2,10 m en van 2,20 m in stedelijk gebied aanbevolen.

(*) Verkeerslichten en -borden mogen de “vrije doorgang” op het trottoir niet belemmeren. Dit kan bijvoorbeeld door:

-vb: op smalle trottoirs de verkeersborden op de gevel in plaats van op een staander te aan te brengen.

- vb: de verkeersborden moeten op éénzelfde paal gegroepeerd worden

-vb: afstand tussen 2 palen min. 90 cm.

Artikel 24.10° (K.B.) bepaalt immers: “*Het is verboden een voertuig te laten stilstaan of te laten parkeren op elke plaats waar het duidelijk een gevaar zou kunnen betekenen voor de andere weggebruikers of waar het hun onnodig zou kunnen hinderen inzonderheid:*

9° op minder dan 20 meter voor de verkeerslichten buiten de kruispunten,

10° op minder dan 20 meter voor de verkeersborden.

De bepalingen van 9° en 10° gelden niet voor de voertuigen waarvan de hoogte, lading inbegrepen, niet meer dan 1,65 m bedraagt, wanneer de onderkant van die verkeersborden of -lichten zich ten minste 2 meter boven de rijbaan bevindt.”

Voorbeelden

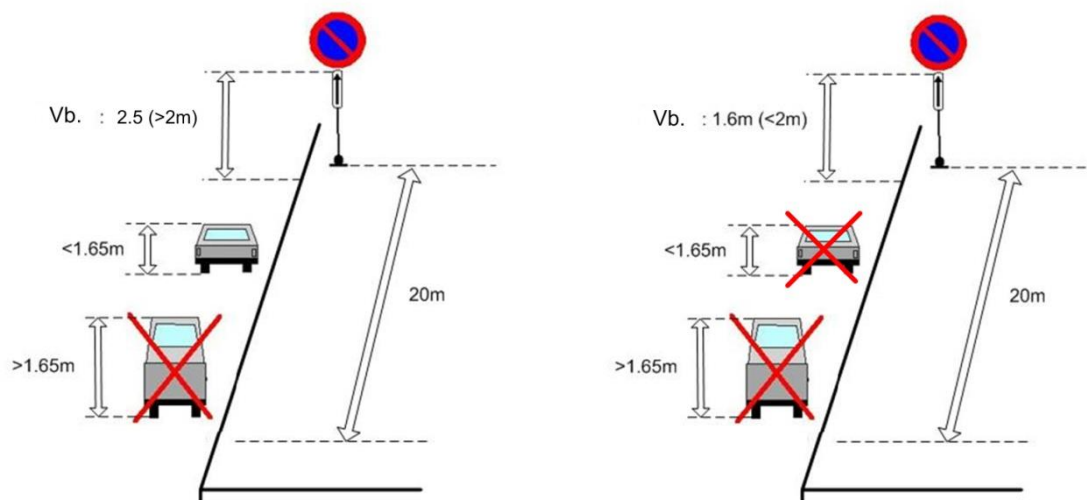

HOOFDSTUK I – VERKEERSLICHTEN

Commentaar

De verkeersdoorstroming op kruispunten met verkeerslichten hangt vooral af van het aantal rijstroken in de aanloop naar het kruispunt.

Daarom is het aangewezen om aparte rijstroken te voorzien voor afslaan voertuigen. Bij gewone verkeerslichten (“volle lens”) blijft er, rekening houdend met de tijd voor de fases van de afslagbewegingen, voor alle richtingen samen gemiddeld slechts minder dan 50 % van de totale cyclustijd over om over te steken. Er bestaan praktische regels om de totale verkeersdoorstroming te beoordelen en de cyclus van de verkeerslichten te berekenen.

Voor een optimaal gebruik van de duur van het groene licht, is de functionering van het licht gebonden aan de verkeersvariatie.

Voor de verkeerslichtenregeling op minder drukke kruispunten, vooral bij weinig dwarsverkeer, zijn er drie mogelijkheden voor de daluren (bijvoorbeeld 's nachts):

- de normale cyclus: deze mogelijkheid kan frusterend zijn voor het verkeer op de hoofdweg (en aanzetten tot roodrijden) als de weggebruikers moeten stoppen zonder dat er dwarsverkeer is;
- een permanent rode fase op de dwarsweg: het verkeerslicht springt pas op groen als er werkelijk verkeer is op de dwarsweg. In geval van een defect aan het detectiesysteem kan deze soepele oplossing echter voor problemen zorgen.
- een oranjegeel knipperlicht in alle richtingen: deze mogelijkheid vermindert weliswaar de wachttijden, maar biedt niet de veiligheid van gewone verkeerslichten en is dus niet aangewezen.
- Het permanente rode licht in alle richtingen van het kruispunt en dat slechts groen wordt bij aankomst van een voertuig.

Als de verkeerslichten niet alleen voor een vlotte doorstroming van het verkeer moeten zorgen, maar ook conflicten met tegenliggers en voetgangers of fietsers moeten helpen vermijden, zijn speciale fases in de verkeerslichtenregeling (“conflictvrije regeling”) nodig. Zo'n conflictvrije regeling vermindert echter de totale verkeersdoorstroming van een kruispunt.

Een grote verkeerscapaciteit en een geringe rijbaanbreedte gaan dus niet samen.

We kunnen verkeerslichten afstellen om het verkeer te geleiden (= optimale regeling van de bestaande verkeersstromen) of om bepaalde rijbewegingen of soorten van weggebruikers zoals het openbaar vervoer te bevoordelen.

Kiezen tussen rotondes en verkeerslichten?

Rotondes

Voordelen:

- verlaging van de rijsnelheid;
- identiek gedrag op alle kruispunten;
- geen linksafslaande bewegingen: verhoging van de algemene veiligheid;
- vermindering van de invoegtijd.

Nadelen:

- grote plaatsinname – hoge kostprijs;
- weinig bescherming voor voetgangers en fietsers.

Kruispunten met verkeerslichten

Voordelen:

- kleinere plaatsinname en lagere kostprijs dan een rotonde;
- mogelijkheid om bepaalde rijbewegingen of bepaalde vloed te bevoordelen of te beschermen (“conflictvrije regeling”);
- mogelijkheid om de cycli volgens de verkeersstroom (“intelligente” kruispunten) te regelen.

Nadelen:

- onderhoud en uitbating;
- te hoge snelheid van sommige voertuigen bij groen licht (gevaar voor kopstaartbotsing als het licht op oranje springt);
- verkeersbelemmering bij gebrek aan doeltreffende detectie of bij een groot aantal fases.

Art. : 2 - Plaatsingsvoorwaarden.

Verkeerslichten andere dan de verkeersknipperlichten voorzien in artikel 64.1.1°, 64.2 en 64.3 van het Algemeen reglement op de politie van het wegverkeer, mogen slechts geplaatst worden indien het volume van het voertuigenverkeer en (of) van de voetgangers, de soort en het aantal ongevallen, het zicht, de snelheid van de voertuigen, de moeilijkheid die bij het oversteken van de rijbaan wordt ondervonden vanwege het verkeer, de plaatsgesteldheid of de verkeersvoorwaarden, dit rechtvaardigen.

“Artikel 64 (K.B.) - Verkeersknipperlichten.

64.1. Een oranjegeel knipperlicht betekent dat het verkeerslicht met dubbele voorzichtigheid mag voorbij gereden worden; het wijzigt de voorrangregeling niet. Het kan zijn :

1° een alleen geplaatst licht of twee lichten die beurtelings branden;

2° het oranjegeel licht van het driekleurig systeem wanneer het geheel van dit systeem niet in werking is;

3° in speciale gevallen een licht dat in het driekleurig systeem in de plaats van het groene licht brandt;

64.2. Twee beurtelings knipperende rode lichten die aan overwegen geplaatst zijn, betekenen voor alle weggebruikers dat het verboden is de stopstreep voorbij te rijden, of, zo er geen stopstreep is, het verkeerslicht zelf voorbij te rijden of voorbij te gaan.

64.3. Een maanwit knipperlicht dat aan een overweg geplaatst is betekent dat het signaal mag voorbijgereden of -gegaan worden.”

Art. : 3 - Driekleurige verkeerslichten.

Art. : 3.1. Algemeenheden.

Art. : 3.1.1. De overgang van het oranjegeel knipperlicht dat alleen brandt, naar de fasen van de driekleurige verkeerslichten gebeurt over een bijzondere fase die bestaat uit:

- ofwel het aangaan van de oranjegele lichten en vervolgens van de rode lichten in al de richtingen;
- ofwel het aangaan van de rode lichten in één richting en van de oranjegele lichten in de andere.

Art. : 3.1.2. De driekleurige lichtinstallaties moeten voorzien zijn van veiligheidsinrichtingen die de werking van de driekleurige lichten in alle richtingen onderbreken, zodra, ingevolge een ontregeling, twee verkeersstromen elkaar kunnen snijden of zodra als gevolg van een defect een reglementair rood licht niet meer brandt wanneer het zou moeten branden.

Commentaar

Een reglementair rood verkeerslicht is het rode licht dat zich rechts of boven elke rijstrook bevindt (cf. art. 61.4.2. K.B. en het onderstaande schema).

Verkeersstromen op een "klasseik" kruispunt met 4 takken

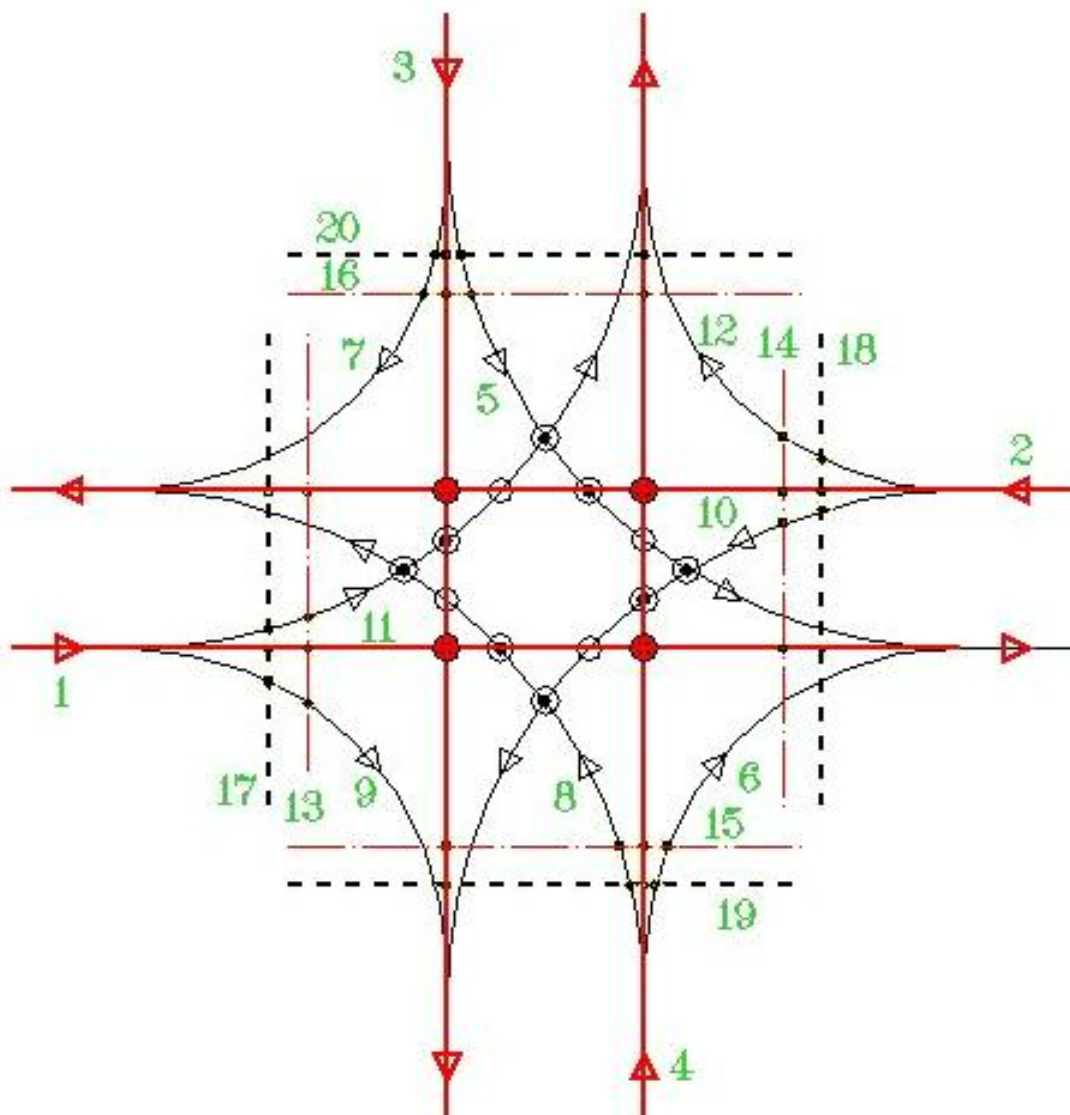

Verkeersstromen die elkaar (kunnen) kruisen zoals bedoeld in art. 3.1.2.: 1 en 3; 1 en 4; 2 en 3; 2 en 4.

De andere verkeersstromen op het schema kruisen elkaar dus niet in de zin van art. 3.1.2.

In sommige gevallen worden doelbewust niet alle conflictsituaties geregeld, bijvoorbeeld als we voertuigen buiten de verkeerslichten rechts laten afslaan (verkeersstromen 6, 7, 9 en 12 in het bovenstaande schema).

In dit geval moet de voorrang tussen rechtsafslaan voertuigen en voertuigen op de andere rijbaan duidelijk geregeld zijn (6 en 1; 7 en 2; 9 en 3; 12 en 4 op het schema hierboven). Meestal vermijden we voorrang voor rechts afslaan voertuigen.

De mogelijkheid om net vóór de verkeerslichten rechts af te slaan verbetert over het algemeen de capaciteit van het kruispunt en levert doorgaans weinig gevaar op voor de veiligheid, behalve voor overstekende fietsers en voetgangers.

We kunnen ook proberen de fietsers buiten de verkeerslichten rechts te laten afslaan, maar ook deze mogelijkheid houdt bepaalde risico's in voor overstekende voetgangers.

Art. : 3.2. Driekleurig stelsel met lichten (artikel 61.1.1°, 2° en 3° van het algemeen reglement op de politie van het wegverkeer).

“Art.1 61 (K.B.) - Driekleurige verkeerslichten.

61.1. De driekleurige verkeerslichten zijn cirkelvormig en hebben de volgende betekenis :

1° rood licht betekent dat het verboden is de stopstreep of, zo er geen stopstreep is, het verkeerslicht zelf, voorbij te rijden;

2° vast oranjegeel licht betekent dat het verboden is de stopstreep of, zo er geen stopstreep is, het verkeerslicht zelf voorbij te rijden, tenzij de bestuurder bij het aangaan van dat licht het teken zo dicht genaderd is, dat hij niet meer op voldoende veilige wijze kan stoppen; zo dit licht bij een kruispunt geplaatst is, mag de bestuurder, die de stopstreep of het licht in dergelijke omstandigheden voorbijgereden is, het kruispunt evenwel slechts oversteken op voorwaarde de andere weggebruikers niet in gevaar te brengen;

3° groen licht betekent dat het verkeerslicht mag voorbijgereden worden;”

Het lichtdoorlatend gedeelte van de lichten heeft de vorm van een cirkel met een diameter van ten minste 0,18m. Het lichtdoorlatend gedeelte van de herhalingslichten aangebracht zoals voorzien in artikel 61.4.3. van het algemeen reglement op de politie van het wegverkeer, heeft een diameter van maximum 0,10 m.

« Art. 61.4.3. (K.B.) Verkeerslichten mogen op dezelfde paal op ooghoogte van de bestuurder worden herhaald. »



Het oranjegele licht dat volgt op het groene, moet gedurende ongeveer 3 tot 5 seconden blijven branden.

Commentaar

De oranjegeeltijd wordt best verhoogd volgens de toegestane snelheid op de betrokken plaats en voor de betrokken rijrichting, zodat met de remafstand en de bijbehorende remtijd rekening wordt gehouden. Om plots afremmen te vermijden en met de normale reactietijd rekening te kunnen houden, zijn de volgende minimumwaarden voor de oranjegeelfase aanbevolen.

Huidige duur van de oranjegeelfase op gewestwegen

Toegestane snelheid (km/h)	Minimale duur van de oranjegeelfase		
	VLAAMS GEWEST	BHG	WAALS GEWEST
≤ 50	3 s	3 s	3 s
$50 < \text{snelheid} \leq 70$	4 s	3 s	3 s
$70 < \text{snelheid} \leq 90$	5 s	4 s	4 s
snelheid > 90	-	-	5s

Op wegen met een toegestane snelheid van meer dan 90 km/h is het gebruikelijk en aangewezen om de snelheid vóór en tot aan de verkeerslichten toch tot maximum 90 km/h te beperken.

Op elk kruispunt waar het zou kunnen dat de ontruiming niet is beëindigd wanneer het oranjegeel licht uitgaat, kan het aangaan van de groene lichten die bestemd zijn voor de bestuurders die het kruispunt wensen op te rijden, vertraagd worden met enkele seconden.

Commentaar

Deze vertraging bij de overgang naar het groene licht wordt gewoonlijk “integraal rood” genoemd.

Wanneer deze lichten worden gebruikt om de toerit tot een autosnelweg te doseren, mag de tijd gedurende welke het oranjegele licht brandt, teruggebracht worden op een tot twee seconden.

Art. : 3.2.bis. Wanneer verkeerslichten worden aangebracht conform artikel 61.3.2., tweede lid, van het algemeen reglement op de politie van het wegverkeer, mogen oversteekplaatsen voor voetgangers slechts gemarkeerd worden wanneer de intensiteiten van het voetgangersverkeer dit rechtvaardigen. In dit geval moeten de voetgangerslichten worden geplaatst om het verkeer op de oversteekplaats voor voetgangers te regelen.

“Art. 61.3.2.(K.B.) Wanneer de verkeerslichten op een kruispunt geplaatst zijn, mogen het groene of oranjegele licht slechts verschijnen wanneer de rode lichten branden voor het verkeer dat uit de dwarswegen komt.

Wanneer op een openbare weg voorzien van een teken B9 of B15 verkeerslichten geplaatst zijn om een oversteekplaats voor voetgangers te beschermen die in de nabijheid van een kruispunt ligt, mogen de verkeerslichten op de dwarswegen evenwel in uitzonderlijke gevallen vervangen worden door het teken B5 (stop) :

1° wanneer de verkeerslichten geplaatst zijn om een oversteekplaats voor voetgangers te beschermen die in de nabijheid van een kruispunt ligt;

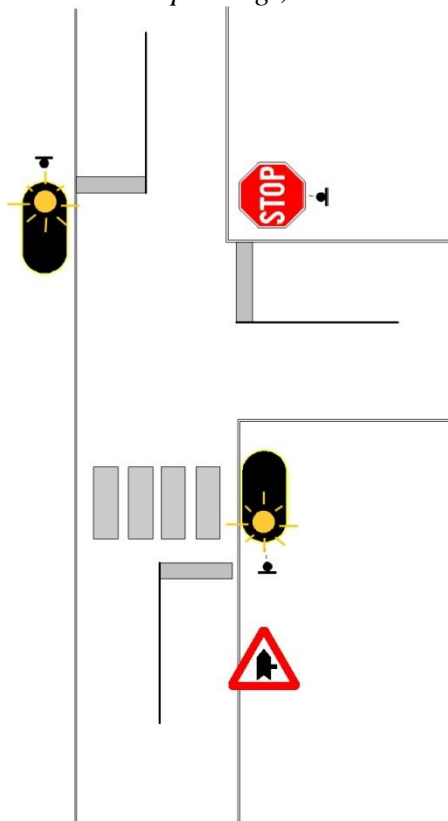

2° wanneer de verkeerslichten geplaatst zijn ter hoogte van een kruispunt gelegen in de onmiddellijke nabijheid van een ander kruispunt, dat met driekleurige verkeerslichten is uitgerust.”

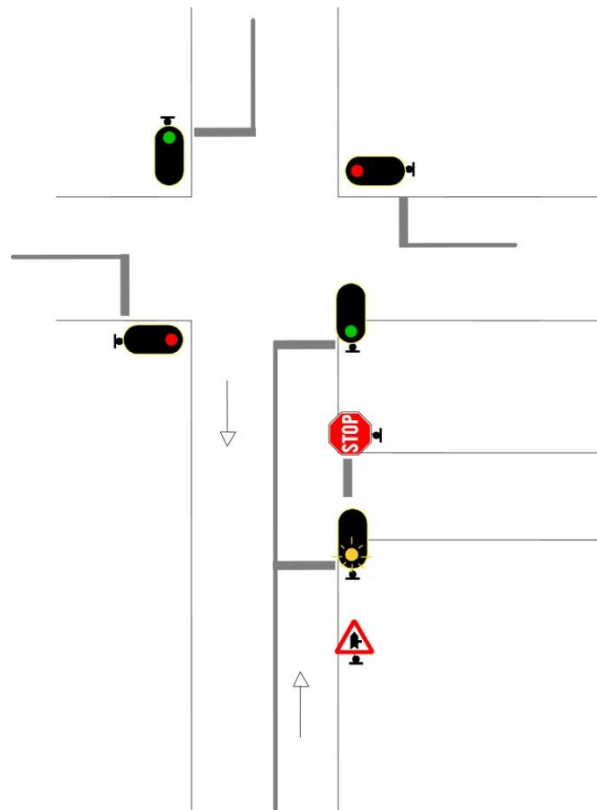

Commentaar

Zie ook art. 5.2.

Art. : 3.3. Driekleurig stelsel met pijlen (artikel 61.1.4° en 5° van het algemeen reglement op de politie van het wegverkeer).

“61.1.4° (K.B.) het rode licht, het vast oranjegeel licht en het groene licht mogen respectievelijk vervangen worden door één of meer rode oranjegele of groene pijlen. Deze pijlen hebben dezelfde betekenis als de lichten maar het verbod of de toelating is beperkt tot de richtingen die door de pijlen aangegeven worden;

61.1.5° wanneer één of meer bijkomende lichten in de vorm van één of meer pijlen tegelijk met een rood licht of een oranjegeel licht branden, betekenen de pijlen dat alleen in de richtingen die door de pijlen worden aangeduid mag voortgereden worden, op voorwaarde dat voorrang verleend wordt aan de bestuurders die op regelmatige wijze uit andere richtingen komen en aan de voetgangers;”

De pijlen komen voor op een matte zwarte cirkelvormige oppervlakte met een diameter van ten minste 0,18m. De pijlen boven de rijstroken komen voor op een matte zwarte cirkelvormige oppervlakte met een diameter van tenminste 0,25 m.

De pijlen met één punt stemmen overeen met plaat 1 van bijlage 1 tot dit besluit.

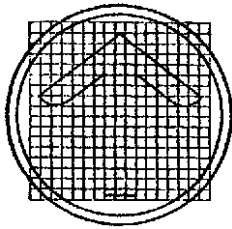

De pijlen van dezelfde kleur, die gelijktijdig aan- en uitgaan, mogen in één licht gegroepeerd worden, zoals aangeduid op plaat 2 van bijlage 1 tot dit besluit, uitgezonderd indien die groepering de bestuurders kan misleiden.

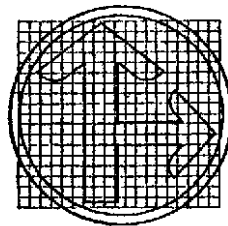
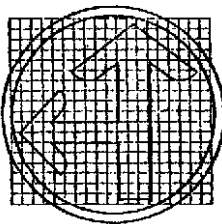

Commentaar

Voor een goede zichtbaarheid en vooral op plaatsen waar snel wordt gereden, worden bovenstaande toestanden waarbij verscheidene pijlen (rechtdoor en linksaf of rechtdoor en rechtsaf) in één licht worden samengebracht, best vermeden.

De pijlen mogen derwijze gericht worden dat zij beter de richting aangeven waarop zij betrekking hebben.

Art. : 3.3.1. Pijlen die de lichten van het driekleurig stelsel vervangen (artikel 61.1.4° van het algemeen reglement op de politie van het wegverkeer).

“61.1.4° (A.R.) het rode licht, het vast oranjegele licht en het groene licht mogen respectievelijk vervangen worden door één of meer rode- oranjegele- of groene pijlen. Deze pijlen hebben dezelfde betekenis als de lichten maar het verbod of de toelating is beperkt tot de richtingen die door de pijlen aangegeven worden;”

Het gebruik van dit stelsel wordt voorbehouden voor bijzondere gevallen. Hiertoe kan worden overgegaan wanneer de andere driekleurige stelsels niet toelaten het verkeer de gewenste vlotheid te verzekeren of in voldoende veilige omstandigheden te regelen. De tijd gedurende dewelke de lichten branden, zoals beschreven onder 3.2., geldt ook voor de pijlen die de lichten vervangen.

Het is verboden, voor de regeling van het verkeer bij dezelfde toegang van een kruispunt, het stelsel met pijlen die de lichten van het driekleurig stelsel vervangen, te combineren met een ander stelsel van verkeerslichten, behalve voor de regeling van het linksafslaand verkeer.

Commentaar

Voor het gebruik van de “normale” verkeerslichten (“volle lens”) en/of van de pijlen die de driekleurige verkeerslichten vervangen, zijn er in de praktijk drie mogelijkheden. Voor de duidelijkheid noemen we ze respectievelijk type I, II en III.

Type I: “volle lens”-verkeerslichten

- a) Doel: ze zijn bedoeld om de voertuigen afwisselend het kruispunt te laten oversteken, zonder bijzondere regeling voor links- of rechtsafslaande voertuigen.
- b) Praktische toepassing: “volle lens”-verkeerslichten worden rechts van de rijbaan geplaatst. Om de zichtbaarheid te verbeteren kunnen ze boven of links van de rijbaan worden herhaald.



Type II: “volle lens”-verkeerslichten samen met pijlvormige lichten

- a) Doel: deze gecombineerde oplossing heeft tot doel de bewegingen van bepaalde autobestuurders te scheiden van de rest van het verkeer en conflictpunten uit te sluiten.

b) Praktische toepassing



Type III: pijlvormige lichten die “volle lens”-verkeerslichten vervangen

- a) Doel: elke beweging door een speciale pijl regelen, om conflictsituaties uit te sluiten.
- b) Praktische toepassing



Art. : 3.3.2. Bijkomende groene pijlen bij de lichten van het driekleurig stelsel (artikel 61.1.5° van het algemeen reglement op de politie van het wegverkeer).

“5° wanneer één of meer bijkomende lichten in de vorm van één of meer pijlen tegelijk met een rood licht of een oranjegeel licht branden, betekenen de pijlen dat alleen in de richtingen die door de pijlen worden aangeduid mag voortgereden worden, op voorwaarde dat voorrang verleend wordt aan de bestuurders die op regelmatige wijze uit andere richtingen komen en aan de voetgangers;”

Commentaar

Rood licht samen met een groene pijl

- a) Doel: het doel is in bepaalde gevallen sommige links- of rechtsafslaande verkeersstromen tegelijk toe te laten op een kruispunt. Indien mogelijk passen we oplossing III toe, omdat het veiliger is en conflicten tussen weggebruikers voorkomt.
- b) Praktische toepassing



Op één of meer groene pijlen die tegelijk met een rood licht branden, mag alleen een groen licht volgen.

Indien meerdere pijlen met één punt op dezelfde steun worden aangebracht, worden zij, van boven naar onder, als volgt geschikt: naar boven gerichte groene pijl, naar links gerichte groene pijl, naar

rechts gerichte groene pijl. De naar links gerichte groene pijl mag evenwel links van het groene licht en de naar rechts gerichte groene pijl rechts van het groene licht worden geplaatst.

Behalve wanneer de bijzondere plaatsgesteldheid het niet toelaat, mogen de bijkomende groene pijlen slechts gebruikt worden wanneer een rijstrook voorbehouden is, door voorsorteringspijlen, voor de bestuurders die de richting aangeduid door de groene pijl, willen volgen.

Commentaar

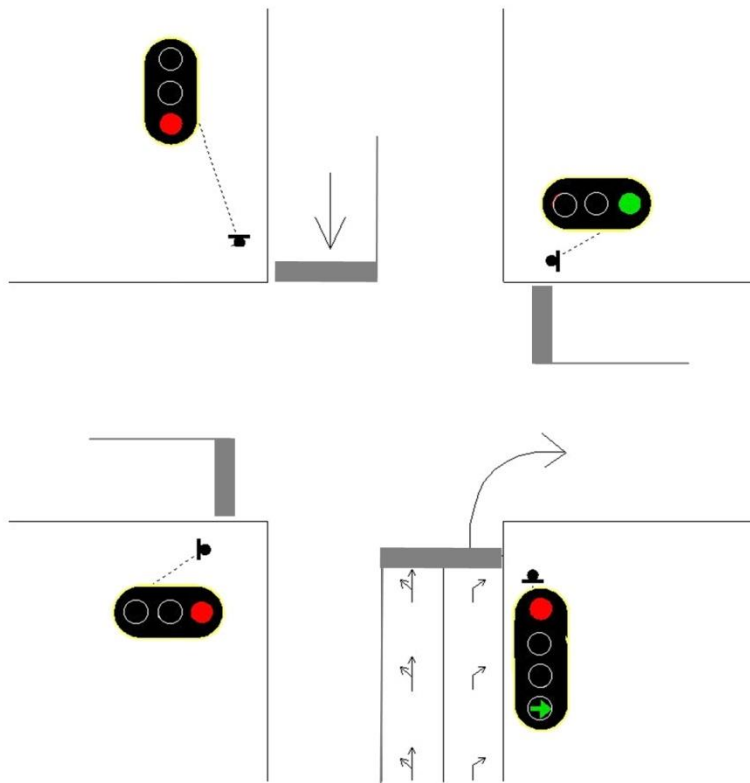

Deze regeling volgens 3.3.2. zorgt wel voor compactere verkeerslichten, maar de leesbaarheid en de duidelijkheid voor de weggebruikers zijn over het algemeen kleiner.

Art. : 3.4. Lichten bestemd voor fietsers en bestuurders van tweewielige bromfietsen (artikel 61.1.6° van het algemeen reglement op de politie van het wegverkeer).

“61.1.6° (K.B.) wanneer de lichten de verlichte silhouet van een fiets voorstellen, gelden deze lichten slechts voor fietsers en bestuurders van tweewielige bromfietsen.”

De op deze lichten afgebeelde silhouet van een fiets komt voor op een matte zwarte cirkelvormige oppervlakte met een diameter van 0,18 m tot 0,21 m overeenkomstig de plaat 3 van bijlage 1 tot dit besluit. Wanneer deze lichten worden aangebracht op ooghoogte van de bestuurder mag de cirkelvormige oppervlakte een diameter hebben van 0,10 m tot 0,12 m.

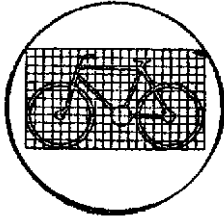

Deze lichten mogen slechts geplaatst worden waar een fietspad met het verkeersbord D7



of D9



is,

of waar een weg voorbehouden is voor voetgangers, fietsers en ruiters door de verkeersborden F99 tot F101b.



F 99a



F 99b



F 99c



F 101a



F 101b

Commentaar

Hoewel het niet in de tekst wordt gepreciseerd, zou dit artikel eveneens voor het bord F101c moeten gelden.



F 101c

Het vaste oranjegele licht moet gedurende ongeveer drie seconden branden. Het erop volgend rode licht moet aangaan enkele ogenblikken voordat het groen licht voor de andere weggebruikers aangaat.

Dit verschil in tijd heeft tot doel de fietsers en bestuurders van tweewielige bromfietsen in staat te stellen het oversteken van de rijbaan te beëindigen; het wordt vastgesteld op basis van een maximumfietsnelheid van 5m/s te berekenen vanaf het doven van het groen licht.

Herhaal : “Artikel 62 (K.B.)

- Ontruimingspijl op een kruispunt.

Een naar links gerichte groene pijl afzonderlijk geplaatst bij het uitrijden van een kruispunt, betekent dat het tegenliggend verkeer op de rijbaan die de bestuurders bij het links afslaan gaan verlaten, tegengehouden wordt door een rood licht teneinde het ontruimen van het kruispunt te vergemakkelijken.”

Commentaar

Er wordt een verkeerslicht met een kruis of met één of meer lichten met pijlen geplaatst, om linksafslaanende chauffeurs erop te wijzen dat chauffeurs uit de tegenovergestelde richting door een rood stoplicht tegengehouden.

In het verkeersreglement komen lichten met een kruis niet meer voor en zij zullen dus verdwijnen.



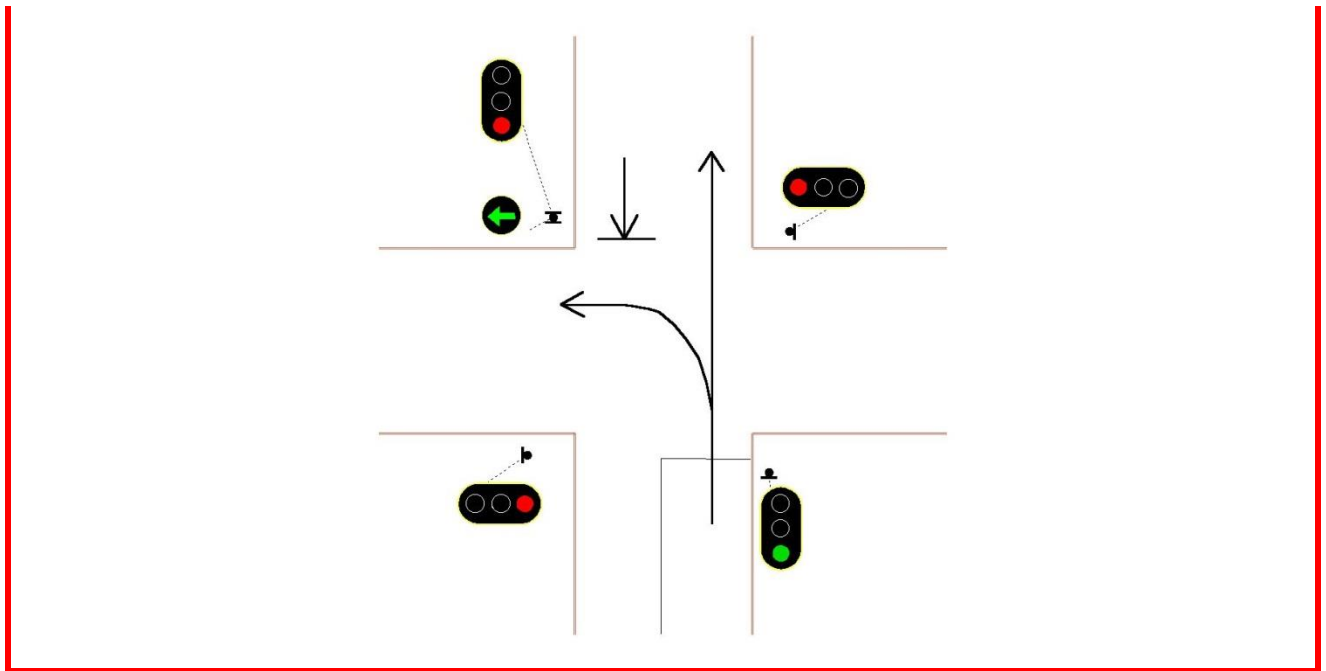

Art. : 3bis Ontruimingspijl boven een rijstrook



Art. : 3bis 1. Dit licht komt voor op een matte zwarte oppervlakte.

De oranjegele pijl moet zich bevinden in een oppervlak met een diameter van ten minste 0,18m.

Hij wordt 45° schuin naar beneden gericht in de richting die voor het verkeer open blijft.

Art. : 3 bis 2. Deze pijl wordt gebruikt om de vermindering aan te kondigen van het aantal rijstroken die in de gevolgde richting mogen gebruikt worden.

Hij mag alleen geplaatst zijn of in combinatie met de verkeerslichten die bestaan uit een rood kruis of een groene pijl.

Art. : 3ter Bijzondere verkeerslichten voor het regelen van het verkeer van voertuigen van geregelde diensten voor gemeenschappelijk vervoer (artikel 62ter van het algemeen reglement op de politie van het wegverkeer).

“Artikel 62ter (K.B.) - Bijzondere verkeerslichten voor het regelen van het verkeer van voertuigen van geregelde diensten voor gemeenschappelijk vervoer.

De verkeerslichten in de vorm van balken, cirkels en driehoeken, in het wit op een zwarte achtergrond, dienen om het verkeer te regelen van voertuigen van geregelde diensten voor gemeenschappelijk vervoer.

Zij hebben de volgende betekenis :

1° een horizontale balk heeft dezelfde betekenis als het rood licht bepaald in artikel 61.1.1°;

2° een cirkel heeft dezelfde betekenis als het vast oranjegeel licht bepaald in artikel 61.1.2°;

3° een omgekeerde driehoek heeft dezelfde betekenis als het groene licht bepaald in artikel 61.1.3°;

4° een verticale balk geeft de toelating om alleen rechtdoor te rijden;
5° een 45° schuin naar links of naar rechts gerichte balk geeft toelating om alleen in de richtingen die door de balk worden aangeduid, voort te rijden.”

De bijzondere verkeerslichten voor het regelen van het verkeer van voertuigen van geregelde diensten voor gemeenschappelijk vervoer komen voor op een matte zwarte cirkelvormige oppervlakte met een diameter van ten minste 0,18 m, overeenkomstig plaat 5 van bijlage 1 tot dit besluit.

Zij mogen slechts gebruikt worden voor de regeling van het verkeer van voertuigen op een eigen bedding of op een bijzondere overrijdbare bedding bestemd voor geregelde diensten voor gemeenschappelijk vervoer.

Commentaar

Op bijzondere overrijdbare beddingen moeten de speciale verkeerslichten rechts geplaatst worden, omdat ze ook voor andere weggebruikers dan trams van toepassing kunnen zijn.

Art 4. Tweekleurige verkeerslichten

Art. : 4.1. Voetgangerslichten

De op deze lichten afgebeelde silhouet van een voetganger komt voor op een matte zwarte cirkelvormige oppervlakte met een diameter van 0,18 m tot 0,21 m, in overeenstemming met plaat 4 van bijlage 1 tot dit besluit.

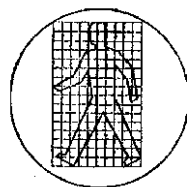
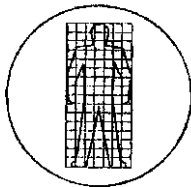

Het vaste groene licht brandt minimaal gedurende een periode die de voetganger in staat stelt over te steken met een snelheid van 1,20 m/s.

Wanneer het knipperen van het groene licht wordt gebruikt, dan ligt de duur ervan tussen drie en vijf seconden.

Het voor de voetgangers bestemde rode licht moet aangaan enkele ogenblikken voor dat de lichten aangaan die de bestuurders toelaten de oversteekplaatsen voor voetgangers te dwarsen.

Dit verschil in tijd heeft tot doel de voetgangers in staat te stellen het oversteken van de rijbaan te beëindigen; het wordt vastgesteld op basis van een maximum voetgangerssnelheid van 1,20 m/s, te berekenen vanaf het doven van het vaste groene licht of van het groene knipperlicht zo er een is.

Commentaar :

Als de oversteekplaats in hoofdzaak wordt gebruikt door tragere voetgangers zoals kinderen of bejaarden wordt de snelheid tot 1 m/sec. Een voorbeeld: een oversteekplaats voor voetgangers in de nabijheid van een rusthuis.

Er zijn drie mogelijkheden voor de regeling van (tweekleurige) voetgangerslichten:

- regeling in fasen: deze oplossing is aan te bevelen in de bebouwde kom, behalve eventueel voor grote wegen met een overwegende verkeersfunctie;
- regeling met detectiesysteem: de voetgangerslichten treden slechts in werking als het systeem voetgangers detecteert. Dit is een gebruiksvriendelijke oplossing voor voetgangers die bovendien onnodige onderbrekingen van de doorstroming van voertuigen vermijdt;
- regeling met drukknopen: het licht springt slechts op groen nadat de voetganger zich met een drukknop heeft aangemeld. Het is wenselijk om de voetgangers met een lichtsignaal te melden dat hun aanwezigheid werd geregistreerd.

Voor blinden en slechtzienden kan een bijkomende waarschuwing zoals een geluidssignaal of tactiele voorziening) zeer nuttig zijn. Dit systeem is vooral wenselijk op routes en op plaatsen waar regelmatig blinden en slechtzienden komen, bijvoorbeeld nabij stations) en zou algemeen moeten worden toegepast.

Indien de oversteekplaats voor voetgangers onderbroken is door vluchtheuvels, bermen, verkeersgeleiders, enz., waarop voetgangerslichten geplaatst zijn, moet de lengte van elk van deze delen van de oversteekplaats in aanmerking genomen worden om voornoemd tijdsverschil te berekenen.

Commentaar

Bij de bepaling van de oversteeklengte in één beweging is het logisch om slechts met deze vluchtheuvels, verkeersgeleiders of tussenbermen rekening te houden voor zover ze de voetgangers, inclusief rolstoelgebruikers en voetgangers met een kinderwagen, een veilige rustplaats bieden. Op voorwaarde dat het middeneiland ten minste 2,5 m breed is, verloopt het oversteken in twee tijden (zie commentaar art. 18.3 onder 5b) Bijzondere aanbeveling).

Als de oversteekplaats door veel voetgangers tegelijk gebruikt wordt (bijvoorbeeld schoolrijen), moet het middeneiland groot genoeg zijn om alle voetgangers te beschermen.

Voorbeelden

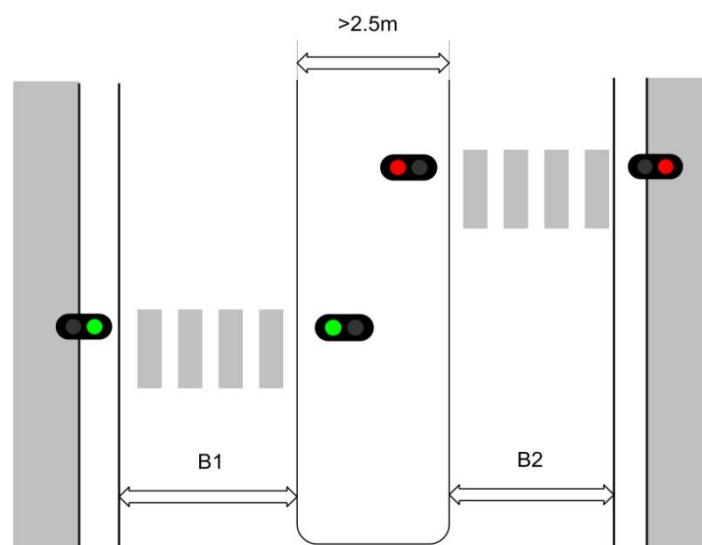

De voetgangerslichten moeten geplaatst worden wanneer de voorwaarde voorzien in artikel 3.2.bis is vervuld.

Commentaar

Als een oversteekplaats voor voetgangers zich buiten (op meer dan ± 10 m) een kruispunt met verkeerslichten bevindt, moet ze vaak met voetgangerslichten worden beveiligd, om chauffeurs te doen stoppen die na het kruispunt hun snelheid al hadden verhoogd.

Art. : 4.2. Verkeerslichten boven de rijstroken.



Deze lichten komen voor op een matte zwarte oppervlakte.

Het kruis en de pijl moeten voorkomen in een oppervlak met een diameter van ten minste 0,18m.

Zij worden aangebracht in het midden boven de as van de rijstroken waarboven ze zich bevinden.

Om de rijrichting op een rijstrook om te keren, dient er, na het aangaan van het rode kruis dat boven deze rijstrook hangt, gewacht op de volledige ontruiming vooraleer de groene pijl voor de tegengestelde richting mag aangaan.

De verkeerslichten boven de rijstroken worden herhaald boven het wegvak, telkens dit noodzakelijk is en inzonderheid in functie van de karakteristieken van de weg, de snelheden en na elk kruispunt en na elke toegang tot een autosnelweg.

Oranjegele knipperlichten mogen aan weerszijden van de kruisen en de pijlen aangebracht worden. De lichtsterkte van deze lichten mag evenwel niet hinderlijk zijn voor de waarneming van de verkeerslichten die boven de rijstroken zijn aangebracht.

Commentaar

Indien mogelijk wordt volgens artikel 3bis met een onder 45° naar beneden gerichte oranje pijl aangekondigd dat er een rijstrook minder is.

Art. 5 - Verkeersknipperlichten.

Art. : 5.1. Het lichtdoorlatend gedeelte van deze lichten heeft de vorm van een cirkel met een diameter van ten minste 0,18 m.

Wanneer de installatie twee lichten omvat, branden deze beurtelings.

Art. : 5.2. Het verkeerslicht bepaald in artikel 64.1.3° van het algemeen reglement op de politie van het wegverkeer bevat van boven naar onder:

- een rood licht
- een vast oranjegeel licht;
- een oranjegeel knipperlicht.

“Art. 64.1. K.B. Een oranjegeel knipperlicht betekent dat het verkeerslicht met dubbele voorzichtigheid mag voorbij gereden worden; het wijzigt de voorrangsregeling niet.

Het kan zijn :.....

3° in speciale gevallen een licht dat in het driekleurig systeem in de plaats van het groene licht brandt.”

Commentaar

Om een oversteekplaats voor voetgangers in de onmiddellijke nabijheid van een kruispunt zonder verkeerslichten te beveiligen en de weggebruikers erop te wijzen dat de voorrangsregels van toepassing blijven, wordt een oranjegeel knipperlicht in plaats van een groen licht gebruikt.

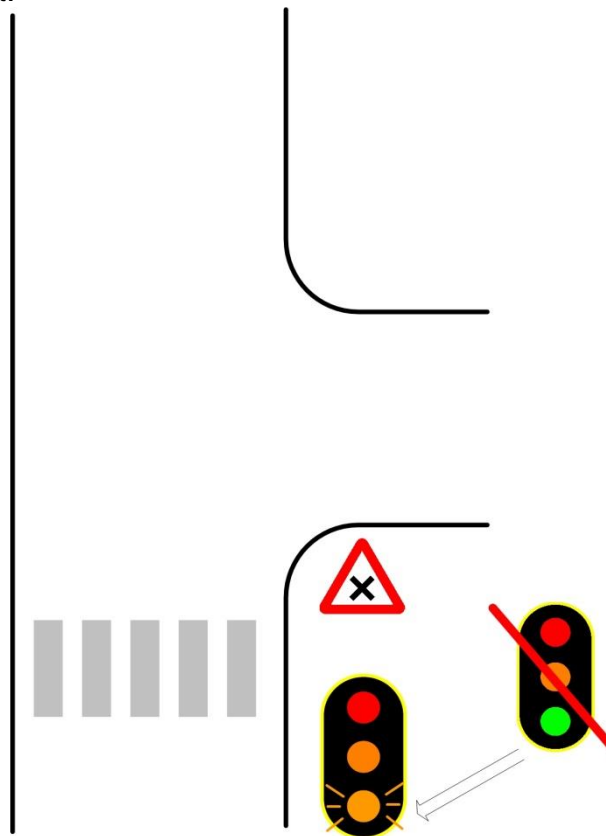

Het vaste oranjegele licht dat volgt op het oranjegele knipperlicht moet gedurende ongeveer 5 tot 7 seconden branden.

Commentaar

Huidige duur van de fasen op gewestwegen

Toegestane snelheid (km/h)	Minimumduur van de oranjegeelfase		
	VLAAMS GEWEST	BHG	WAALS GEWEST
≤ 50	5 s	5 s	5 s
$50 < \text{snelheid} \leq 70$	6 s	5 s	5 s
$70 < \text{snelheid} \leq 90$	7 s	6 s	6 s
snelheid > 90	-	-	7 s

Dit verkeerslicht mag slechts gebruikt worden wanneer de driekleurige verkeerslichten niet passen.

Commentaar

Dit geldt onder meer voor lichten die aan de uitrit van een fabriek of een brandweerkazerne worden geplaatst, want ze zijn niet bedoeld om het verkeer op een kruispunt te regelen.

HOOFDSTUK II - VERKEERSBORDEN

Art. 6 - Inleidende bepalingen en afmetingen.

Art. : 6.1. De verkeersborden moeten van het lichtweerkaatsend type of van het type met eigen verlichting zijn.

Het herhalingsbord moet niet noodzakelijk van hetzelfde type zijn als het verkeersbord dat rechts geplaatst is.

Art. : 6.2.1. Buiten de gevallen uitdrukkelijk bedoeld door dit besluit, mogen de verkeersborden slechts herhaald worden wanneer het verkeer het rechtvaardigt.

Commentaar

Als we op een rijbaan met verschillende rijstroken rechts geplaatste verkeersborden boven de rijbaan willen herhalen, moet dit boven elke rijstrook gebeuren, om te vermijden dat de weggebruikers verkeerdelijk zouden denken dat de herhaling slechts voor één bepaalde rijstrook geldt.

Art. : 6.2.2. Buiten de gevallen uitdrukkelijk bedoeld door het algemeen reglement op de politie van het wegverkeer of door dit besluit, is het verboden verkeersborden die aan de bestuurders eenzelfde informatie betreffende eenzelfde plaats geven, op dezelfde steun of het ene bord in de onmiddellijke nabijheid van het andere te plaatsen.

Commentaar



Voorbeeld 1

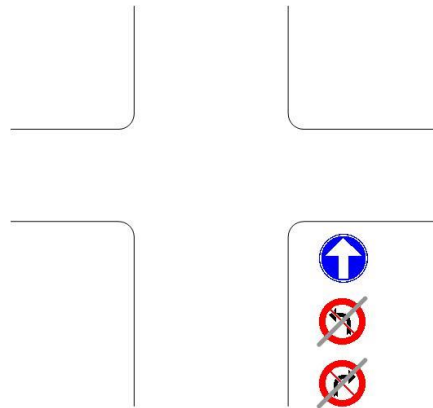

Voorbeeld 2

1) Als het wegtracé van een openbare weg met twee rijstroken de autobestuurder automatisch naar de rechterrijstrook geleidt, is het niet reglementair vereist om verkeersborden te plaatsen. Het verkeersbord D1 worden aangebracht, om de berm zichtbaarder te maken of de toegankelijkheid van het kruispunt te vergemakkelijken.

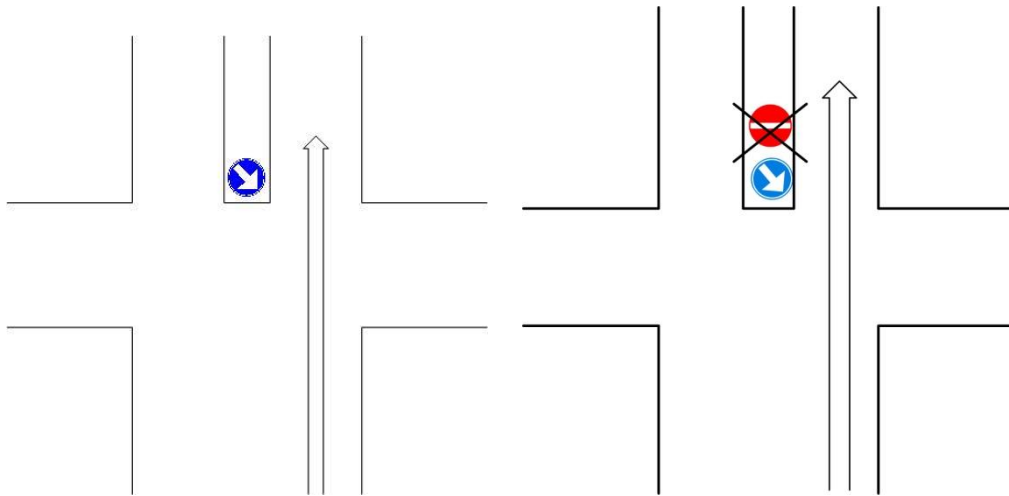

De signalisatie C1 en D1 zullen niet op dezelfde paal worden geplaatst.

2) Als het wegtracé de autobestuurder eerder naar de linkerrijbaan en dus tegen de rijrichting in leidt, plaatsen we het bord C1 om dit voorkomen.

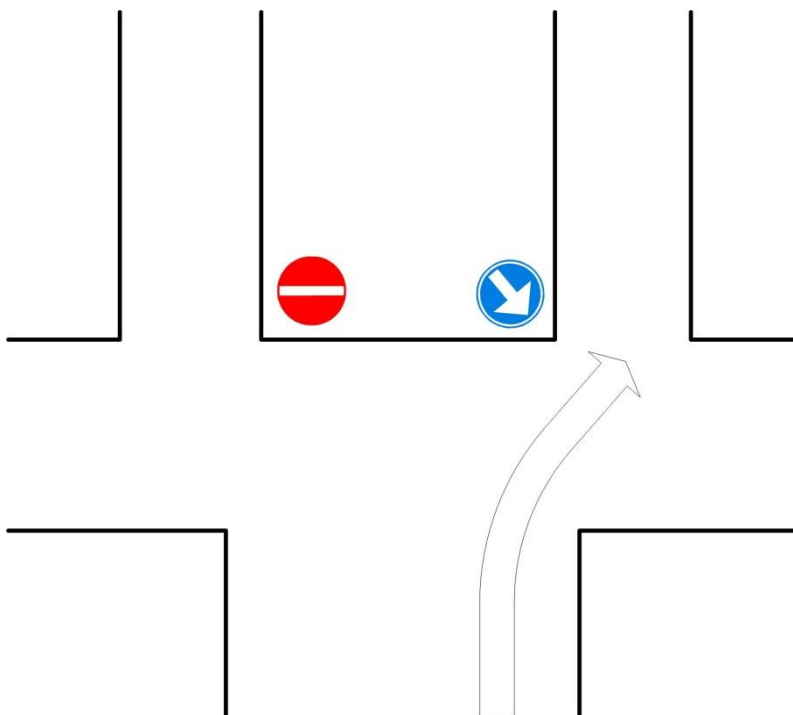

D1 facultatief

Al te vaak treffen we langs de wegen, en met name in bebouwde kommen, een wirwar van palen en verkeersborden aan.



Wij stellen daarom enkele oplossingen voor

Als verkeersborden op een zeer kleine onderlinge afstand moeten worden aangebracht, dient het aantal standers te worden beperkt, waarbij vanzelfsprekend de wettelijke bepalingen worden nageleefd en zonder te overvloedige informatie en/of instructies te verschaffen die tot verwarring zouden kunnen leiden.



In het voorbeeld hierboven zouden we, behalve de borden voor de aankondiging van de wegenwerken, ook de andere borden kunnen splitsen door ze verder uit elkaar te plaatsen.

Steunend op onze ervaring en op de bevindingen van deskundigen^(*) bevelen wij aan om het aantal verkeersborden (andere dan de wegwijzers) te beperken tot maximum 3 per paal, de pijlen Xa tot Xd die bij de verkeersborden voor het parkeren horen niet meegerekend. Bovendien is het aangewezen deze borden onder de andere borden aan te brengen.

Van de wegwijzers F29, F31, F33a en F33b



F 29



F 31



F 33a



F 33b

mogen er voor elke richting niet meer dan 5 boven elkaar worden aangebracht (art. 12.9.1.3). Van de borden F34a, F35 en F37 mogen er maximaal 8 boven elkaar worden geplaatst (art 12.9.2.3).



F34a



F 35



F 37

De afmetingen van de verkeersborden moeten goed op elkaar afgestemd zijn en de borden moeten goed zichtbaar zijn voor de weggebruiker.

(*) Verkeersborden, bebakening en verkeersveiligheid, rapport nr R-96-9, drs. P.C. Noordzij & drs. M.P. Hagenzieker, Stichting Wetenschappelijk Onderzoek Verkeersveiligheid, 1996, Leidschendam (NL).

Art. : 6.3. De verkeersborden moeten, in de mate van het mogelijke, zuiver gehouden worden zodanig dat zij voor de weggebruikers identificeerbaar blijven.

Commentaar

Wij raden de wegbeheerders aan de zichtbaarheid van de verkeersborden regelmatig te verifiëren (bijvoorbeeld: beplanting vóór de verkeersborden).



Het bovenste bord is onleesbaar.





Wij raden hen eveneens aan bij het aanbrengen van de borden de juiste stand ervan te verifiëren. In het voorbeeld hierboven is het verkeersteken B3 verkeerd aan de paal bevestigd.

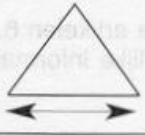
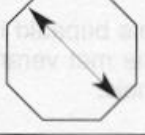

Zij moeten overigens elk geval afzonderlijk vanuit het gezichtsveld van de betrokken weggebruikers bestuderen. Zo kan een verkeersbord dat bedoeld is voor fietsers en voetgangers lager geplaatst worden dan een verkeersbord voor het autoverkeer.

Ter informatie vermelden we hier artikel 5 (K.B.): *“De weggebruikers moeten de verkeerslichten, verkeersborden en wegmarkeringen in acht nemen wanneer deze regelmatig zijn naar de vorm, voldoende zichtbaar zijn en overeenkomstig de voorschriften van dit reglement zijn aangebracht.”*

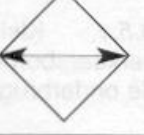
Art. : 6.4.1. Buiten de bebouwde kommen hebben de verkeersborden met de hieronder aangegeven vorm volgende minimum afmetingen:

					
Autosnelwegen		1,10 m	—	0,90 m	0,90 m
Autowegen		1,10 m	0,90 m	0,90 m	0,40 m
Andere wegen:	Minder dan 4 rijstroken	0,90 m	0,90 m	0,70 m	0,40 m
	Ten minste 4 rijstroken	1,10 m	0,90 m	0,90 m	0,40 m
Uitzonderingen wegens plaatselijke omstandigheden		0,40 m	0,40 m	0,40 m	0,40 m

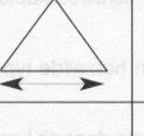
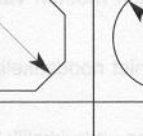
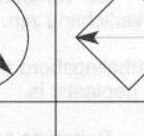





Art. : 6.4.2. In de bebouwde kommen hebben de verkeersborden met de hieronder aangegeven vorm volgende minimum afmetingen:

				
Normale afmetingen	0,70 m	0,90 m	0,60 m	0,40 m
Uitzonderingen wegens plaatselijke omstandigheden	0,40 m	0,40 m	0,40 m	0,40 m

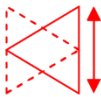
Commentaar:

Tabel met de verschillende afmetingen van de verkeersborden.

6.4.1. De verkeersborden met de hieronder aangegeven vorm hebben de volgende minimum afmetingen (in cm)

							Zone borden (3)
Autosnelwegen, autowegen en andere wegen buiten de bebouwde kom met ten minste 2 rijstroken voor de betrokken rijrichting	110	90	90	90	90 x 90	60 x 90	130 x 90
Niet autosnelwegen met slechts één rijstrook voor de betrokken rijrichting en wegen binnen de bebouwde kom met minstens 2 rijstroken voor de betrokken rijrichting	90	90	70	50	90 x 90	40 x 60	90 x 60
Wegen binnen de bebouwde kom met slechts één rijstrook voor de betrokken rijrichting	70	70	70	50	70 x 70	40 x 60	90 x 60
Uitzonderingen wegens plaatselijke omstandigheden of specifiek of uitsluitend voor fietsers en tweewielige bromfietzers en voetgangers	40	40	40	50		30 x 45	60 x 40

(1): F9, F11, F49, F50, F87, F99 a, b en c; F101 a, b en c; bij voorkeur ook onderbord type VIII

(2): B21, E9 a t.e.m. h, F8, F45, F47; bij voorkeur ook F34b2, F34c2, F53 t.e.m. F77, F97

(3): inclusief F3a, F3b; bij voorkeur ook F5, F7, F13. Deze metingen hebben geen betrekking op F1a, F1b 0,90 m x 0,60 m of 0,60 m x 0,90 m en F12a, F12b 0,90 m x 0,60 m.

Art. : 6.4.3. Voor de verkeersborden die een maatregel ter kennis brengen die alleen moet nageleefd worden door de fietsers en bestuurders van tweewielige bromfietsen, mogen deze afmetingen teruggebracht worden tot minimum 0,30m.

Commentaar

- 1) Door plaatselijke omstandigheden (art. 6.4.1. en 6.4.2.) moeten we onder meer rekening houden met:
 - de beperkte breedte van de rijbaan of van de berm;
 - de noodzakelijkheid om het bord op een eiland met kleine afmetingen te plaatsen;
 - de hinder die het bord voor de voetgangersoversteekplaats zou kunnen veroorzaken;
 - het gevaar dat andere verkeersborden verstopt worden;
 - de categorie van weggebruiker (voetganger of fietser) voor wie het verkeersbord geldt.
- 2) Om rechtsgeldig te zijn en in overeenstemming te blijven met het artikel 5 van het *Algemeen reglement op de politie van het wegverkeer en van het gebruik van de openbare weg*, evenals met het artikel 1.1 van het *Reglement voor de wegbeheerder*, is het verboden om verkeerstekens aan te brengen op een bord dat voldoet aan de wettelijk voorgeschreven vorm en kleur. Een uitzondering hierop vormen verkeersborden met wisselende informatie (zogenoemde verkeersborden met veranderlijke informatie).



Het bovenstaande bord heeft niet de vereiste vorm. Het is namelijk de bedoeling van de wetgever dat automobilisten alleen al door de vorm van een bord weet om welke categorie van verkeersbord het gaat, zelfs als het verkeersbord door bepaalde omstandigheden (verwering, sneeuw, enz.) niet meer leesbaar is.

Zo is het verkeersbord B5 "STOP" in alle omstandigheden alleen al aan zijn achthoekige vorm te herkennen.

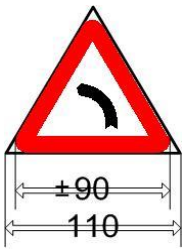

- 3) Voor driehoekige borden gelden grotere afmetingen dan voor de andere borden. De afmetingen van driehoekige borden wordt namelijk gemeten vanaf de uiteinden van de punten, zodat een driehoek van 1,10 m voor de weggebruiker dezelfde afmetingen lijkt te hebben als een rond bord van 0,90 m. Het is in feite een kwestie van oppervlakte en esthetiek van de borden.

- 4) Het is spijtig dat het gebruik van kleinere borden zich over het ganse land veralgemeend terwijl er niet altijd bijzondere toestanden zijn die dit rechtvaardigen (bv: B9, D1, zonale borden, enz...).



- 5) De wegbeheerder moet een vrije doorgang van ten minste 1,5 m voorzien (zie M.O. van 1996), zodat de verkeersborden geen hinderpaal voor voetgangers en fietsers vormen.

De buitenrand van een verkeersbord moet zich echter op ten minste 35 cm van de rand van de rijweg bevinden, zodat het verkeer er niet door wordt gehinderd.

Als dit niet mogelijk is, moeten de borden aan de buitenrand van de openbare weg worden geplaatst.

Voor de hoogte van de borden verwijzen we naar artikel 1.3. van het Reglement voor de wegbeheerder en de hiernavolgende documenten:

- het standaardbestek *SB 250* voor het Vlaamse Gewest;
- de bepalingen voor voetgangersvoorzieningen in de *Code wallon de l'Aménagement du territoire, de l'Urbanisme, du Patrimoine et de l'Energie (CWATUPE)* van het Waalse Gewest;
- de *Gewestelijke Stedenbouwkundige verordening (GSV)* van het Brusselse Hoofdstedelijk Gewest.

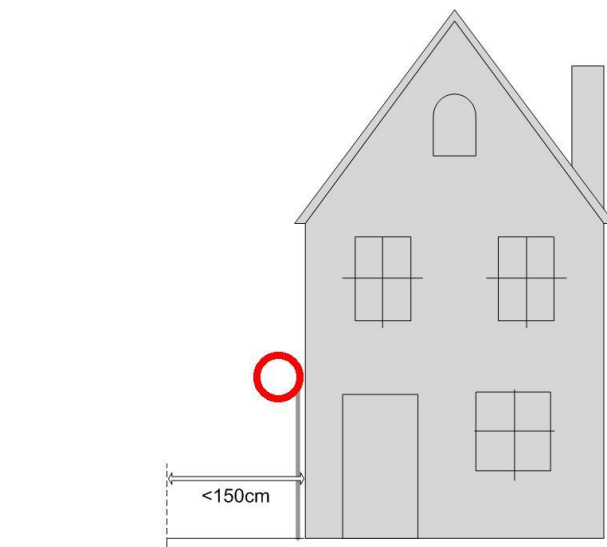
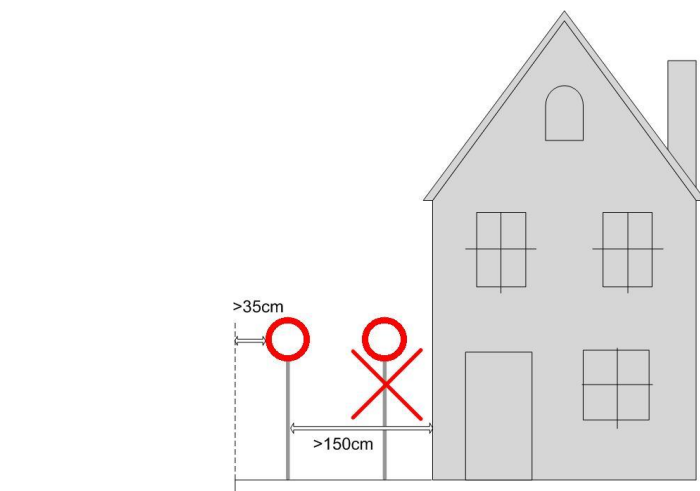

6) Het is aan te bevelen dat een onderbord dezelfde afmetingen heeft als het verkeersbord dat het aanvult.

Art. : 6.5. Signalisatie met veranderlijke informatie.

Commentaar

1/ De vermeldingen op borden met veranderlijke boodschap mogen enkel zichtbaar zijn op de tijdstippen dat ze van toepassing zijn. Een knipperend bord kan dus niet beschouwd worden als een bord met veranderlijke boodschap.



De F4a is niet verlicht



De F4a is verlicht

2/ Een bord met veranderlijke informatie, zoals hieronder afgebeeld, zal niet gebruikt worden indien de snelheid reeds beperkt is tot 30 km/u door een vast verkeersbord of een verhoogde inrichting die is aangeduid met het verkeersbord A14.



Art. : 6.5.1. Kleinere afmetingen zoals bepaald in de artikelen 6.4.1. en 6.4.2. mogen voor de verkeersborden van de signalisatie met veranderlijke informatie slechts gebruikt worden in de onderbruggen en in de tunnels.

Art. : 6.5.2. In principe wordt de signalisatie met veranderlijke informatie slechts gebruikt op wegen die ten minste twee rijstroken voor elke rijrichting omvatten, of, ingeval van éénrichtingsverkeer, wanneer er ten minste twee rijstroken zijn in de toegelaten rijrichting.

Behalve voor de signalisatie van de schoolomgevingen zoals bepaald in artikel 2.37 van het algemeen reglement op de politie van het wegverkeer, mag deze signalisatie op andere wegen

slechts uitzonderlijk aangebracht worden, rekening houdend met de drukte en de aard van het verkeer.



F4a



F4b

Art. 2.37 (K.B.): "Schoolomgeving", zone van een of meerdere openbare wegen of gedeelten ervan waarin de toegang tot een school is inbegrepen en waarvan het begin en het einde afgebakend zijn door de verkeersborden F4a en F4b.

Het verkeersbord A23 wordt bij het verkeersbord F4a gevoegd."

Commentaar

- 1) De zone 30 in de omgeving van een school wordt aangegeven met het verkeersbord A23 boven het verkeersbord F4a. Enkel het verkeersbord F4a mag variabel zijn.
- 2) Het verdient aanbeveling de bebakening voor de zone 30 met specifieke weginrichtingen te versterken.

Art. : 6.5.3. De signalisatie met veranderlijke informatie wordt herhaald na elk kruispunt of na elke toegang tot een autosnelweg.

Een einde-verbodsbord moet geplaatst worden op de autosnelweg of wanneer dit einde-verbod niet samenvalt met een kruispunt.

Er mag geen gebruik gemaakt worden van een signalisatie met zonale draagwijdte, behalve voor de signalisatie van de schoolomgevingen zoals bepaald in artikel 2.37 van het algemeen reglement op de politie van het wegverkeer voor de verkeersborden F4a en F4b.

In dit geval :

- wordt de signalisatie niet herhaald na elk kruispunt;
- wordt de opheffing van de reglementering op het einde van de zone aangegeven.

Art. : 6.6. Rijstrooksignalisatie.

Art. 2.2 (K.B.):

"Rijstrook" : elk deel van een rijbaan die in haar langsrichting verdeeld is door :

a) één of meer witte doorlopende of onderbroken strepen. Deze strepen mogen beter zichtbaar gemaakt worden door retro-reflecterende middelen;

b) voorlopige markeringen die bestaan uit :

- hetzij oranje doorlopende of onderbroken strepen;
- hetzij doorlopende of onderbroken strepen gevormd door oranje spijkers."

Art. : 6.6.1. Kleinere afmetingen zoals bepaald in de artikelen 6.4.1. en 6.4.2. mogen slechts gebruikt worden in de onderbruggingen en in de tunnels.

Art. : 6.6.2. In principe wordt de rijstrooksignalisatie slechts gebruikt op wegen die ten minste twee rijstroken in elke rijrichting omvatten, of, ingeval van éénrichtingsverkeer, wanneer er ten minste twee rijstroken zijn in de toegelaten richting.

Op andere wegen mag deze signalisatie slechts uitzonderlijk aangebracht worden, rekening houdend met de drukte en de aard van het verkeer.

Art. : 6.6.3. De rijstrooksignalisatie wordt herhaald na elk kruispunt of na elke toegang tot een autosnelweg.

Een einde-verbodsbord moet geplaatst worden op de autosnelweg of wanneer dit einde-verbod niet samenvalt met een kruispunt.

Wat de gevaarsborden betreft, wordt de lengte van het gevaarlijk weggedeelte aangeduid.

Art. : 6.6.4. De signalisatie met zonale geldigheid mag niet gebruikt worden voor de rijstrooksignalisatie.

Commentaar

Rijstrooksignalisatie wordt gebruikt om voor elke rijstrook van de rijbaan een andere reglementering op te leggen, bijvoorbeeld een andere snelheidsbeperking voor elke rijstrook, een toegangsverbod voor bepaalde voertuigen op een rijstrook, enz.). Dit kunnen we doen door:

- gewone verkeersborden boven de betrokken rijstro(o)k(en) te plaatsen, die dan enkel gelden voor de rijstrook waarboven ze geplaatst zijn;
- verkeersborden F91 die niet boven de rijbaan mogen geplaatst worden aan te brengen.



F 91



F 89

- een combinatie van de 2 voorgaande gevallen

Il elk geval is het aangewezen om een presignalisatie F89 te gebruiken. Dit verkeersbord mag niet boven de rijbaan worden geplaatst.

Art. : 6.7. Signalisatie met zonale geldigheid.

Art. : 6.7.1. De zonale geldigheid kan toegekend worden :

1° aan de verbodsborden, met uitzondering van de verkeersborden C1, C31, C33 en C47 ;



Wat het verkeersbord C43 betreft, mag enkel een zonale draagwijdte toegekend worden aan :

- 30 km per uur;
- 50 km per uur voor zover deze zone zich buiten een bebouwde kom bevindt, afgebakend door de verkeersborden F1 en F3, ze bebouwd is of er gewoonlijk veel voetgangers of fietsers komen
- 70 km per uur voor zover deze zone zich buiten een bebouwde kom bevindt, afgebakend door de verkeersborden F1a, F1b en F3a, F3b.

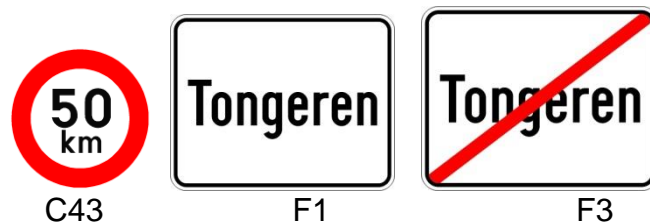

Commentaar:

Snelheidszone K.B. 29 januari 2007 art 2.3°

« 11. De wegbeheerder mag binnen de snelheidszone aan verlichtingspalen en verkeerspalen een zelfklevend vignet of herkenningsbord bevestigen met een afbeelding van het verkeersbord C43 die zonale snelheid in herinnering brengt.

Het vignet en het herkenningsbord gelden enkel als een herhaling en hebben op zich geen wettelijk karakter voor de weggebruiker.

De minister bevoegd voor het wegverkeer kan de plaatsingsvoorwaarden en de afmetingen van het vignet en het herkenningsbord bepalen. ».

2°/ aan de verkeersborden betreffende het stilstaan en parkeren, met uitzondering van de verkeersborden E5, E7 en E11.



Art. : 6.7.2. De verkeersborden op de signalisatie met zonale draagwijdte worden afgebeeld overeenkomstig bijlage 7 van dit besluit.

Art. : 6.7.3. De verkeersborden met zonale geldigheid hebben als minimumafmetingen 0,60 m x 0,90 m. Deze afmetingen mogen verminderd worden tot 0,40 m x 0,60 m, rekening houdend met de plaatsgesteldheid.

Commentaar

Zie art 6.4.3.

Art. : 6.7.4. De bepalingen van de artikelen 9.2, 9.3, 9.4, 9.7 en 11.1, 11.3, 11.4.1 en 2 en 11.7.2° van dit besluit zijn van toepassing wanneer aan een verkeersbord de zonale geldigheid wordt toegekend.

Commentaar

De vermeldingen die de verkeersborden met zonale geldigheid vervolledigen zijn zwart op een witte achtergrond (of grijs op wit voor het einde van de zone). Zij worden vermeld op het verkeersbord zelf en niet eronder.

Voor het verkeersbord E 9a (P) geldt een uitzondering en mogen de tekst of de symbolen wit zijn op de blauwe achtergrond van het verkeersbord (zie artikel 11.3.3° van dit besluit).

Art. : 6.7.5.1° Bij de toegang tot een zone mogen ten hoogste twee reglementeringen ingevoerd worden.

In dit geval mogen de verkeersborden met zonale geldigheid boven of naast elkaar geplaatst worden op een en hetzelfde bord, dat als minimumafmetingen 0,60 m x 1,60 m heeft. Deze afmetingen mogen verminderd worden tot 0,40 m x 1,00 m, rekening houdend met de plaatsgesteldheid.

Commentaar

Zie art 6.4.3.

Wanneer in een zone met twee reglementeringen slechts aan één ervan een einde wordt gesteld, moet de reglementering die van toepassing blijft door een herhalingsbord aangeduid worden.

Beide reglementeringen mogen op hetzelfde verkeersbord afgebeeld worden overeenkomstig bijlage 7 tot dit besluit.

Commentaar

Om de toegang tot een wijk te verbieden of te beperken, zal het slechts uitzonderlijk nodig zijn verkeersborden met zonale geldigheid te gebruiken. Doorgaans zullen klassieke verbodsborden volstaan, op voorwaarde dat ze aan alle toegangen tot de gereguleerde wijk worden geplaatst.

Art. : 6.7.5.2°. Binnen een zone mogen andere reglementeringen met zonale draagwijdte ingevoerd worden, voorzover het aantal zonale reglementeringen die door de weggebruikers moeten worden toegepast, op geen enkele plaats binnen de zone meer dan twee bedraagt.

Art. : 6.7.5.3°. De bepalingen van de artikelen 6.7.5.1° en 6.7.5.2° gelden niet voor de verkeersborden F4a en F4b.



F4a



F4b

Zij moeten bovendien afzonderlijk worden geplaatst van de andere verkeersborden met zonale draagwijdte.
Zij mogen evenwel op dezelfde paal worden bevestigd.

Art. : 6.7.6. Behalve wat de verkeersborden F4a en F4b betreft, mag de signalisatie met zonale geldigheid slechts voor meerdere wegen ingevoerd worden.

Commentaar

Met uitzondering van de “zone 30”-borden mogen verkeersborden met een zonale draagwijdte slechts worden gebruikt om het verkeer in een geheel van straten of in een wijk te regelen, en niet in één straat; in dit laatste geval dienen dus klassieke verkeersborden.

Voorbeeld: in een straat met beperkte parkeertijd gebruiken we een P-bord met het parkeerschijfteken en geen P-zonebord met schijf (dat geldt voor een gehele wijk).

Maatregel van toepassing in één enkele straat



Maatregel van toepassing in een geheel van straten

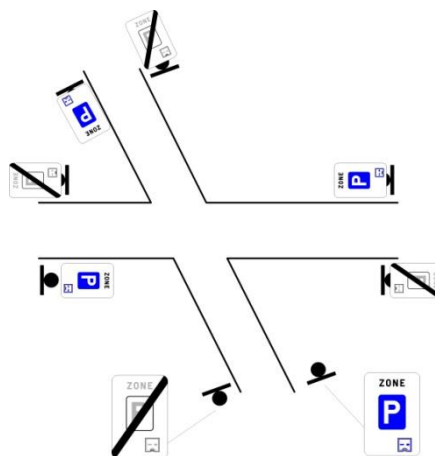

Art. : 6.7.7. De in een zone van kracht zijnde reglementering mag door een gelijkaardig verkeersbord herhaald worden ; het draagt de vermelding « Herhaling », overeenkomstig artikel 65.5.8 van het algemeen reglement op de politie van het wegverkeer.

Art 65.5. (K.B.) : “Signalisatie met zonale geldigheid.

8. De reglementering die in de zone van toepassing is mag herhaald worden door een bord gelijkaardig aan dat geplaatst bij het begin van de zone, aangevuld met het woord “Herhaling”. “

Commentaar

Herhalingsborden moeten echter de uitzondering en niet de regel zijn, want anders krijgen we opnieuw een veelvoud aan borden zoals in het klassieke systeem waar de borden aan elk kruispunt worden herhaald. Het doel van zonale borden is net zulke toestanden te vermijden.

Om aan een blauwe zone te herinneren, kan bijvoorbeeld als wegmarkering een pictogram van de blauwe schijf of een blauwe streep op de rand van het trottoir of de berm worden aangebracht of door blauwe stickers op de steunen van de verkeersborden aan te brengen. Als de denkbeeldige rand van de rijbaan al met een witte doorlopende streep is aangeduid, moet ze behouden blijven.



Art. : 6.7.8. In een zone mogen alleen maatregelen die meer beperkend van aard zijn of maatregelen die van een andere aard zijn dan de regel die in deze zone van toepassing is, voor bepaalde openbare wegen genomen worden.

Maatregelen die minder beperkend van aard zijn mogen slechts incidenteel in de zone worden getroffen.

Art. : 6.8. Beperking van de draagwijdte van de verkeersborden.



Het onderbord bepaald in artikel 65.6. van het algemeen reglement op de politie van het wegverkeer mag slechts gebruikt worden voor rijbanen met meerdere rijstroken in dezelfde rijrichting en indien het verkeersbord slechts van toepassing is op de uitrit die rechts van de rijbaan ligt.

Commentaar

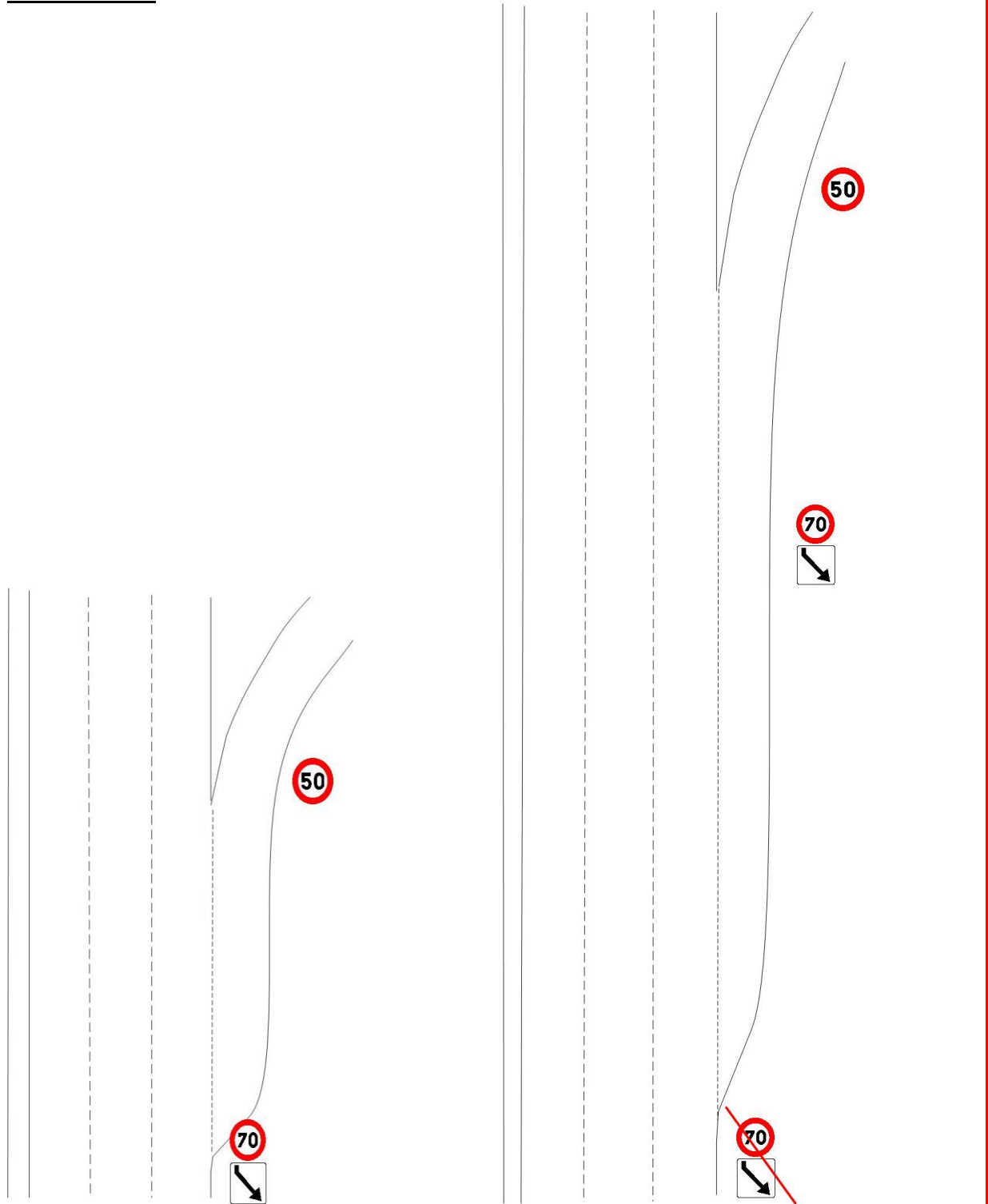

Bij een lange afrit wordt het bord beter niet aan het begin van de uitrit geplaatst, om chauffeurs die rechtdoor rijden niet te doen twifelen.

Art. : 7. Gevaarsborden



A45

Art. 66.1 en 2. (K.B.) bepalen namelijk het volgende:

“66.1. De gevaarsborden worden rechts geplaatst; wanneer de plaatsgesteldheid het niet toelaat mogen zij evenwel boven de rijbaan geplaatst worden.

Zij mogen herhaald worden op de plaatsen waar het verkeer het rechtvaardigt.



A47

66.2. Met uitzondering van de verkeersborden A45 en A47 die aan of in de onmiddellijke nabijheid van de overweg geplaatst worden, worden de gevaarsborden aangebracht op ongeveer 150 m afstand van de gevaarlijke plaats.

In bijzondere omstandigheden mogen zij evenwel op een kleinere of grotere afstand dan 150 m aangebracht worden; in dit geval wordt bij benadering de afstand tussen het teken en de gevaarlijke plaats op een onderbord aangeduid.”

Wanneer een gevaarsbord met uitzondering van de verkeersborden A45 en A47 niet geplaatst is op een afstand van ongeveer 150 m van de gevaarlijke plaats, moet een onderbord van het type Ia van de bijlage 2 tot dit besluit onder dit bord aangebracht worden.

Commentaar

- 1) Het gaat om een onderbord  en niet  dat de lengte van het gevaarlijke gedeelte aangeeft. In een bebouwde kom kan het bord maar zelden werkelijk op een afstand van 150 m worden geplaatst. Om die reden wordt het doorgaans op een afstand van 50 tot 80 m geplaatst, en zelfs minder als er een kruispunt vóór de gevaarlijke plaats ligt.



Er is geen enkele reden om de vermelding “150m” onder het gevaarsbord aan te brengen.

- 2) Algemeen gebruik van de vermelding van het type “Ia” om de afstand tot de gevaarlijke plaats aan te geven en van het type “II” om de lengte van de gevaarlijke sectie aan te geven.

Nemen wij eerst het voorbeeld van een verhoogde inrichting op een openbare weg. De algemene regel luidt dat het verkeersbord A14 moet worden aangebracht op een afstand van 150 m vóór de inrichting. Als deze afstand om technische redenen niet kan worden geëerbiedigd, moet onder dit bord een onderbord van het type Ia volgens bijlage 2 bij dit besluit worden aangebracht.

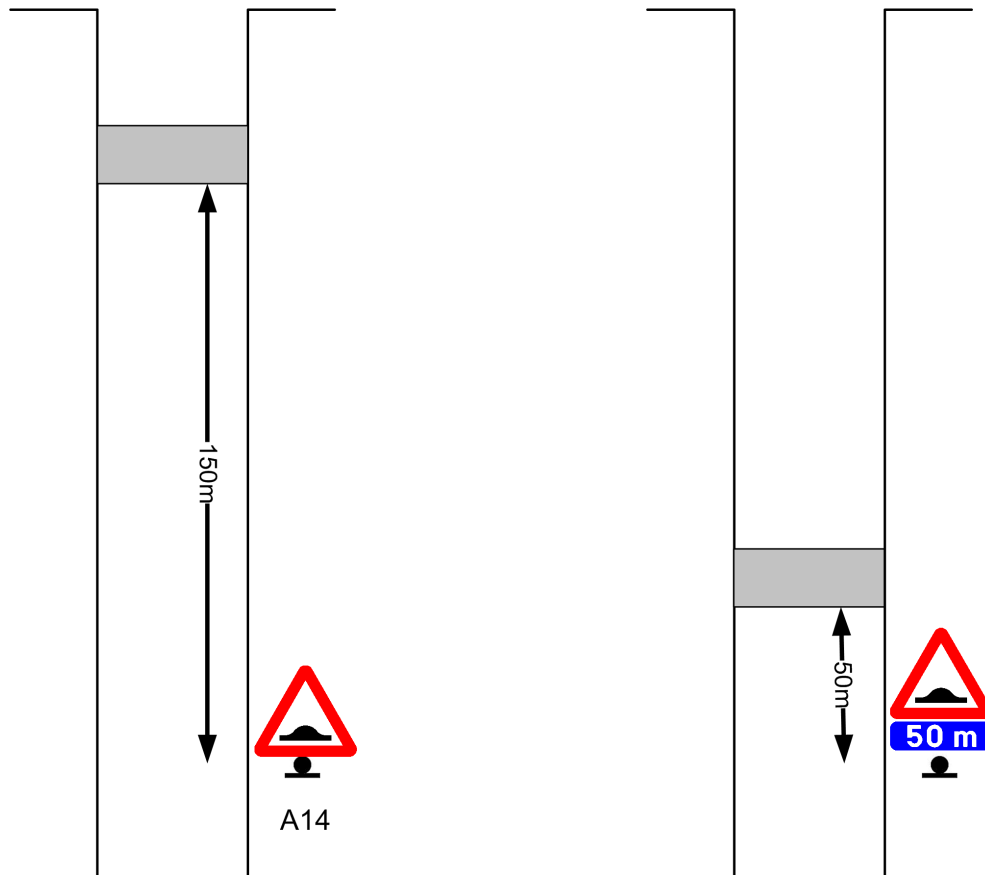

- 3) Nemen wij vervolgens het voorbeeld van opeenvolgende verhoogde inrichtingen. Onder het verkeersbord A14 wordt in dat geval een onderbord van het type II volgens bijlage 2 aangebracht. Het geeft de lengte aan van de sectie waar de verhoogde inrichtingen zijn aangelegd.

Dit verkeersbord wordt vaak verkeerdelijk ter hoogte van het begin van de eerste verhoogde inrichting geplaatst.

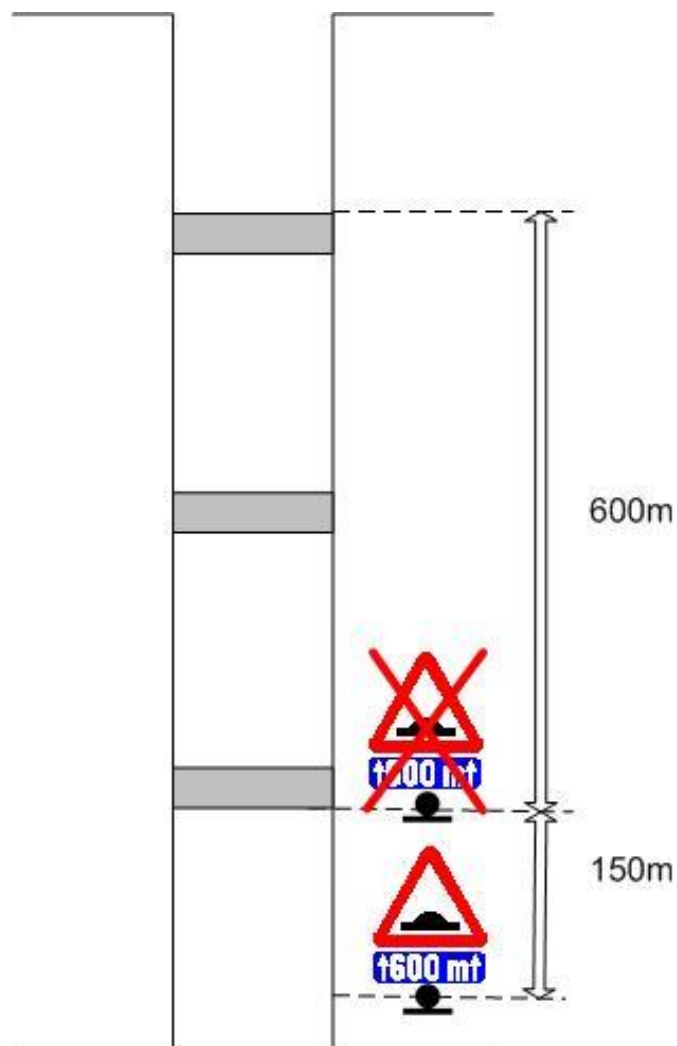

Het gevaarsbord (zonder onderbord Ia) moet worden geplaatst op 150 m vóór het eerste gevaar dat wordt afgebeeld, ongeacht de aan- of afwezigheid van een onderbord van het type II.

- 4) Als het gevaarsbord om technische reden niet op 150 m vóór het gevaar kan worden geplaatst moet, zoals eerder vermeld, een onderbord van het type « la » worden toegevoegd dat de werkelijke afstand van het bord tot het gevaar aangeeft.

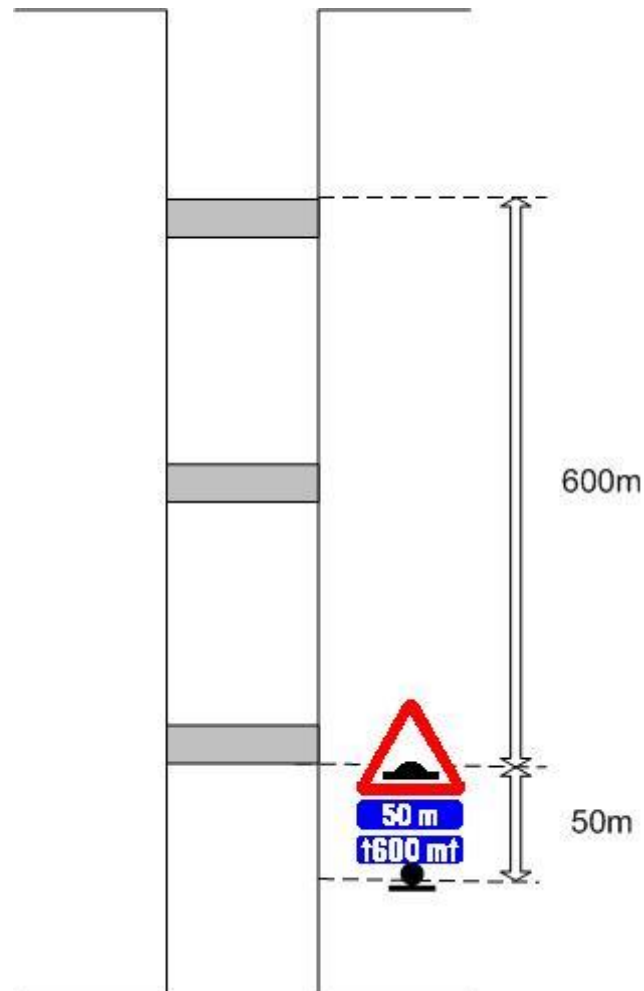

In dit voorbeeld zal dus onder het gevaarsbord A14 een onderbord van het type II worden geplaatst om de lengte van de gevaarlijke sectie aan te geven én een onderbord van het type Ia om de afstand tot de eerste verhoogde inrichting aan te geven. Dit laatste onderbord wordt onmiddellijk onder het gevaarsbord aangebracht.

Deze aanwijzingen zijn echter niet eenvoudig te begrijpen. Waar mogelijk moeten we het gevaarsbord steeds op ongeveer 150 m vóór de hindernis plaatsen, zodat het aantal onderborden beperkt blijft.



In de bovenstaande situatie bevindt de eerste verhoogde inrichting zich op 60 meter.

5) Vermeldingen die de lengte van een gevaarlijke sectie aangeven.

Hierna geven we enkele praktijkvoorbeelden in verband met de nauwkeurigheid van de aangegeven afstanden.



Een te grote nauwkeurigheid zoals in de bovenstaande voorbeeld heeft geen enkel nut. Wij raden aan om de waarden af te ronden en voor de grote afstanden de km te begunstigen.

6) In plaats van een snelheidsbeperking in te stellen, moeten gevaarlijke plaatsen met een gevaarsbord worden gesignaleerd – zie het bijzonder geval in het artikel 9.9.

Art. : 7.1. Verkeersbord A1. Gevaarlijke bocht.



Het symbool wordt gekozen volgens de plaatsgesteldheid.

Mogen slechts gesignaleerd worden de bochten die onverwacht opduiken of de bochten die met een gevoelige snelheidsvermindering moeten genomen worden.

Commentaar

Bochten die zonder gevaar met de ter plaatse toegestane maximumsnelheid kunnen worden genomen, moeten op basis van deze regel dus niet worden aangekondigd.

Enkel de hier weergegeven symbolen mogen worden gebruikt zonder hun positie te wijzigen.

De plaatsingsafstand van dit verkeersbord wordt gemeten vanaf het begin van de bocht.

In geval van opeenvolgende bochten, wordt dit verkeersbord slechts voor de eerste bocht geplaatst; een onderbord van het type II van bijlage 2 tot dit besluit vermeldt dan de lengte van het bochtig vak.

Commentaar

Het spreekt vanzelf dat het bord van beneden naar boven moet worden gelezen en dat de richting van de bochten correct moet worden aangegeven.

Art. : 7.2. Verkeersborden A3 en A5. Gevaarlijke daling en steile helling.



A3
Gevaarlijke afdaling



A5
Steile helling

Mogen slechts gesignaleerd worden de rijbanen met een helling of daling van ten minste 7 %.

Art. : 7.3. Verkeersbord A7. Rijbaanversmalling.



Het symbool wordt gekozen volgens de plaatsgesteldheid.

Mogen slechts gesignaleerd worden de rijbaanversmallingen van ten minste 1,00 m, die gevaarlijk zijn voor het verkeer.

Commentaar

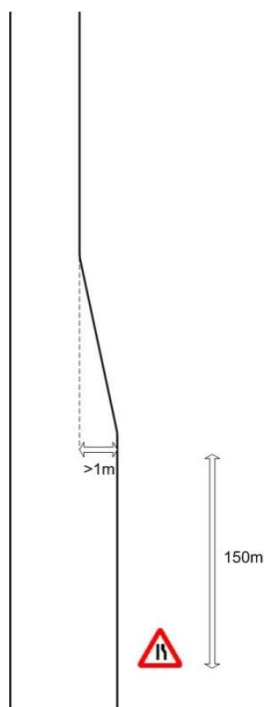

De plaats van het bord A7 wordt bepaald ten opzichte van het begin van de versmalling. Hij wordt gebruikt als de versmalling minstens 1 m is, maar kleiner dan een rijstrook.



F97

Indien deze versmallingen de omvang van een rijstrook hebben, moeten zij gesignaleerd worden, behalve in de woonerven en de zones 30; een onderbord van het type IX van bijlage 2 bij dit besluit moet onder het verkeersbord aangebracht worden.

Er mag eveneens gebruik worden gemaakt van een verkeersbord F97 alleen geplaatst.

Commentaar

Indien mogelijk worden ten minste twee verdrijfpijlen op het wegdek aangebracht. Naar analogie met gevaarsborden wordt aanbevolen het verkeersbord F97 150 m vóór het begin van de versmalling te plaatsen.

Wegversmalling tot de breedte van één rijstrook:

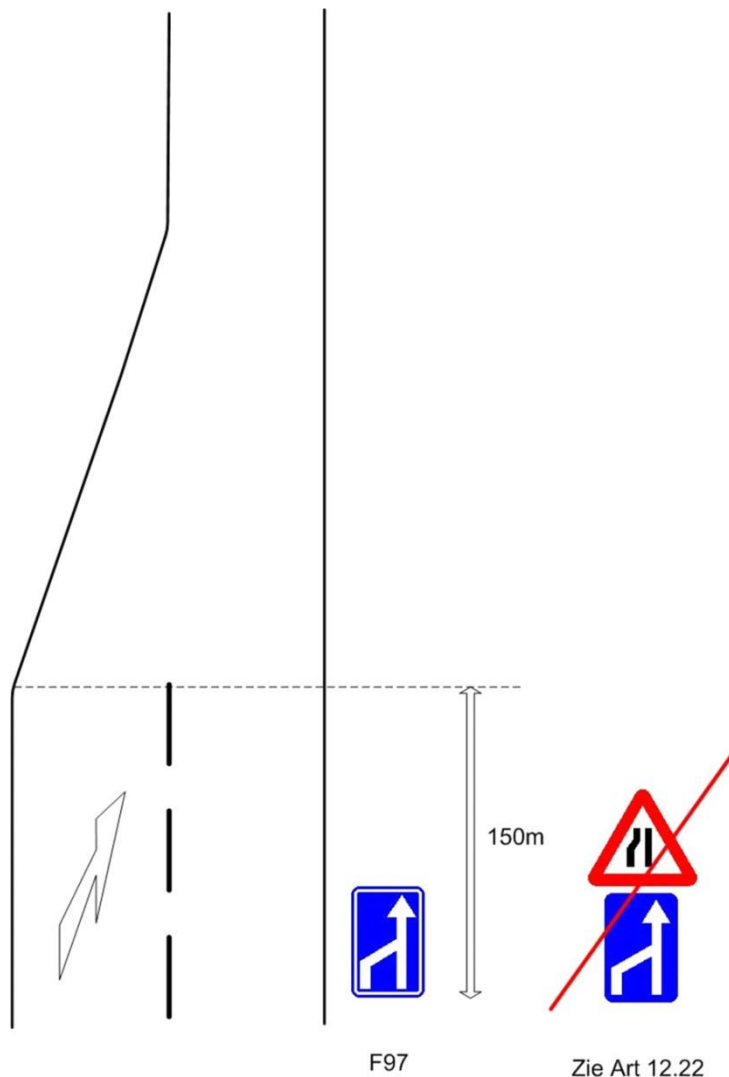

Wegversmalling tot minder dan één rijstrookbreedte:

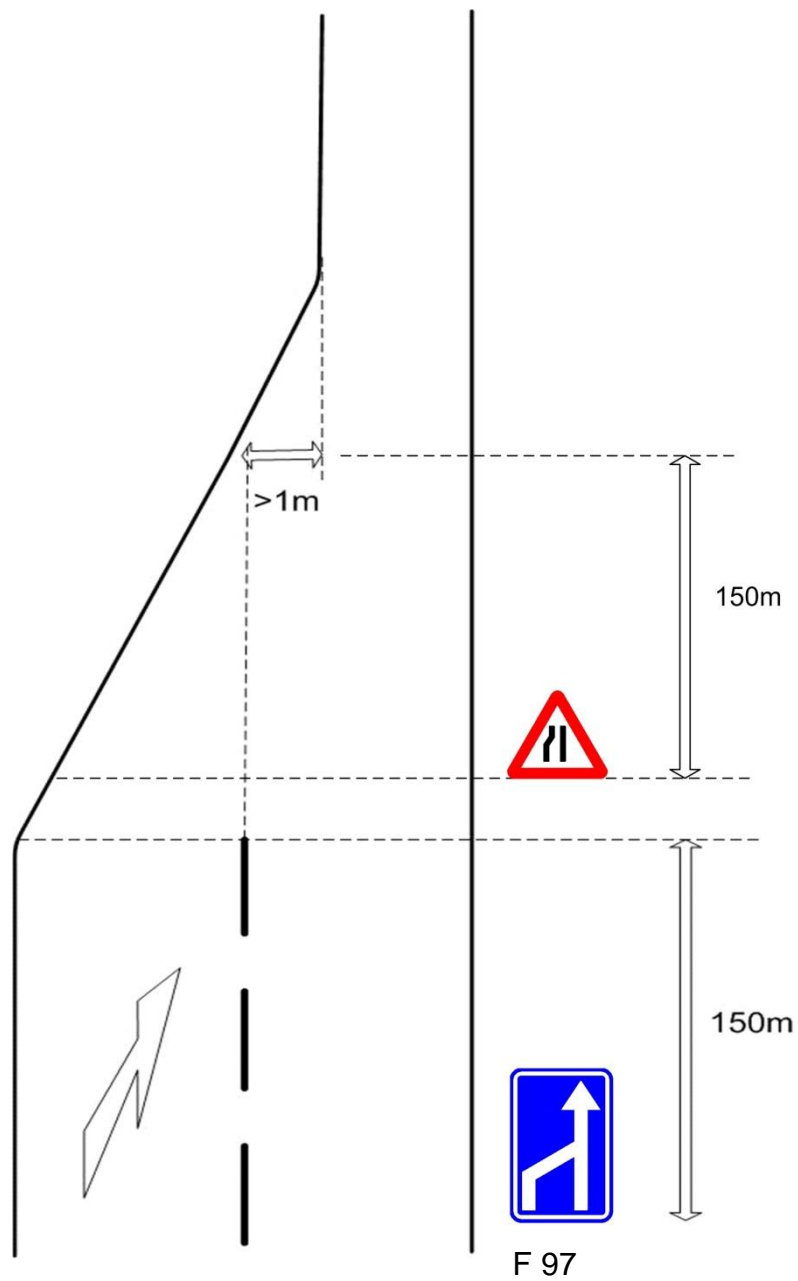

Art. : 7.4. Verkeersbord A13. Uitholling overdwars of ezelsrug.

Mogen slechts gesignaleerd worden de uithollingen overdwars of de ezelsruggen die met een gevoelige snelheidsvermindering moeten genomen worden.

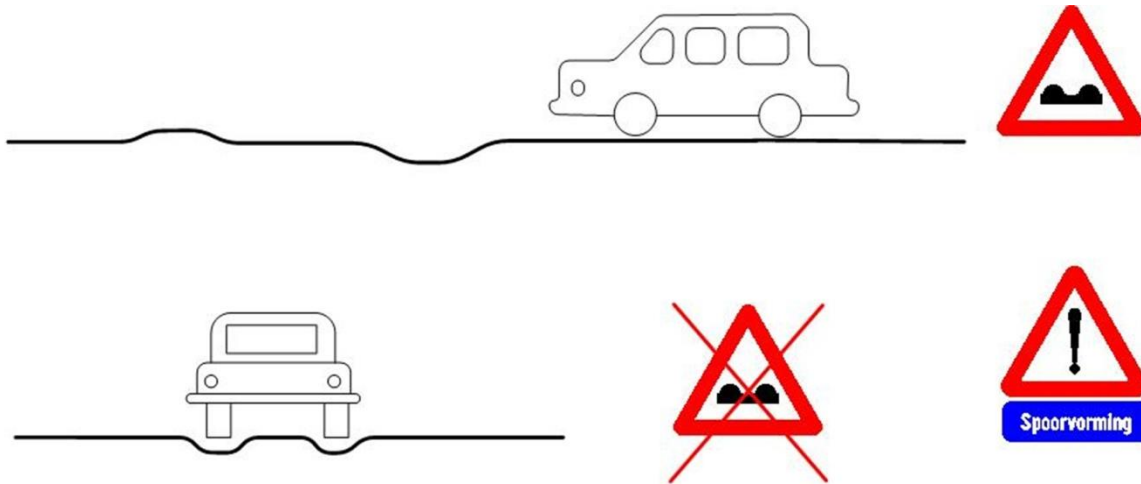

Commentaar

In principe is een uitholling overdwars een holte en een ezelsrug is een bult.

Dit verkeersbord mag ook enkel gebruikt worden om gevaarlijke hoogteverschillen in het wegdek aan te geven. Het kan worden aangevuld met een onderbord dat de lengte van het gevaarlijke weggedeelte aangeeft (zie voorbeeld).



Dit verkeersbord mag niet worden gebruikt om geprofileerde dwarsstrepen ("ribbelstroken") of verhoogde inrichtingen aan te kondigen (vertragers, plateaus, rijbaankussens).

In het eerste geval kan enkel een verkeersbord A51 worden gebruikt, met een onderbord dat deze dwarsstrepen weergeeft of het opschrift "dwarsstrepen" draagt. (zie voorbeeld).



Art. : 7.4.bis Verkeersbord A14. Verhoogde inrichting op de openbare weg.



A14

Gesignaleerd moeten worden de verhoogde inrichtingen op de openbare weg, aangelegd overeenkomstig het koninklijk besluit van 9 oktober 1998 tot bepaling van de vereisten voor de aanleg van verhoogde inrichtingen op de openbare weg en van de technische voorschriften waaraan deze moeten voldoen.



Type II

Ingeval van opeenvolgende verhoogde inrichtingen op de openbare weg, wordt dit verkeersbord slechts vóór de eerste verhoogde inrichtingen op de openbare weg geplaatst; een onderbord van het type II van bijlage 2 tot dit besluit vermeldt dan de lengte van de sectie waarop verhoogde inrichtingen op de openbare weg aangelegd zijn.



F4a

De verhoogde inrichtingen op de openbare weg, aangelegd binnen de zones afgebakend door de verkeersborden F4a en F4b, moeten evenwel niet gesignaleerd worden



F4b

Commentaar

Deze bepaling geldt ook voor woonerven en erven.

Commentaar

Het koninklijk besluit van 09.10.1998 (Belgisch Staatsblad van 28.10.1998) bevat de bepalingen voor de inplanting van verhoogde inrichtingen. Dit koninklijk besluit werd gewijzigd door de ministeriële omzendbrief van 3 mei 2002 (B.S. van 31.05.2002) betreffende de verhoogde inrichtingen, bestemd om de snelheid te beperken tot 30 km/h en de rijbaankussens (erratum van 26 februari 2003).

Wij geven hierna een beknopt overzicht van de wettelijke bepaling voor de aanleg van verkeersdrempels, verkeersplateaus en rijbaankussens.

1) Voorschriften voor verkeersdrempels en -plateaus

Verkeersdrempels en -plateaus moeten:

- a) binnen de bebouwde kom gelegen zijn of buiten de bebouwde kom waar "50 km/h"-borden C43 staan;
- b) de verkeersveiligheid en in het bijzonder de veiligheid van voetgangers en fietsers verhogen.

2) Bijzondere voorschriften voor verkeersdrempels

Verkeersdrempels mogen uitsluitend worden aangebracht:

- a) loodrecht op de as van de rijbaan en ten minste over de volledige wegbreedte;
- b) buiten bochten;
- c) buiten kruispunten en ten minste op 15 m afstand van een kruispunt;
- d) op een minimumafstand van ongeveer 75 m van een andere verhoogde inrichting, tenzij bijzondere plaatselijke omstandigheden het anders vereisen;
- e) zodat het hellingspercentage van de weg en de inrichting samen niet groter is dan 15 % (op een weg met een helling van 10 % mag de helling van de op- of afrit niet meer dan 5 % bedragen);
- f) op wegen die niet gebruikt worden door het openbaar vervoer;
- g) op wegen die niet vaak gebruikt worden door voertuigen van hulpdiensten.

3) Bijzondere voorschriften voor verkeersplateaus

Verkeersplateaus mogen uitsluitend worden aangebracht:

- a) loodrecht op de as van de rijbaan en ten minste over de volledige wegbreedte;
- b) zodat de op- en afritten van het verkeersplateau buiten de bochten liggen en zichtbaar zijn vanop voldoende afstand;
- c) op een minimum afstand van ongeveer 75 m van een andere verhoogde inrichting, behalve als ze op kruispunten zijn aangebracht en tenzij bijzondere plaatselijke omstandigheden het anders vereisen;
- d) als het hellingspercentage van de weg en de inrichting samen niet groter is dan 15 %;
- e) met een bovenzijde van ten minste 5 m lang.

4) Bijzondere voorschriften voor rijbaankussens

Rijbaankussens mogen uitsluitend worden aangebracht:

- a) op openbare wegen met een maximale toegestane snelheid van 50 km/h en ten minste 100 m na het begin van deze snelheidsbeperking;
- b) buiten bochten, bovengrondse of ondergrondse kunstwerken en openbare wegen met een helling groter of gelijk aan 6 %;
- c) op ten minste 75 m afstand van een andere verhoogde inrichting;
- d) op ten minste 15 m afstand van een kruispunt.

5) Bebakening van verhoogde inrichtingen

Verkeersdrempel: bord A14 op afstand en bord F87 ter hoogte van de drempel zelf.

Verkeersplateau: bord A14 op afstand en bord F87 ter hoogte van het plateau zelf.

Als het plateau zich op een kruispunt bevindt, wordt geen bord F87 geplaatst.

Rijbaankussen: geen enkel bord of het bord A51 op afstand met de vermelding "snelheidsremmer".



F87

Verkeersdrempel
of plateau

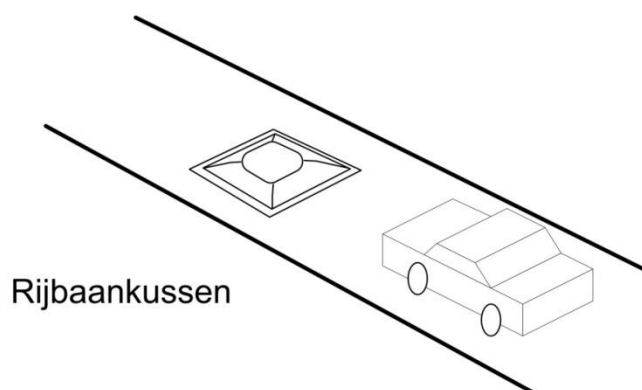

Snelheids-
remmer

NB : De voorziene signalisatie op de middenste tekening zal gebruikt worden om de aanwezigheid van verhoogde inrichtingen en niet deze van de trottoirs die de rijbanen oversteken, aan te geven.



Niet verplichte signalisatie voor een rijbaankussen.

Art. : 7.5. Verkeersbord A15. Glibberige rijbaan.



1° Door dit verkeersbord mogen alleen de plaatsen worden aangekondigd, waar de rijbaan in haar normale staat als glibberig bekend staat.

Commentaar

Voorbeeld: een gladde verharding, stofneerslag van fabrieken of van een elektriciteitscentrale, uitrit van een groeve.

2° De plaatsen van een rijbaan die ingevolge bijzondere omstandigheden dikwijls glibberig worden in de loop van het jaar, mogen slechts worden aangekondigd door dit verkeersbord met een onderbord van het type III van bijlage 2 tot dit besluit (bijvoorbeeld door "Bij nat wegdek").

3° De plaatsen van een rijbaan waarop het enkel glad is door seizoengebonden omstandigheden, mogen slechts aangekondigd worden door wegneembare of plooibare borden, of door borden die alleen zichtbaar worden gemaakt wanneer gladheid zich daar dreigt voor te doen.

BIJ NAT WEGDEK

Type III

Het onderbord voorzien bij artikel 66.4. voor het verkeersbord A15 van het algemeen reglement op de politie van het wegverkeer, gebruikt voor sneeuwval of ijzel of een onderbord van het type III van bijlage 2 bij dit besluit, vult het verkeersbord aan (b.v. bladerval, bieten...).

Commentaar:

Op plaatsen waar er zich door seizoensituaties ijzel kan voordoen, is het aangeraden om borden met een variabele boodschap te gebruiken.

Art. : 7.6. Verkeersbord A21. Oversteekplaats voor voetgangers.



Moeten gesignaleerd worden de oversteekplaatsen voor voetgangers op rijbanen waar de maximum toegelaten snelheid hoger ligt dan 70 km/u.



Dit verkeersbord wordt niet geplaatst wanneer er een verkeersbord A23 is of een oversteekplaats voor voetgangers die beschermd wordt door driekleurige verkeerslichten.

Commentaar

1/ Indien de maximum snelheid 50 km/u bedraagt, is het eerder het verkeersbord F49 dat zal gebruikt worden in plaats van het A21 verkeersbord.

2/Voor de wegbebakening TER HOOGTE van de oversteekplaats zelf verwijzen we naar art. 12.13 (verkeersbord F49).

Art. : 7.7. Verkeersbord A23. Plaats waar speciaal veel kinderen komen.



A23

Moet gesignaleerd worden de nadering van de scholen en van de speelpleinen waar speciaal veel kinderen komen.

Commentaar

Dit bord mag ook worden geplaatst op andere plaatsen waar veel kinderen komen, zoals zwembaden, sportcomplexen, maneges, enz.

Als de school aan een kruispunt of op minder dan 50 m van een kruispunt gelegen is, wordt het bord geplaatst op alle wegen die op het kruispunt uitkomen.

Soms kan het nuttig zijn, het teken ook op het wegdek aan te brengen. De driehoek wordt dan uitgerokken, zodat hij vanop afstand beter zichtbaar is.

We herinneren aan dat volgens het ministeriële besluit van 26/04/2004 in de omgeving van een school een zone 30 wordt moet worden ingericht door middel van een verkeersbord F4a onder het bord A23. Het verdient aanbeveling deze maatregel door middel van snelheidsremmende weginrichtingen te versterken. Zo niet, is het aangewezen om dynamische borden te gebruiken, waarbij de informatie slechts geactiveerd wordt bij het begin en het einde van de schooluren.

Als het zone 30-bord op een kleinere of grotere afstand dan 150 m van het begin van de schoolingang wordt geplaatst, is het Federale Ministerie Mobiliteit en Vervoer van mening dat onder het bord A23 een onderbord met de vermelding van de afstand moet worden aangebracht.



Art. : 7.8. Verkeersbord A25. Oversteekplaats voor fietsers en bestuurders van tweewielige bromfietsen of plaats waar die bestuurders van een fietspad op de rijbaan komen.



A25

Moeten gesignaleerd worden :

- de plaatsen buiten de kruispunten, waar de fietsers en de bestuurders van tweewielige bromfietsen verplicht zijn het fietspad te verlaten om de rijbaan op te rijden;
- de oversteekplaatsen voor fietsers en bestuurders van tweewielige bromfietsen gelegen buiten de bebouwde kom en die niet bestemd zijn voor het oversteken van een kruispunt.

Commentaar :

1/ Indien de maximum snelheid 50 km/u bedraagt, is het eerder het verkeersbord F50 dat zal gebruikt worden in plaats van het A25 verkeersbord.

2/ Art 76.4 (K.B.) luidt als volgt:

“De oversteekplaatsen die de fietsers en bestuurders van tweewielige bromfietsen moeten volgen om de rijbaan over te steken, worden afgebakend door twee onderbroken strepen gevormd door witte vierkanten of parallellogrammen”

Voor de signalisatie TER HOOGTE van de oversteekplaats zelf verwijzen we naar art. 12.13bis (verkeersbord F50). Hierbij hoort de wegmarkering volgens art.76.4 (witte vierkanten of parallellogrammen).

Als er op de plaats waar fietsers oversteken geen wegmarkeringen zijn, moet het bord A51 worden geplaatst.



Art. : 7.9. Verkeersbord A27. Doortocht van groot wild.



A27

Mogen slechts gesignaleerd worden de rijbaanvakken waar regelmatig groot wild (herten, reebokken, everzwijnen) oversteekt.

Art. : 7.10. Verkeersbord A33. Verkeerslichten.



A33

Buiten de bebouwde kommen moeten gesignaleerd worden de driekleurige verkeerslichten die, wegens de plaatsgesteldheid, door de weggebruikers niet kunnen gezien worden vanop een afstand van ongeveer 150m.

Wanneer die verkeerslichten kunnen gezien worden vanop een grotere afstand dan 150m, mag het verkeersbord A33 slechts uitzonderlijk worden gebruikt.

Art. : 7.11. Verkeersbord A37. Zijwind.



A37

Moeten gesignaleerd worden de rijbaanvakken waarop dikwijls een sterke zijwind waait en waar een windzak voorzien is.

Art. : 7.12. Verkeersbord A39. Verkeer toegelaten in beide richtingen na een gedeelte van de rijbaan met éénrichtingsverkeer.



A39



Type II

Moet gesignaleerd worden elk rijbaanvak dat normaal bestemd is voor éénrichtingsverkeer wanneer die rijbaan er tijdelijk opengesteld is voor het verkeer in de twee richtingen; een onderbord van het type II van bijlage 2 tot dit besluit duidt de lengte van het vak aan.

Commentaar

Naast de gevallen waarin het volgens dit artikel verplicht is, mag dit verkeersbord uitzonderlijk en om veiligheidsredenen ook worden gebruikt om automobilisten voor tegenoverliggend verkeer te waarschuwen, bijvoorbeeld als een lang weggedeelte met éénrichtingsverkeer gevolgd wordt door een kort weggedeelte, met hetzelfde uitzicht en waarop tweerichtingsverkeer is toegelaten.

Art. : 7.13. Verkeersbord A51. Gevaar dat niet door een speciaal symbool wordt aangeduid.



A51 + Type III

B. v.:



Commentaar

Onder dit bord moet steeds een onderbord worden geplaatst om de aard van het gevaar aan te geven.



Art. : 8. Verkeersborden betreffende de voorrang.

Artikel 67.1 en 2. (K.B.) bepaalt namelijk het volgende:

“67.1. De verkeersborden betreffende de voorrang worden rechts geplaatst. Zij mogen boven de rijbaan of links herhaald worden.

67.2. Een onderbord van volgend model mag de verkeersborden B1, B3, B5, B7 en B15 aanvullen om het tracé van de weg aan te duiden waarop de bestuurders aan het volgend kruispunt voorrang hebben.

Wanneer het verkeersbord B9 voor of op het kruispunt geplaatst is, mag het eveneens met dit onderbord aangevuld worden.”



Art. : 8.1. Verkeersbord B1. Voorrang verlenen.

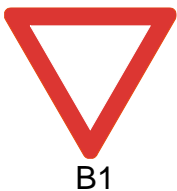

1° Dit verkeersbord wordt geplaatst in de onmiddellijke nabijheid van de plaats waar de bestuurders voorrang moeten verlenen.

Het moet naargelang van het geval aangevuld worden met een onderbord van het model M9 of M10 bedoeld in artikel 65.2. van het algemeen reglement op de politie van het wegverkeer:

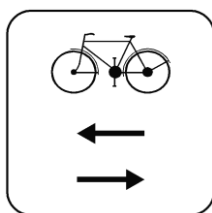

M9

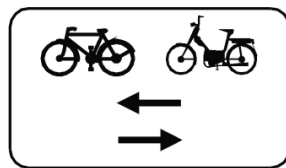

M 10

a) wanneer er bij het oprijden van een kruispunt een fietspad is dat in twee richtingen bereden wordt;

Commentaar

Op een weg gesignaleerd met de borden B9 of B15 moet op de kruispunten steeds de wegmarkering voor een tweerichtingenfietspad worden aangebracht.

b) wanneer op een openbare weg met eenrichtingsverkeer het verkeer van fietsers en eventueel van bestuurders van tweewielige bromfietsen in beide richtingen toegelaten is.

Het moet aangevuld worden met een onderbord van het model M8 bedoeld in artikel 65.2. van het algemeen reglement op de politie van het wegverkeer, wanneer het verkeersbord alleen geldt voor de fietsers en bestuurders van tweewielige bromfietsen en de plaatsing wegens de bijzondere plaatsgesteldheid misleidend kan zijn voor de andere gebruikers.



M8

Commentaar

Het is vanzelfsprekend dat het een toegevoegd bord M1 is die het signaal B1 zal vervolledigen als het enkel om de fietsers gaat.

2° Dit verkeersbord wordt slechts geplaatst indien tezelfdertijd het verkeersbord B9 of B15 wordt geplaatst op de openbare weg of op de rijbaan die gevolgd wordt door de bestuurders aan wie voorrang moet verleend worden.

De verkeersborden B9 of B15 moeten evenwel niet geplaatst worden:

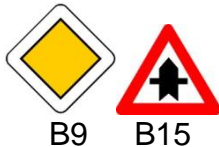

B9

B15

a) indien het verkeersbord B1 op een pad of een aardeweg geplaatst is;

b) indien hun plaatsing wegens de bijzondere plaatsgesteldheid, de bestuurders kan misleiden omtrent de voorrangsregels aan het volgende kruispunt.

Commentaar

Dit geldt voor een klein, moeilijk zichtbaar kruispunt dat zeer dicht bij een volgend kruispunt ligt waar de voorrangsregeling verandert.

c) Indien het verkeersbord B1 alleen betrekking heeft op fietsers en bestuurders van tweewielige bromfietsen.

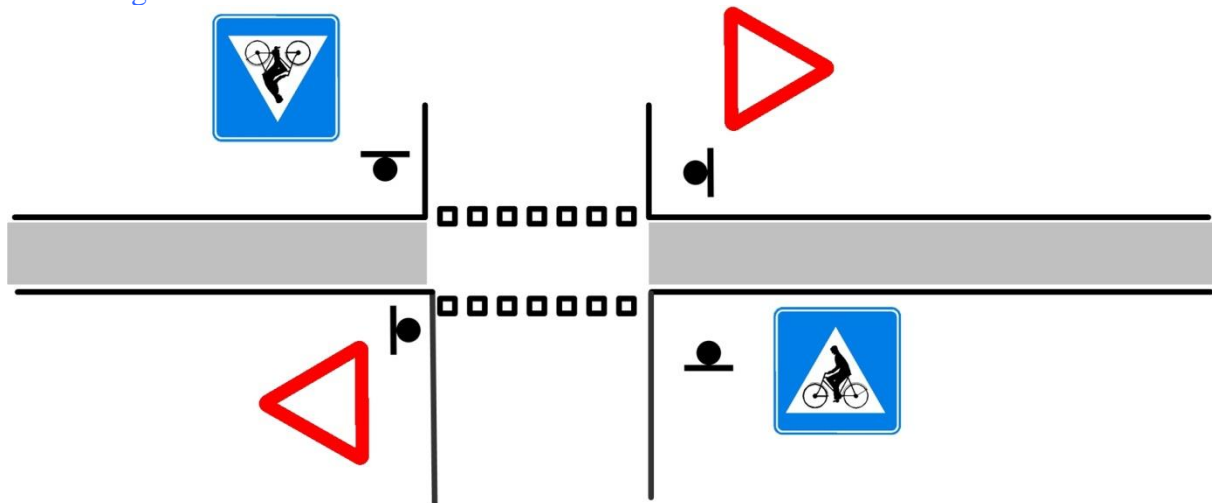

d) Wanneer het verkeersbord B1 geplaatst is aan de uitgang van een zone afgebakend door de verkeersborden F12a en F12b.



F12a

F12b

De verkeersborden B9 of B15

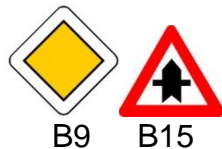

B9

B15

mogen niet geplaatst worden wanneer het verkeersbord B1 geplaatst is aan de toegangswegen tot een rotonde gesignaleerd door de verkeersborden D5.

3° a) Dit verkeersbord moet links herhaald worden op rijbanen met éénrichtingsverkeer waarvan de breedte het verkeer in meerdere files toelaat.

b) Het verkeersbord B1 mag niet herhaald worden links van een oprit tot een autosnelweg of van enige rijbaan die met de rijbaan waar zij op uitkomt een hoek vormt die zodanig scherp is dat de bestuurder die voorrang geniet, zou kunnen menen dat dit verkeersbord hem betreft.

c) Het is verboden aan dezelfde uitrit op een kruispunt meer dan twee verkeersborden B1 te plaatsen.

4° Verkeersborden B1, of, zo nodig, verkeersborden B5, moeten aan de uitgangen van de woonerven geplaatst worden behalve wanneer het woonerf uitkomt in een zone afgebakend door de verkeersborden F4a en F4b.



F4a



F4b

Deze verkeersborden moeten niet aangekondigd worden door verkeersborden B3 of B7.



B3



B7

Commentaar:

De verkeersborden B9 en B15 zullen niet op de hoofdweg worden geplaatst (Art. 8.8.3°).

5° De verkeersborden B1 of, zo nodig, verkeersborden B5 moeten aan alle toegangswegen tot de rotondes gesignaleerd door de verkeersborden D5, geplaatst worden.

Deze verkeersborden moeten niet aangekondigd worden door verkeersborden B3 of B7.

Commentaar

1/ Er wordt bijzonder op toegezien dat de dwarsstreep gevormd door witte driehoeken op de meest geschikte plaats wordt getrokken, om de bestuurders geen tweemaal te doen stoppen. Als op het kruispunt zelf geen verkeersbord B1 kan worden geplaatst, dient op de grens van het kruispunt een dwarsstreep te worden getrokken (zie ook art. 16, 17.2 en 18.4).

Enkele praktijkvoorbeelden met verkeersbord B1 (B5) waarin het verkeersbord B15 (B9) niet moet worden geplaatst (art.8.1.2).

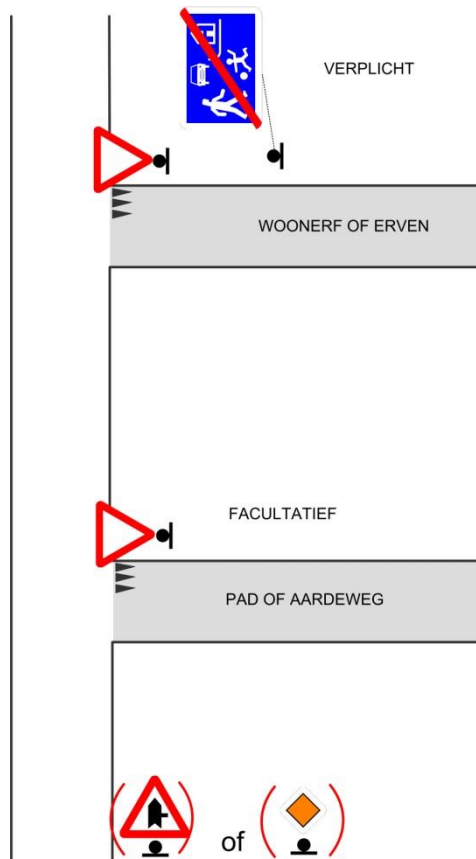

2/ Het knooppunt van een weg gereserveerd voor voetgangers, fietsers en ruiters met een gewone baan, dient eveneens beschouwd te worden als een kruispunt.

Art. : 8.2. Verkeersbord B3. Verkeersbord dat het verkeersbord B1 aankondigt op de bij benadering aangeduide afstand. :



B3

1° Dit verkeersbord moet geplaatst worden indien het verkeersbord B1 wegens de plaatsgesteldheid niet waarneembaar is op ongeveer 100m of indien op de weg waarop het verkeersbord B1 is geplaatst, aan het vorige kruispunt het verkeersbord B15 voorkomt.

2° Dit verkeersbord moet echter niet geplaatst worden:

- a) in de bebouwde kommen;
- b) wanneer de rijbaan in de zone van 100m die aan het kruispunt voorafgaat, niet breder is dan 3m.

3° Dit verkeersbord mag niet geplaatst worden:

- a) indien het verkeersbord B1 op een pad of een aardeweg geplaatst is;
- b) indien het verkeersbord B11 gebruikt wordt.



B11

4° Het is verboden:

- a) meer dan één verkeersbord B3 rechts te plaatsen;
- b) het verkeersbord B3 links te herhalen indien het verkeersbord B1 zelf links herhaald wordt, behalve op de rijbanen met éénrichtingsverkeer, waarvan de breedte het verkeer in meerdere files toelaat.

5° Het blauwe bord onder de driehoek moet overeenstemmen met het bord van het type Ia van de bijlage 2 tot dit besluit.

Commentaar

Het is aanbevolen om het bord B3 buiten de bebouwde kom op een afstand van 150 m te plaatsen. In tegenstelling met gevaarsborden moet het onderbord met de vermelding "150 m" worden aangebracht als het bord B1 zich op die afstand bevindt.

Art. : 8.3. Verkeersbord B5. Stoppen en voorrang verlenen.



B5

1° Dit verkeersbord mag slechts geplaatst worden:

- a) indien, ingevolge de plaatsgesteldheid, het uitzicht zodanig beperkt is dat de bestuurders geen voorrang zouden kunnen verlenen zonder te moeten stoppen;
- b) in de gevallen voorzien bij artikel 61.3.2. van het algemeen reglement op de politie van het wegverkeer.

Art. 61.3.2 (K.B.):

“Wanneer de verkeerslichten op een kruispunt geplaatst zijn, mogen het groene of oranjegele licht slechts verschijnen wanneer de rode lichten branden voor het verkeer dat uit de dwarswegen komt.

Op een openbare weg voorzien van een verkeersbord B9 of B15 mogen evenwel de verkeerslichten op de dwarswegen in uitzonderlijke gevallen vervangen worden door de verkeersborden B5 (Stop):

1° wanneer de verkeerslichten geplaatst zijn om een oversteekplaats voor voetgangers te beschermen die in de nabijheid van een kruispunt ligt;

2° wanneer de verkeerslichten geplaatst zijn ter hoogte van een kruispunt gelegen in de onmiddellijke nabijheid van een ander kruispunt, dat met driekleurige verkeerslichten is uitgerust.”

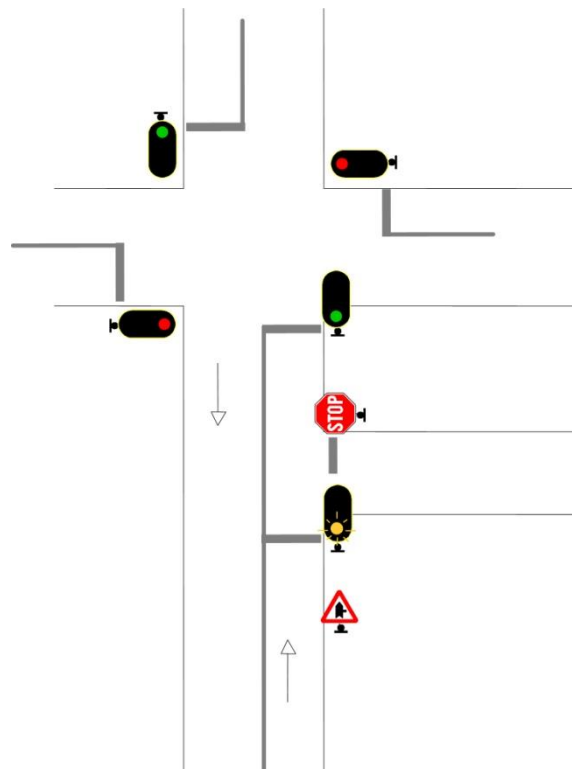

2° Dit verkeersbord wordt geplaatst in de onmiddellijke nabijheid van de plaats waar de bestuurders moeten stoppen en voorrang verlenen.

Commentaar

Er wordt bijzonder op toegezien dat de stopstreep op de geschiktste plaats wordt getrokken, om de bestuurders geen tweemaal te doen stoppen. Als op het kruispunt zelf geen verkeersbord B5 kan worden geplaatst, dient op de grens van het kruispunt een stopstreep te worden getrokken (zie ook art. 16, 17.2 en 18.4).

Het moet naargelang van het geval aangevuld worden met een onderbord van het model M9 of M10 bedoeld in artikel 65.2. van het algemeen reglement op de politie van het wegverkeer:

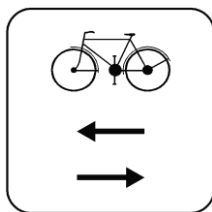

M9

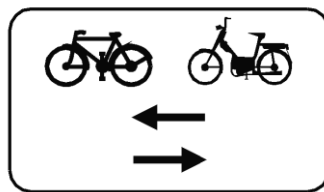

M10

a) wanneer er bij het oprijden van een kruispunt een fietspad dat in twee richtingen bereden wordt gemarkeerd is;

Commentaar

Als op de gevolgde weg alleen fietsers in twee richtingen rijdt, spreekt het vanzelf dat het bord M1 ter aanvulling van bord B5 wordt geplaatst.

b) wanneer op een openbare weg met eenrichtingsverkeer het verkeer van fietsers en eventueel van bestuurders van tweewielige bromfietsen in beide richtingen toegelaten is.



M8

Het moet aangevuld worden met een onderbord van het model M8 bedoeld in artikel 65.2. van het algemeen reglement op de politie van het wegverkeer, wanneer het verkeersbord alleen geldt voor de fietsers en bestuurders van tweewielige bromfietsen en de plaatsing wegens de bijzondere plaatsgesteldheid misleidend kan zijn voor de andere gebruikers.

3° Dit verkeersbord wordt slechts geplaatst indien tezelfdertijd het verkeersbord B9 of B15 wordt geplaatst op de openbare weg of op de rijbaan die gevolgd wordt door de bestuurders aan wie voorrang moet verleend worden.

De verkeersborden B9 of B15 moeten evenwel niet geplaatst worden:

a) indien het verkeersbord B5 op een pad of een aardeweg geplaatst is;

b) indien hun plaatsing, wegens de bijzondere plaatsgesteldheid, de bestuurders kan misleiden omtrent de voorrangsregels aan het volgende kruispunt;

c) indien het verkeersbord B5 alleen betrekking heeft op fietsers en bestuurders van tweewielige bromfietsen;

d) Wanneer het verkeersbord B5 geplaatst is aan de uitgang van een zone afgebakend door de verkeersborden F12a en F12b.

De verkeersborden B9 of B15 mogen niet geplaatst worden wanneer het verkeersbord B5 geplaatst is aan de toegangswegen tot een rotonde gesignaleerd door de verkeersborden D5.



F12a



F12b

4° a) Dit verkeersbord moet links herhaald worden op rijbanen met éénrichtingsverkeer waarvan de breedte het verkeer in meerdere files toelaat;

b) het verkeersbord B5 mag niet geplaatst worden op een oprit tot een autosnelweg;

c) het verkeersbord B5 mag niet herhaald worden links van een rijbaan die met de rijbaan waar ze op uitkomt een hoek vormt die zodanig scherp is dat de bestuurder die voorrang geniet zou kunnen menen dat dit verkeersbord hem betreft;

d) het is verboden aan dezelfde uitrit op een kruispunt meer dan twee verkeersborden B5 te plaatsen.

Art. : 8.4. Verkeersbord B7. Verkeersbord dat het verkeersbord B5 aankondigt op de bij benadering aangeduide afstand.



B7

1° Dit verkeersbord moet geplaatst worden om ieder verkeersbord B5 aan te kondigen.

2° Dit verkeersbord moet echter niet geplaatst worden :

a) in de bebouwde kommen ;

b) wanneer de rijbaan in de zone van 100m die aan het kruispunt voorafgaat, niet breder is dan 3m.

3° Dit verkeersbord mag niet geplaatst worden:

a) indien het verkeersbord B5 op een pad of een aardeweg geplaatst is;

b) indien het verkeersbord B11 gebruikt wordt.



B11

4° Het is verboden :

- a) meer dan één verkeersbord B7 rechts te plaatsen;
- b) het verkeersbord B7 links te herhalen indien het verkeersbord B5 zelf links herhaald wordt, behalve op de rijbanen met éénrichtingsverkeer waarvan de breedte het verkeer in meerdere files toelaat.

5° Het blauwe bord onder de driehoek moet overeenstemmen met het bord van het type Ib van de bijlage 2 tot dit besluit.

Commentaar



- In dit specifieke geval moet het verkeersbord B7 worden gebruikt.
 - Het is aanbevolen om het bord B7 buiten de bebouwde kom op een afstand van 150 m te plaatsen.
- In tegenstelling met gevaarsborden moet het onderbord met de vermelding "150 m" worden aangebracht als het bord B5 zich op die afstand bevindt.

Art. : 8.5. Verkeersbord B9. Voorrangsweg.



B9

Commentaar :

De basisvoorangsregel is voorrang van rechts.

Indien bepaalde kruispunten in voorrang worden gesteld, zijn het de signalen B1, B5 en B15 die gebruikt worden.

Op lange trajecten waar de voorrang niet onderbroken wordt, zijn het de verkeerstekens B9 die zullen gebruikt worden.

1° Dit verkeersbord wordt geplaatst bij het begin van de voorrangsweg en herhaald na elk kruispunt.

Indien de plaatsgesteldheid het rechtvaardigt, mag bovendien een identiek verkeersbord geplaatst worden vóór of op het kruispunt.

2° Dit verkeersbord wordt slechts geplaatst indien tegelijkertijd het verkeersbord B1 of B5 wordt geplaatst op de openbare weg of op de rijbaan die gevolgd wordt door de bestuurders die voorrang moeten verlenen.

Het verkeersbord B9 wordt evenwel geplaatst zonder dat de verkeersborden B1 of B5 geplaatst worden op de andere weg indien het verkeer daar verboden is in de richting van de voorrangsweg.

3° Het verkeersbord B9 moet niet geplaatst worden :

- a) indien het verkeersbord B1 of B5 op een pad of een aardeweg geplaatst is;
- b) indien zijn plaatsing, wegens de bijzondere plaatsgesteldheid, de bestuurders kan misleiden omtrent de voorrangsregels aan het volgende kruispunt;
- c) indien het verkeersbord B1 of B5 alleen betrekking heeft op fietsers en bestuurders van tweewielige bromfietsen;
- d) Wanneer het verkeersbord B1 of B5 geplaatst is aan de uitgang van een zone afgebakend door de verkeersborden F12a en F12b.

4° De verkeersborden B9 worden slechts geplaatst op de wegen die ingeschakeld zijn in een lange voorrangsweg.

Zij mogen niet geplaatst worden op rotondes gesignaleerd door de verkeersborden D5.

5° Het is verboden verkeersborden B9 te plaatsen op een openbare weg waarop verkeersborden B15 aangebracht zijn.

6° Wanneer een voorrangsweg onmiddellijk na een kruispunt met voorrang van rechts begint, moet vóór dit kruispunt altijd het verkeersbord B17 geplaatst worden.



B17

Art. : 8.6. Verkeersbord B11. Einde van voorrangsweg.



B11

Dit verkeersbord wordt geplaatst bij het naderen van het kruispunt waar de voorrangsweg dit karakter verliest, behalve aan de uitritten van autosnelwegen waar het niet mag geplaatst worden.

Aan dit kruispunt moet de voorrangsregel die van toepassing is, altijd worden aangekondigd door verkeersborden B1, B5 of B17 volgens het geval.

Art. : 8.7. Verkeersbord B13. Verkeersbord dat het verkeersbord B11 aankondigt op de bij benadering aangeduide afstand.



1° Dit verkeersbord moet geplaatst worden :

- a) buiten de bebouwde kommen indien het verkeersbord B11 wegens de plaatsgesteldheid niet waarneembaar is op ongeveer 100m;
- b) bij het naderen van het einde van een autosnelweg;
- c) bij het naderen van het knooppunt van twee autosnelwegen, voor de bestuurders die voorrang moeten verlenen aan hen die op de andere autosnelweg rijden.

2° Dit verkeersbord moet niet geplaatst worden als het niet kan op ten minste 250m van het kruispunt.

3° Dit verkeersbord mag niet geplaatst worden:

- a) indien het verkeersbord B11 waarneembaar is op ongeveer 100m;
- b) in de bebouwde kommen.

4° Het blauwe bord onder dit verkeersbord moet overeenstemmen met het bord van het type Ia van de bijlage 2 tot dit besluit.

Commentaar :

Het is aanbevolen om het bord B3 buiten de bebouwde kom op een afstand van 150 m te plaatsen. Als dit bord moet worden aangekondigd met een bord B13, moet de vermelde afstand van dit laatste bord op het toegevoegde bord deze zijn die het van het bord B11 scheidt en niet die van het kruispunt.

De weg krijgt voorrang door de borden B9 die na elk kruispunt zijn geplaatst.

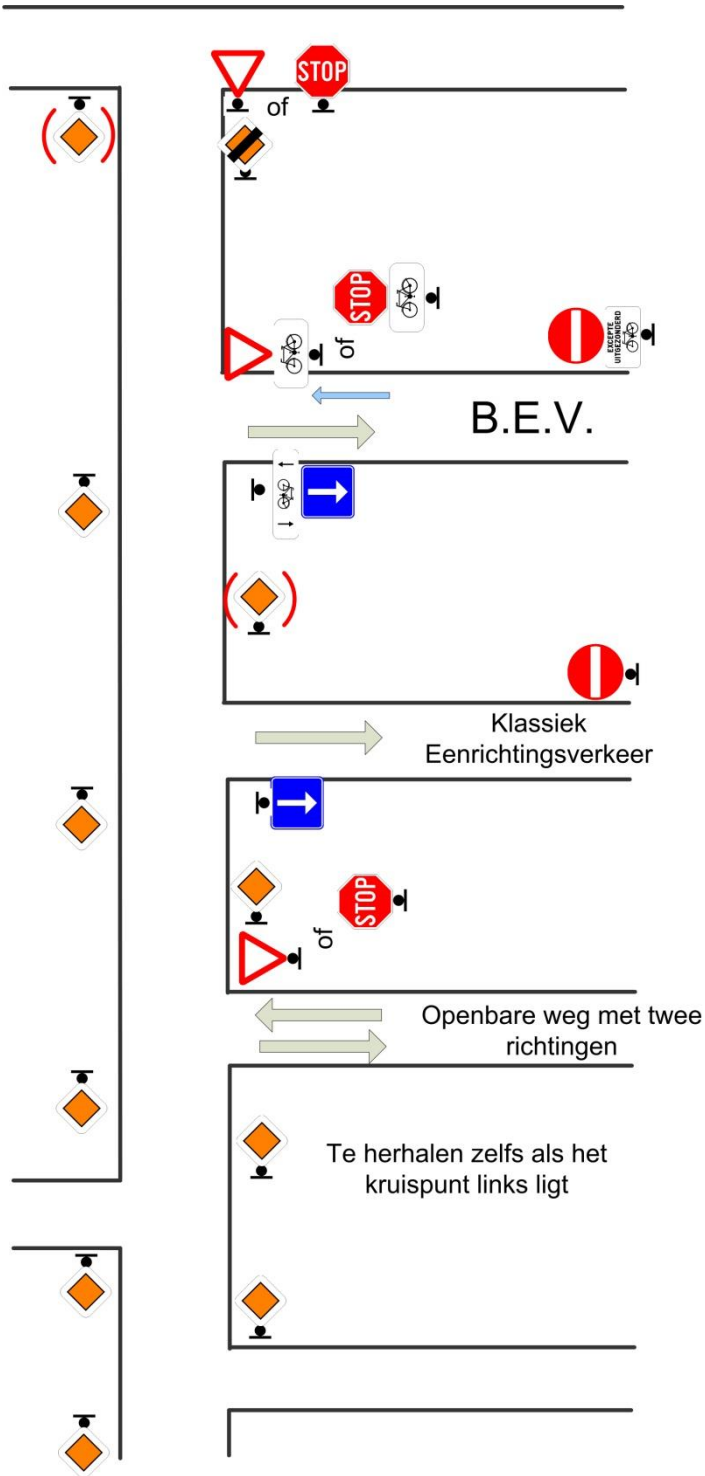

Art. : 8.8. Verkeersbord B15. Voorrang.



B15

1° Dit verkeersbord wordt geplaatst in de onmiddellijke nabijheid van de plaats waar de bestuurders voorrang genieten.

2° Dit verkeersbord wordt slechts geplaatst indien tegelijkertijd het verkeersbord B1 of B5 wordt geplaatst op de openbare weg of op de rijbaan die gevolgd wordt door de bestuurders die voorrang moeten verlenen.

Het verkeersbord B15 wordt evenwel geplaatst zonder dat de verkeersborden B1 of B5 geplaatst worden op de andere weg indien het verkeer daar verboden is in de richting van de weg waarop het verkeersbord B15 is aangebracht.

Commentaar :

Wat ook de configuratie van het kruispunt is, de borden B15 zullen zodanig geplaatst worden daar zij aan elke kant van de intersectie moeten geplaatst worden.

Het verkeersbord B15 verleent voorrang op een T-vormig kruispunt.

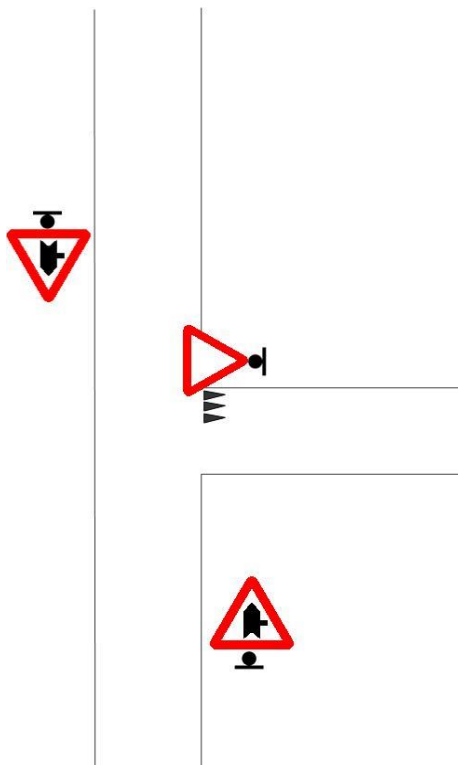

Voorrangskruispunten aangegeven met verkeersborden B15, geplaatst **vóór** elk kruispunt.

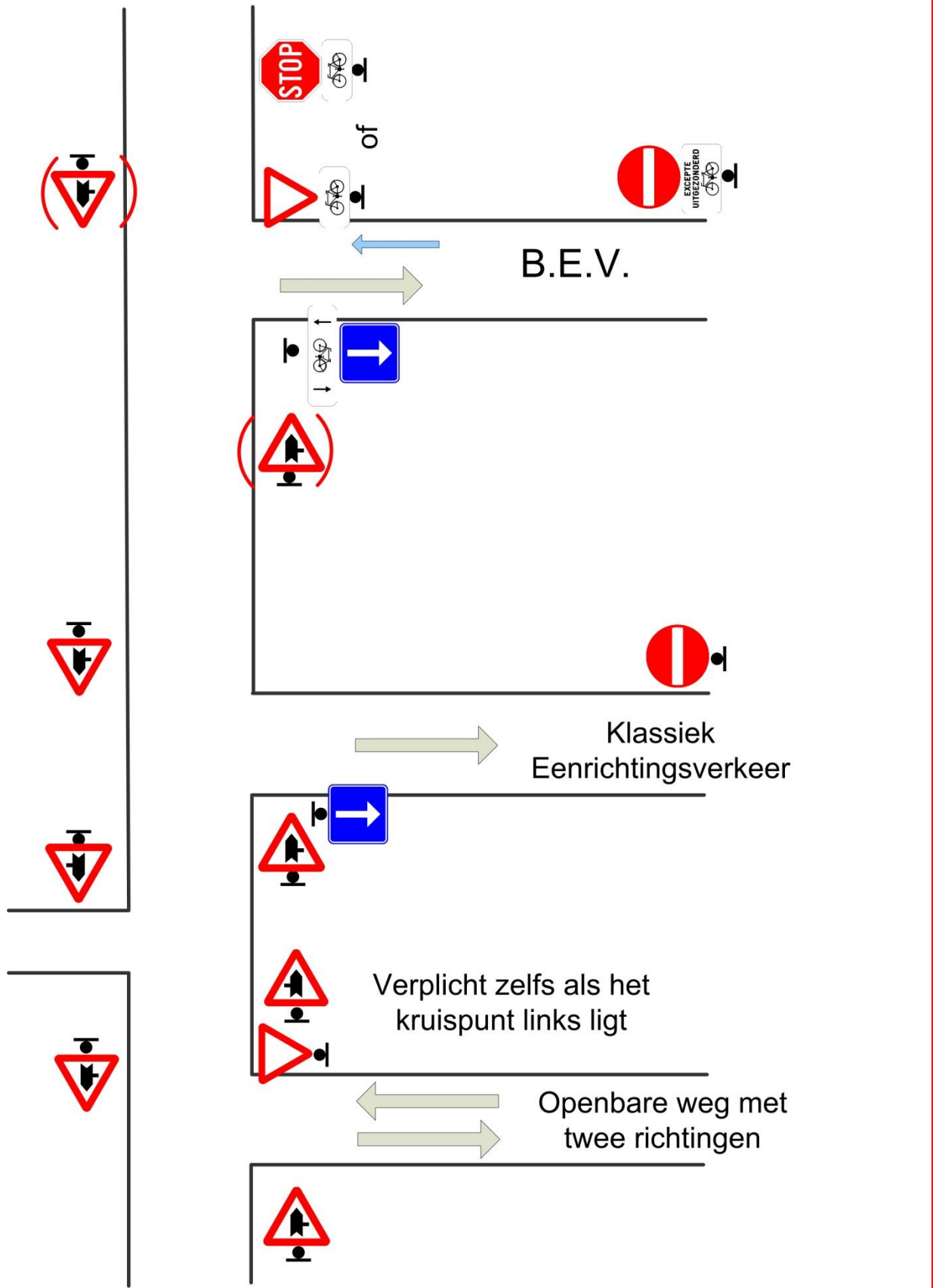

3° Het verkeersbord B15 moet niet geplaatst worden:

- a) indien het verkeersbord B1 of B5 op een pad of een aardeweg geplaatst is;
- b) indien zijn plaatsing wegens de bijzondere plaatsgesteldheid de bestuurders kan misleiden omtrent de voorrangsregels aan het volgende kruispunt;
- c) indien het verkeersbord B1 of B5 alleen betrekking heeft op fietsers en bestuurders van tweewielige bromfietsen;
- d) wanneer het verkeersbord B1 of B5 geplaatst is aan de uitgang van een zone afgebakend door de verkeersborden F12a en F12b.



F12a



F12b

4° Het is verboden verkeersborden B15 te plaatsen op een openbare weg waarop verkeersborden B9 aangebracht zijn.

5° De verkeersborden B15 mogen niet geplaatst worden op rotondes gesignaleerd door de verkeersborden D5.

Art. : 8.9. Verkeersbord B17. Kruispunt waar de voorrang van rechts geldt.



B17

1° Dit verkeersbord wordt geplaatst in de onmiddellijke nabijheid van het kruispunt.

Commentaar

Dit verkeersbord moet zeker niet stelselmatig worden geplaatst. Als een op de beschouwde weg uitkomende weg sterk aan het zicht onttrokken is, is het evenwel onmisbaar. Het is dan nuttig het verkeersteken in het wit op het wegdek te herhalen, net vóór het kruispunt (langgerekte driehoek voor de perspectief).

2° Dit verkeersbord moet geplaatst worden:

a) wanneer op de weg die uitkomt op een kruispunt waar de voorrang van rechts geldt, vóór het voorgaand kruispunt een verkeersbord B15 is aangebracht;

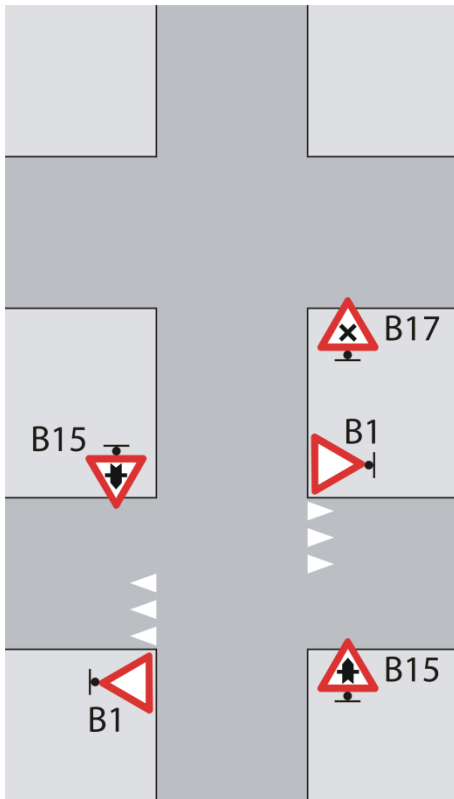

b) wanneer op de weg die voorbij het kruispunt verder loopt een verkeersbord B9 is geplaatst, dat het begin van een voorrangsweg aankondigt;

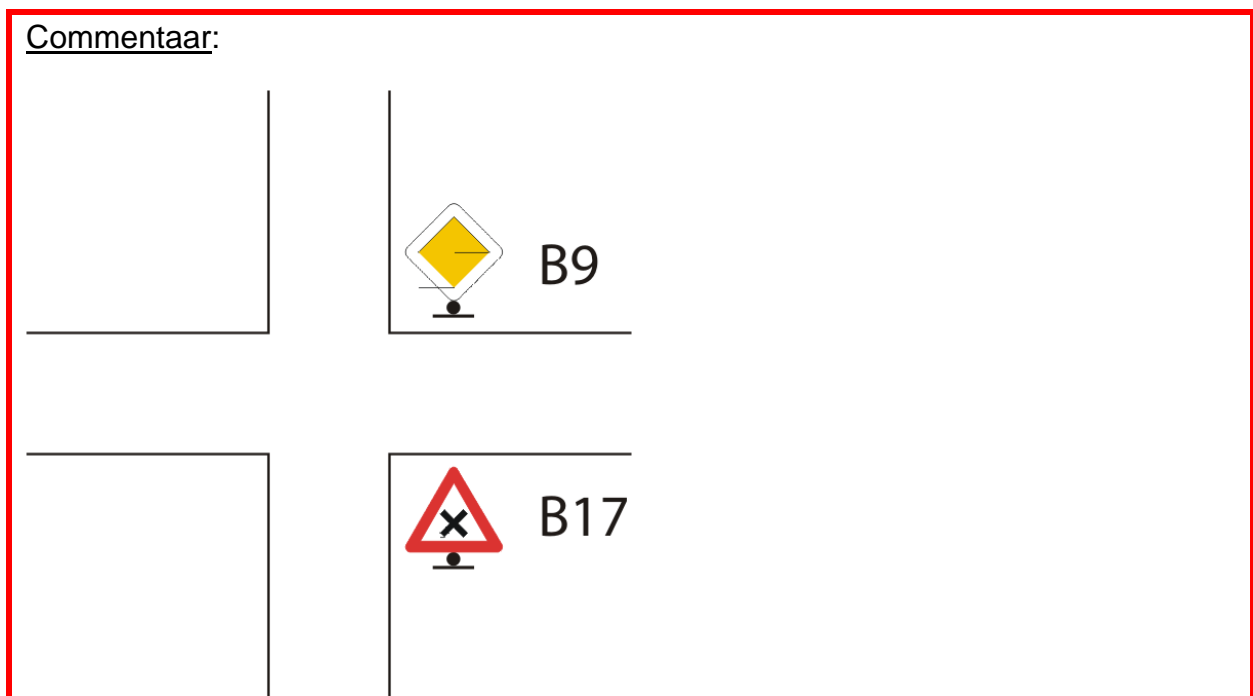

c) wanneer op de openbare weg die men gaat oprijden éénrichtingsverkeer van toepassing is en het verkeer van fietsers en eventueel van bestuurders van tweewielige bromfietsen klasse A in beide richtingen toegelaten is;

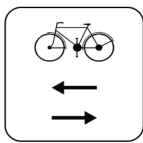

M9

Het verkeersbord moet aangevuld worden met een onderbord van het model M.9. of M.10. bedoeld in artikel 65.2. van het algemeen reglement op de politie van het wegverkeer.

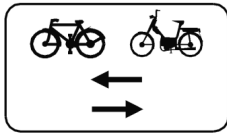

M10

d) wanneer bij het oprijden van een kruispunt fietsers en bestuurders van tweewielige bromfietsen een fietspad volgen dat in de twee rijrichtingen moet bereden worden.

Het moet aangevuld worden met een onderbord van het model M10 bedoeld in artikel 65.2. van het algemeen reglement op de politie van het wegverkeer.

Commentaar

Tweerichtingenfietspad

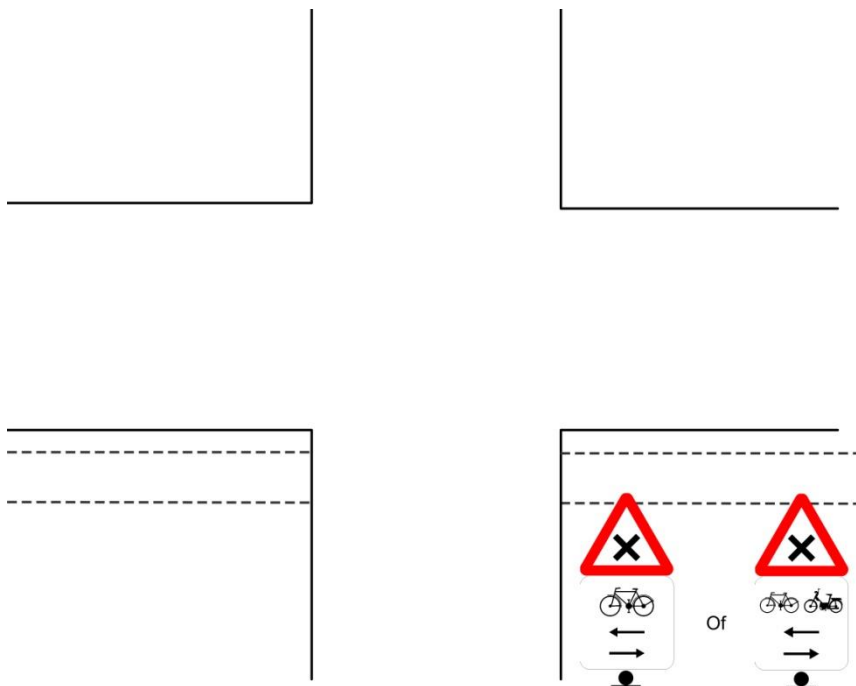

Wij herinneren eraan dat, behalve BEV's, het verkeersbord B17 niet systematisch moet worden geplaatst in de nabijheid van kruispunten met voorrang van rechts. Als ze toch geplaatst worden, worden best de hierna volgende voorbeelden gevolgd.

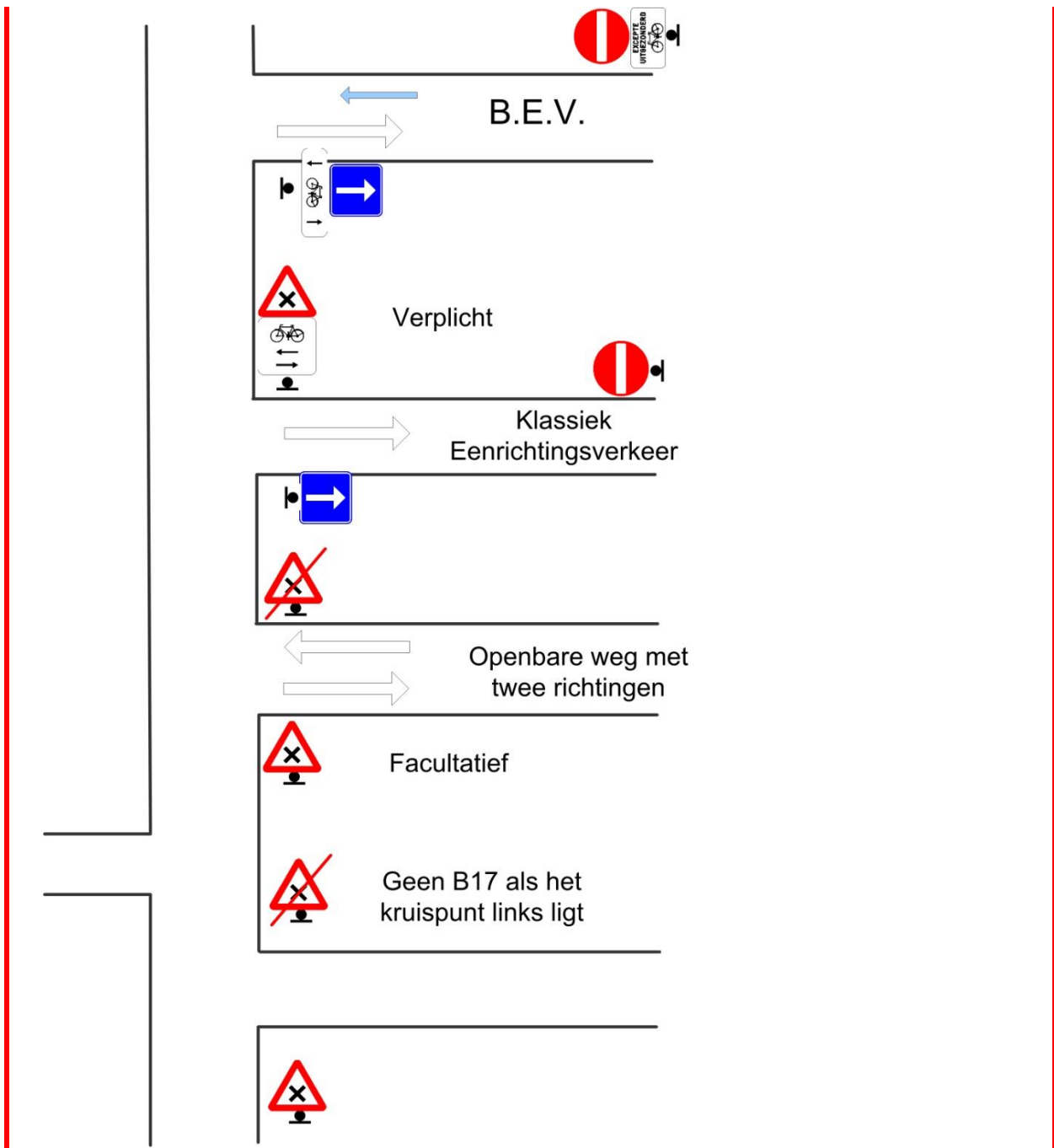

3° Dit verkeersbord moet niet geplaatst worden op het kruispunt met voorrang van rechts dat onmiddellijk volgt op een rotonde gesignaleerd door de verkeersborden D5.

Art. : 8.10. De verkeersborden B1, B5, B9 en B15 mogen slechts geplaatst worden wanneer

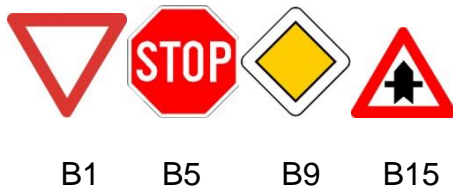

wegens de aard en de dichtheid van het verkeer het behoud van de voorrang van rechts de vlotheid van het verkeer zou tegenwerken.

Commentaar

De toepassing van deze verkeersborden moet zeer uitzonderlijk blijven, en echt verantwoord zijn vanuit veiligheids- of doorstromingsoverwegingen. In principe moet de toepassing beperkt blijven tot gewestwegen en tot wegen met druk verkeer die een verbinding vormen tussen belangrijke verkeersassen of lokaliteiten, om er de verkeersdoorstroming vlotter te laten verlopen.

Art. : 8.11. Wanneer een weg waarop verkeersborden B9 vóór of op het kruispunt of verkeersborden B15 zijn aangebracht, op een kruispunt afbuigt en zijn continuïteit niet duidelijk uitkomt, dan moet zijn tracé op het kruispunt worden aangeduid op een onderbord van het type VIII van bijlage 2 tot dit besluit, dat onder deze verkeersborden geplaatst wordt.

Commentaar

In dit bijzondere geval moet het bord van het type VIII niet alleen onder de borden B9 of B15 worden aangebracht, maar ook onder de borden B1 of B5.

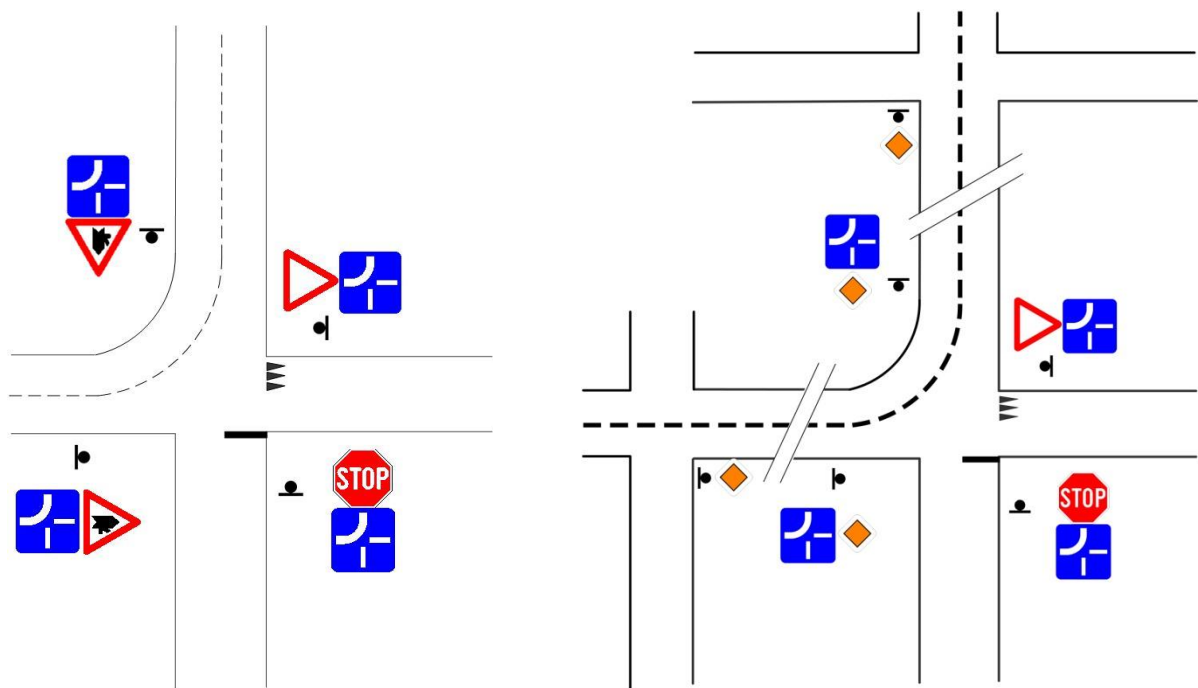

Art. : 8.12. Verkeersbord B19. Smalle doorgang. Gebod voorrang te verlenen aan de bestuurders die uit de tegenovergestelde richting komen.



B19

Verkeersbord B21. Smalle doorgang. Voorrang ten opzichte van de bestuurders die uit de tegenovergestelde richting komen.



B21

Het verkeersbord B19 mag vóór een smalle doorgang slechts geplaatst worden indien de zichtbaarheid van het ene uiteinde van die doorgang tot het andere volledig is en indien twee auto's er niet kunnen kruisen; tezelfdertijd wordt voor het verkeer dat uit de tegenovergestelde richting komt, het verkeersbord B21 geplaatst.

Commentaar

Bij voorkeur wordt voorrang verleend aan automobilisten die geen zijdelingse verplaatsing moeten maken om de smalle doorgang te nemen. Als er geen zicht op de doorgang is, zijn verkeerslichten de enige oplossing.

Deze verkeerstekens zullen niet gebruikt worden om het verkeer te regelen:

- 1/ in de te lange weggedeelten (max. 50 m) aan de ingang waar de bestuurders elkaar onderling niet zien, aangezien ze dan geen enkele invloed hebben op hun gedrag,
- 2/ in de versmallingen die zodanig ontworpen zijn dat één van de bestuurders de doorgang moet laten op grond van artikel 15.2. van het verkeersreglement.

Verifieer steeds - en vooral bij bouwplaatsen - of de verkeersborden B19 en B21 (die overigens altijd samen moeten worden gebruikt) in de juiste richting zijn geplaatst.

Voorbeeld waarin de borden per vergissing werden omgedraaid:

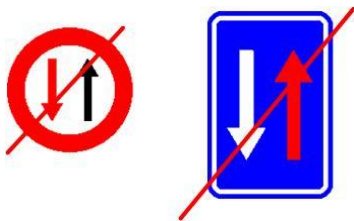

K.B. 1 december 1975



B22

Krachtens verkeersbord B22 mogen fietsers de in artikel 61 bedoelde driekleurige verkeerslichten voorbijrijden om rechts af te slaan, wanneer het verkeerslicht op rood of oranjegeel staat, op voorwaarde dat zij hierbij voorrang verlenen aan de andere weggebruikers die zich verplaatsen op de openbare weg of op de rijbaan.



B23

Krachtens verkeersbord B23 mogen fietsers de in artikel 61 bedoelde driekleurige verkeerslichten voorbijrijden om rechtdoor te rijden, wanneer het verkeerslicht op rood of oranjegeel staat, op voorwaarde dat zij hierbij voorrang verlenen aan de andere weggebruikers die zich verplaatsen op de openbare weg of op de rijbaan vanaf het rode of oranje-gele licht.

Art. : 67.4.3° Het voorrangsbord B23 mag alleen worden gebruikt op voorwaarde dat de fietsers geen verkeersstroom moeten dwarsen.

Art. : 9 – Verbodsborden

Art. 68 (K.B.) bepaalt immers:

“68.1. De verbodsborden worden rechts geplaatst; wanneer de plaatsgesteldheid het evenwel niet toelaat mogen zij boven de rijbaan geplaatst worden.

Zij mogen herhaald worden op de plaatsen waar het verkeer het rechtvaardigt.

68.2. Een verbodsbord mag aangekondigd worden door een gelijkaardig verkeersbord, aangevuld met een onderbord dat bij benadering de afstand aanduidt waarop het verbod begint.

68.3. De verbodsborden en de eindeverbodsborden worden hierna afgebeeld.

[68.4.1°. Een onderbord van het model M2 bedoeld in artikel 65.2 moet het verkeersbord C1 aanvullen wanneer het verbod niet geldt voor de fietsers.

Indien het verbod evenmin geldt voor de bestuurders van tweewielige bromfietsen klasse A, wordt dit verkeersbord aangevuld met een onderbord van het model M3 bedoeld in artikel 65.2.

68.4.2°. Een onderbord van het model M2 bedoeld in artikel 65.2 moet de verkeersborden C3 en C31 aanvullen wanneer het verbod niet geldt voor de fietsers.

Indien het verbod evenmin geldt voor de bestuurders van tweewielige bromfietsen klasse A, worden die verkeersborden aangevuld met een onderbord van het model M3 bedoeld in artikel 65.2. De letter “A” wordt weggelaten op het onderbord indien het verbod evenmin geldt voor de bestuurders van tweewielige bromfietsen klasse B.] (K.B. 20.7.1990, art. 22; inwerkingtreding: 1.1.1991).”

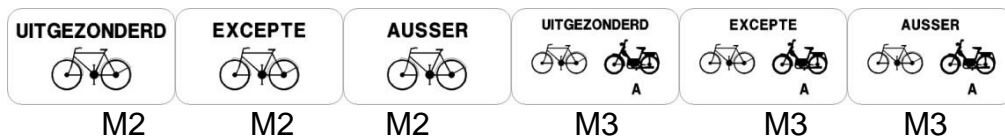

Art. : 9.1. Verkeersbord C1. Verboden richting voor iedere bestuurder.



C1

1° Met ieder verkeersbord C1 dat bij het begin van een wegvak met verboden richting geplaatst is, moet op het andere uiteinde een verkeersbord F19 overeenkomen, rechts in de rijrichting geplaatst.

Het verkeersbord F19 mag evenwel niet geplaatst worden indien het verbod opgelegd door het verkeersbord C1, niet het geheel van de openbare weg betreft.

Commentaar

1/Onder het geheel van de openbare weg moet worden verstaan de hele breedte van de openbare weg, zoals bijvoorbeeld bij een boulevard met twee rijbanen.

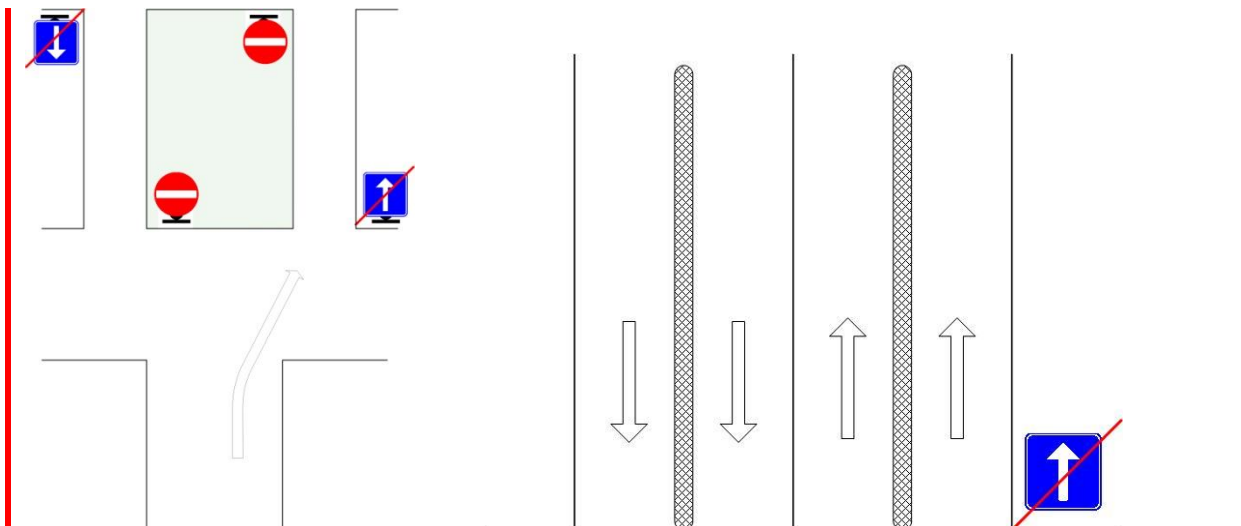

2/ Uittreksel van artikel 9.1 van de omzendbrief van 14 november 1977 :

“ In bijzondere gevallen, onder meer voor zekere tussenkruispunten in T-vorm, kan en verkeersbord D1 meer aangewezen zijn dan een verkeersbord C1. Het gebruik van een verkeersbord C31 ter vervanging van een verkeersbord C1 moet daarentegen vermeden worden.”

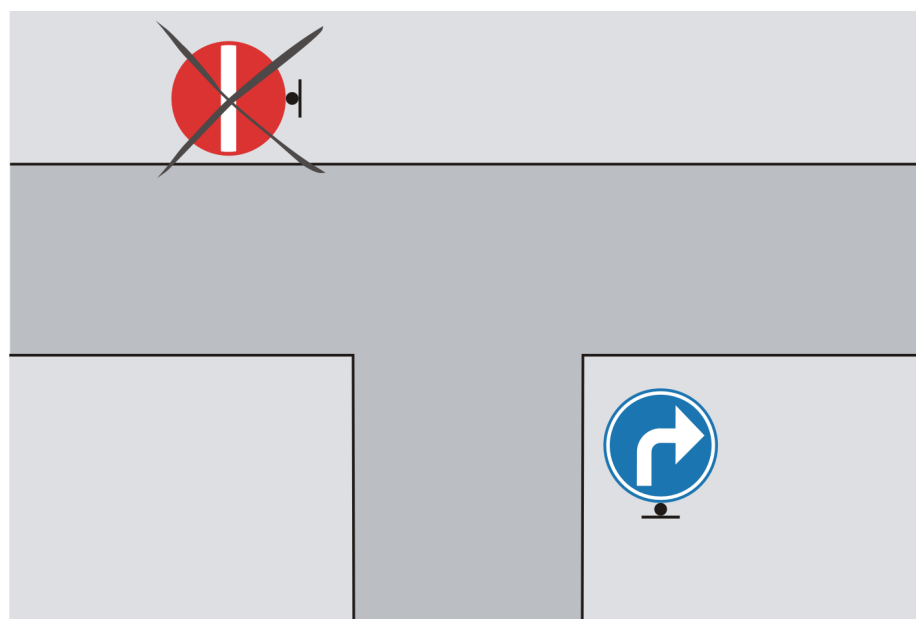

Geen enkel verkeersbord wordt geplaatst op het einde van het wegvak of weggedeelte met verboden richting behoudens in de in dit reglement bepaalde gevallen.

Commentaar

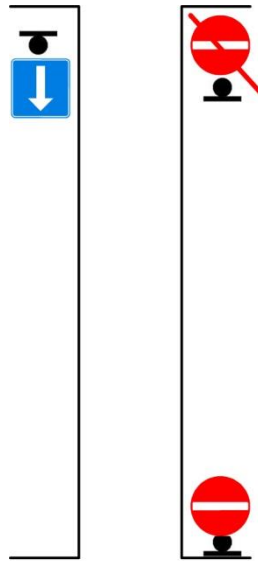

2° Bij het begin van een verboden richting moet het verkeersbord C1 links herhaald worden op de rijbanen waarvan de breedte het verkeer in meerdere files toelaat; het mag evenwel niet worden herhaald indien het een verbod bevestigt dat voorzien is in het algemeen reglement op de politie van het wegverkeer.

Commentaar

Het verkeersbord C1 kan links worden herhaald als het bord aan de rechtse kant moeilijk zichtbaar is.

3° De volgende opschriften kunnen de betekenis van het verkeersbord C1 beperken:

a) ten gunste van fietsers en bestuurders van tweewielige bromfietsen klasse A, door aanvulling met een onderbord van het model M2 of M3, bedoeld in artikel 65.2. van het algemeen reglement op de politie van het wegverkeer.

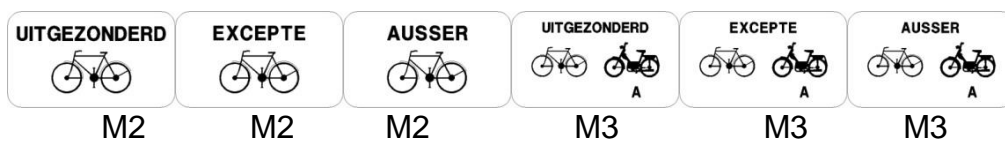

Dit onderbord M2 of M3 moet aangebracht worden op de openbare wegen waar de maximale toegestane snelheid lager is dan of gelijk is aan 50 km per uur en de beschikbare rijbaanbreedte ten minste 3 meter is, behalve indien veiligheidsredenen er zich tegen verzetten.

Commentaar

Onder “veiligheidsredenen” moeten worden verstaan een gevaarlijke uitmonding op een kruispunt, een onoverzichtelijke bocht, beperkt zicht, een te smalle weg, druk verkeer, enz.;

Wij wijzen er ook op dat wanneer een BEV-straat uitkomt op een met verkeerslichten geregeld kruispunt, de toegang van fietsers tot dat kruispunt eveneens met een verkeerslicht moet worden geregeld.

Invoering van BEV is:

- verplicht als de beschikbare rijbaanbreedte (x) ≥ 3 m en de toegelaten snelheid ≤ 50 km/h;
- facultatief als de vrije rijbaanbreedte (x) < 3 m.

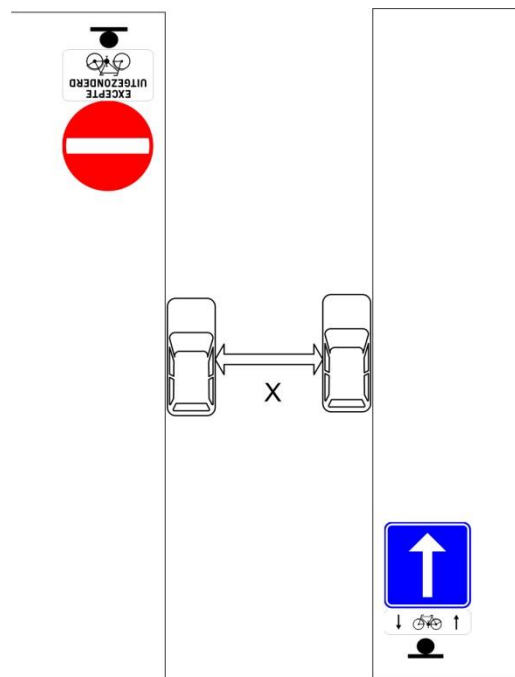

Op de openbare wegen waar de maximale toegestane snelheid hoger is dan 50 km per uur en de beschikbare rijbaanbreedte minder dan 3,5 meter is en op deze waar de maximale toegestane snelheid gelijk is aan of lager dan 50 km per uur en de beschikbare rijbaanbreedte minder dan 3 meter is, mag het onderbord M2 of M3 worden aangebracht, behalve indien veiligheidsredenen er zich tegen verzetten.

In deze gevallen wordt het verkeersbord F19 aangevuld met een onderbord van het model M4 of M5, bedoeld in artikel 65.2. van het algemeen reglement op de politie van het wegverkeer;

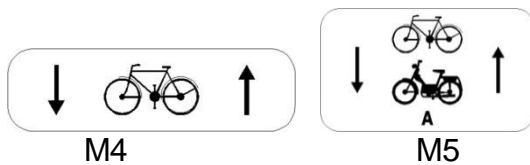

Commentaar

Als deze afwijking wordt overwogen, is het nuttig om:

- een fietspad met lijnen af te bakenen als de rijweg minstens 3,5 m breed is;
- een fietserssymbool in de aanloop in de tegenrichting naar het kruispunt op de rijweg aan te brengen als deze minder dan 3,5 m breed is.

Zo wordt de aandacht van de autobestuurders op de aanwezigheid van fietsers in de andere rijrichting gevestigd.

TENZIJ VEILIGHEIDREDEKENEN ER ZICH TEGEN VERZETTEN!		VRIJE RIJBAANBREEDTE			
		< 2,6 m	2,6 m – 3,0 m	3,0 m – 3,5 m	> 3,5 m
MAXIMALE TOEGESTANE RIJSNELHEID	≤ 50 km/u	BEV mag niet	BEV mag (zie ook MR van 30/10/98)	BEV moet (zie ook MR van 30/10/98)	BEV moet
	> 50 km/u	BEV mag niet	BEV mag (zie ook MR van 30/10/98)	BEV mag (zie ook MR van 30/10/98)	BEV mag ook

Het BEV invoeren in straten met een maximale toegestane rijsnelheid van meer dan 50 km/u zal in de praktijk enkel in uitzonderingsgevallen (zoals in woonwijken buiten de bebouwde kom) mogelijk zijn. DEZE GEVALLEN WORDEN HIER VERDER BUITEN BESCHOUWING GELATEN!

(Bron: BIVV)

b) ten gunste van de voertuigen van geregelde openbare diensten voor gemeenschappelijk vervoer, door aanvulling met een onderbord met de vermelding "uitgezonderd bus".

Commentaar

Deze maatregel moet gepaard gaan met het reserveren van een rijstrook of een bijzondere overrijdbare bedding voor bussen.

Indien het een busstrook of een bijzondere overrijdbare bedding betreft waarop het verkeer slechts in één rijrichting is toegelaten, wordt het verkeersbord C1, ten gunste van de categorieën van voertuigen die er respectievelijk zijn toegelaten, aangevuld met een onderbord van het type IV van bijlage II van dit besluit.

In dit geval:

- mag het verkeersbord F19 niet geplaatst worden;
- wordt een verkeersbord F17 of F18 in plaats van het verkeersbord F19 geplaatst; het duidt voor elk van de rijstroken de rijrichting aan. Dit verkeersbord wordt rechts geplaatst en links herhaald;



F17

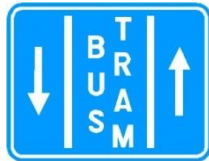

F18

- moeten voorsorteringspijlen aangebracht worden op de rijstroken aan het begin en aan het einde van elk gedeelte van het gereguleerde wegvak.

Commentaar :

Deze borden dienen aangepast te worden in functie van de configuratie van de plaatsen.

Art.: 9.2. Verkeersbord C3. Verboden toegang, in beide richtingen, voor ieder bestuurder.



C3

Indien het plaatselijke verkeer toegelaten is, wordt het verkeersbord aangevuld met een onderbord van het type IV van bijlage 2 tot dit besluit met de vermelding "Uitgezonderd plaatselijk verkeer".

Dit onderbord mag ook een meer beperkende vermelding dragen, zoals "uitgezonderd landbouwersgebruik", enz.

Commentaar

Voor de definitie van de opschriften "uitgezonderd plaatselijk verkeer" of "plaatselijke bediening" die op onderborden bij de verkeersborden C5, C7, C9 en C13 kunnen voorkomen, wordt verwezen naar artikel 2.47° (K.B.):

" De opschriften "uitgezonderd plaatselijk verkeer" of "plaatselijke bediening" duiden op een openbare weg die slechts toegankelijk is voor de voertuigen van de bewoners van die straat en van hun bezoekers, de voertuigen voor levering inbegrepen; ook voertuigen voor onderhoud en toezicht, wanneer de aard van hun opdracht dit rechtvaardigt, de prioritaire voertuigen bedoeld in artikel 37 en fietsers en ruiters, hebben er zonder uitzondering toegang."

Art.: 9.2.bis Verkeersbord C3 met onderbord "speelstraat".

De openbare weg die men als speelstraat wil inrichten moet liggen op een plaats waar de snelheid beperkt is tot 50 km per uur.

Hij moet liggen in een straat of wijk met overheersend woonkarakter, zonder doorgaand verkeer en mag niet bediend worden door een geregelde dienst voor gemeenschappelijk vervoer.

Tijdens de uren dat de openbare weg als speelstraat wordt gesignaleerd mag er speelinfrastructuur geplaatst worden mits de doorgang van toegelaten bestuurders en prioritaire voertuigen niet verhinderd wordt.

De openbare weg die men als speelstraat wil inrichten moet tijdelijk afgesloten worden telkens tijdens dezelfde uren.

Er moeten voldoende hekken geplaatst worden om de speelstraat duidelijk af te bakenen.

Op de hekken wordt een bord C3 en onderbord "speelstraat" vast bevestigd.

De uren tijdens welke de straat als speelstraat is ingericht worden op het onderbord vermeld.

De hekken worden geplaatst onder het toezicht en de verantwoordelijkheid van de wegbeheerder

Commentaar

Bij wijze van commentaar vermelden wij gewoon artikel 22 septies (K.B.), dat de regels voor het verkeer in speelstraten vastlegt en meer bepaald welke weggebruikers daar worden toegelaten:

“Artikel 22 septies - Verkeer in speelstraten.

22septies1. In de speelstraten is de ganse breedte van de openbare weg voorbehouden voor het spelen, in hoofdzaak door kinderen.

De personen die spelen worden gelijkgesteld met voetgangers; evenwel zijn de bepalingen van artikel 42 van dit besluit niet van toepassing.

Alleen bestuurders van motorvoertuigen, die in de straat wonen of wier garage in die straat gelegen is, alsook prioritaire voertuigen als bedoeld in artikel 37, wanneer de aard van hun opdracht het rechtvaardigt, alsook voertuigen in het bezit van een vergunning afgegeven door de beheerder van deze wegen, alsook gebruikers van rolschaatsen en steps en fietsers, hebben toegang tot speelstraten.

22septies 2. De bestuurders die in de speelstraten rijden, moeten dit stapvoets doen; ze moeten de doorgang vrij laten voor de voetgangers die spelen, hen voorrang verlenen en er zo nodig voor stoppen. Fietsers moeten zo nodig afstappen. De bestuurders mogen de voetgangers die spelen niet in gevaar brengen en niet hinderen. Ze moeten bovendien dubbel voorzichtig zijn ten aanzien van kinderen.”

Art.: 9.3. Verkeersborden C5 tot C19.

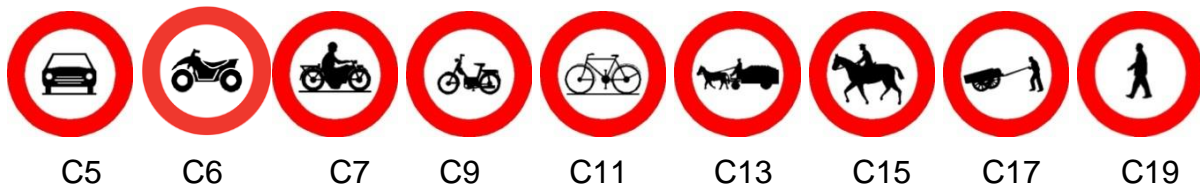

De silhouetten die voorkomen op de verkeersborden C5, C6, C7, C9, C11, C13, C15, C17 en C19 mogen op eenzelfde verkeersbord gegroepeerd worden.

Het aantal gegroepeerde silhouetten mag echter niet groter zijn dan drie. Buiten de bebouwde kommen bedraagt dit aantal ten hoogste twee.

Bij gelijktijdig gebruik van de symbolen van de verkeersborden C9 en C11 worden deze op eenzelfde verkeersbord gegroepeerd.

Commentaar

- De definitie van het verkeersbord C5 luidt als volgt:

Art. 68 (K.B.) "Verboden toegang voor bestuurders van motorvoertuigen met meer dan twee wielen en van motorfietsen met zijspan.

Wanneer het verkeersbord is aangevuld met de vermelding "Uitgezonderd 2+" of "3+" zijn de rijbaan of de rijstrook aldus gesignaleerd, slechts toegankelijk voor voertuigen met ten minste 2 of 3 inzittenden, naargelang van de vermelding, evenals voor de voertuigen van de geregelde openbare diensten voor gemeenschappelijk vervoer. De andere voertuigen mogen de aldus gesignaleerde rijstrook slechts volgen:

- om de op en afritten te gebruiken;

- om van richting te veranderen of om een aanpalende eigendom te bereiken."

- Om alle verwarring bij weggebruikers te vermijden: dergelijke verkeersborden aan de rechterkant gelden voor de hele breedte van de openbare weg.
- C11 "Verboden toegang voor fietsers". Dit verkeersbord geldt niet voor rijwielen met hulpmotor en motorfietsen. Als we deze weggebruikers toch de toegang willen verbieden, moeten de verkeersborden C7 en of C9 worden geplaatst of hun silhouetten gegroepeerd op eenzelfde verkeersbord. Artikel 2.15 1° (K.B.) bepaalt:

"Rijwiel", elk voertuig met twee of meer wielen, dat wordt voortbewogen door middel van pedalen of van handgrepen door één of meer van de gebruikers en niet met een motor is uitgerust, zoals een fiets, een driewieler of een vierwieler.

De bevestiging van een elektrische hulpmotor met een nominaal continu vermogen van maximaal 0,25 kW, waarvan de aandrijfkraft geleidelijk vermindert en tenslotte wordt onderbroken wanneer het voertuig een snelheid van 25 km/u bereikt, of eerder, indien de bestuurder ophoudt met trappen, brengt geen wijziging in de classificatie als rijwiel.

Het niet bereden rijwiel wordt niet als voertuig beschouwd.

Bevestiging van een aanhangwagen aan een rijwiel brengt geen wijziging in de classificatie van dit voertuig."

- Als verkeersborden C9 en C11 worden geplaatst om het einde van een fietspad op een berm aan te duiden, moeten zij worden aangevuld met een onderbord met het opschrift “op de berm”.
- Verkeersborden C9 en C11 mogen niet worden geplaatst ter bevestiging van het verbod, resulterend uit het artikel 9.1.2.1° van het Algemeen Reglement op de politie van het wegverkeer en van het gebruik van de openbare weg, een links gelegen fietspad of gelijkgrondse berm te gebruiken.

Verkeerd gebruik van het verkeersbord C11

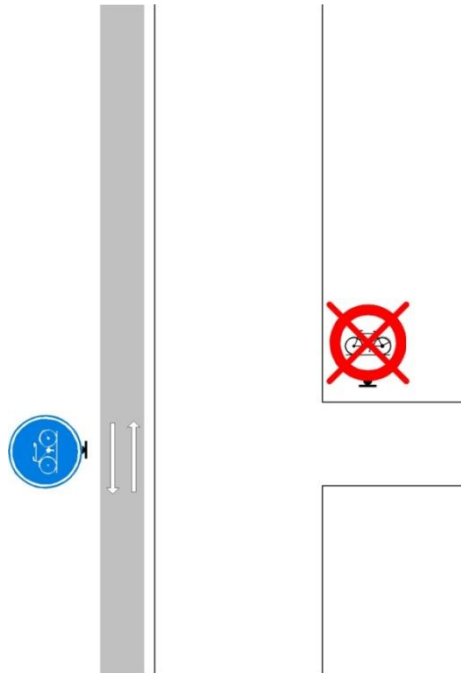

Commentaar

Boven de rijstrook die voor carpooling is voorbehouden, wordt het verkeersbord C5 geplaatst, aangevuld met het onderbord “uitgezonderd 2+” of “uitgezonderd 3+” (artikel 68.4.2° van het Algemeen reglement op de politie van het wegverkeer en van het gebruik van de openbare weg).



Art.: 9.4. Verkeersborden C21 tot C29.

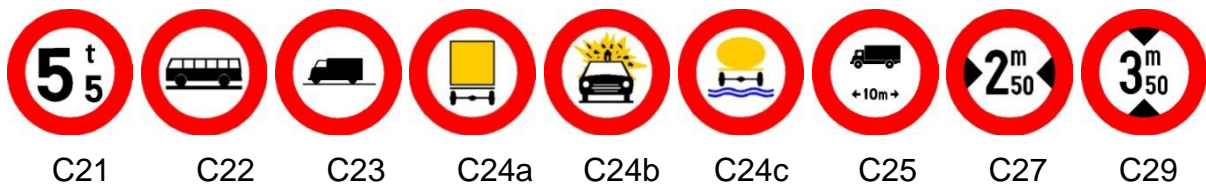

Commentaar

1/Het verkeersbord C21 heeft geen betrekking op de maximale toegestane massa van het voertuig volgens de constructeur, maar wel op de massa van het voertuig bij het passeren van het verkeersbord.

2/ Het plaatsen van sommige verbodstekens zoals C21 en C23 zal, in sommige gevallen, de plaatsing van een aanvullend bord: "Uitgezonderd plaatselijke bediening om de voorziening van de buurtbewoners toe te laten, vereisen.

Ter herinnering, artikel 2.47° van het verkeersreglement bepaalt immers:

" De opschriften "uitgezonderd plaatselijk verkeer of plaatselijke bediening" duiden op een openbare weg die slechts toegankelijk is voor de voertuigen van de bewoners van die straat en van hun bezoekers, de voertuigen voor levering inbegrepen; ook voertuigen voor onderhoud en toezicht, wanneer de aard van hun opdracht dit rechtvaardigt, de prioritaire voertuigen bedoeld in artikel 37 en fietsers en ruiters, hebben er zonder uitzondering toegang."

200m

Type Ia

1° De verkeersborden C21, C22, C23, C24a, C24b, C24c, C25, C27 en C29 moeten worden geplaatst op plaatsen waar de weggebruiker nog een alternatieve reisweg kan kiezen. Indien er op de plaats waar de voornoemde verkeersborden de toegang voor de betrokken voertuigen verbieden, geen andere reisweg meer mogelijk is, dan moet er een gelijkaardig verkeersbord, voorzien van een onderbord van het model Ia zoals omschreven in bijlage 2 bij dit besluit, waarop de afstand tot het eigenlijke verbodsteken is vermeld, op de plaats waar er wel nog een andere reisweg mogelijk is, worden geplaatst.

+2t

Type VIIa

2° Een onderbord van het type VIIa van bijlage 2 tot dit besluit, aangebracht onder het verkeersbord C23, beperkt het verbod tot de bestuurders van voertuigen waarvan de massa in beladen toestand hoger is dan het aangeduide.

3° Een onderbord, zoals omschreven in bijlage 9 van onderhavig besluit, aangebracht onder het verkeersbord C24a, beperkt het verbod tot bestuurders van voertuigen die gevaarlijke goederen vervoeren en waarvoor de toegang tot tunnels van de categorieën B, C, D of E verboden is.

4° Enkel doorgangen waarvan de doorrijhoogte minder bedraagt dan 4,30 m moeten door het verkeersbord C29 worden aangeduid.

De te vermelden doorrijhoogte is gelijk aan de vrije doorrijhoogte verminderd met 0,30 m.

Voor doorgangen waarvan de doorrijhoogte minder bedraagt dan 2,50 m, is de te vermelden hoogte gelijk aan de doorrijhoogte verminderd met 0,15 m.

Wanneer de vrije doorrijhoogte over de lengte of de breedte van de doorgang verschilt, dan moet de laagste doorrijhoogte worden vermeld. Hetzelfde geldt ook wanneer de doorrijhoogte verschillend is naargelang de rijstrook. In dit geval zal er gebruik worden gemaakt van de verkeersborden F89 en F91.

Indien nodig kan de doorrijhoogte die op deze manier werd geregeld, bij de ingang van de doorgang worden aangeduid met borden zoals bepaald in bijlage 8 van onderhavig besluit.

Commentaar:

1/ De vermelde hoogte op het bord C 29 is dus steeds kleiner dan 4 m.

2/ Bij een beperking van de massa van de toegelaten voertuigen moet ervoor worden gezorgd dat plaatselijke bediening mogelijk blijft, door eventueel hiervoor een uitzondering te maken. Behalve als de staat van het wegennet of van kunstwerken de doorgang van zwaar verkeer niet toelaat.

3/ Het dient vermeld te worden dat het bord C23 de doorgang van bussen en cars toelaat wat niet het geval is met het bord C21.

4/ Zie de Ministeriele Omzendbrieven van 23 december 2002 betreffende de plaatsing van de verkeersborden die betrekking hebben op verkeersbeperkingen voor vervoer van gevaarlijke goederen (A.D.R.) en 11 januari 2010 betreffende de plaatsing van de verkeersborden die betrekking hebben op verkeersbeperkingen voor vervoer van gevaarlijke goederen (A.D.R.)

Art.: 9.5. Verkeersbord C31. Verbod aan het volgend kruispunt af te slaan in de richting door de pijl aangegeven.



1° Dit verkeersbord wordt geplaatst in de onmiddellijke nabijheid van het kruispunt. Het moet links herhaald worden op rijbanen met éénrichtingsverkeer waarvan de breedte het verkeer in meerdere files toelaat.

2° Het mag niet geplaatst worden indien het verbod niet het geheel van de dwarsweg betreft.

3° Indien de bestuurder in de onmiddellijke nabijheid van de ingang van een kruispunt een verkeersbord C1 niet kan zien dat op een weg van dit kruispunt geplaatst is, mag een verkeersbord C31 geplaatst worden als waarschuwing van het verkeersbord C1, behalve indien het afslaan in dezelfde richting op een andere weg van het kruispunt toegelaten is.

Commentaar:

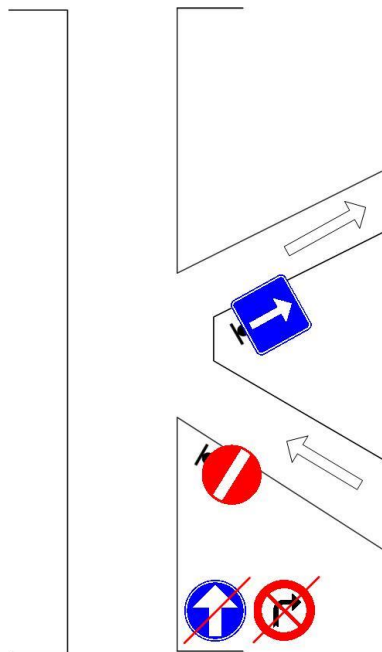

Zie ook commentaar bij art. 10.2 voor de borden D1 en D3.

Telkens als het mogelijk is zal evenwel het verkeersbord D1 of D3 gebruikt worden in plaats van het verkeersbord C31.

Wanneer er op de verboden richting alleen een uitzondering is voor de fietsers en eventueel voor de bestuurders van tweewielige bromfietsen klasse A, moet het verkeersbord C31 gebruikt worden in plaats van het verkeersbord D3, en mag het gebruikt worden in plaats van het verkeersbord D1.

4° Op een kruispunt waar het verboden is naar rechts en naar links af te slaan wordt geen verkeersbord C31 geplaatst; alleen een verkeersbord D1, waarvan de pijl naar boven gericht is, wordt in zulk geval geplaatst.

Hetzelfde geldt aan de oprit van autosnelwegen; het verkeersbord D1 wordt dan zo geplaatst in de hoek gevormd door de oprit en de rijbaan van de autosnelweg, dat het zowel zichtbaar is voor de bestuurder die op de autosnelweg rijdt als voor de bestuurder die er zich op begeeft.

5° Het is verboden tegelijk verkeersborden C31 en D1, D3 of D5 te plaatsen om eenzelfde reglementering op te leggen.

6° Wanneer het verkeersbord C31 niet van toepassing is op de fietsers en eventueel de bestuurders van tweewielige bromfietsen klasse A, wordt een onderbord gebruikt van het model M2 of M3 bedoeld in artikel 65.2. van het algemeen reglement op de politie van het wegverkeer.

Art. : 9.6. Verkeersbord C33.



C33

Dit verkeersbord mag niet gebruikt worden om aan te duiden dat een rijbaan éénrichtingsverkeer heeft.

Commentaar :

Definitie K.B.: C33 Vanaf het verkeersbord tot en met het volgend kruispunt, verbod te keren.

Art. : 9.7. Verkeersborden C35 en C39.



C35



C39

Op een rijbaan met éénrichtingsverkeer moet het verkeersbord dat op het eerste gereguleerde weggedeelte staat links herhaald worden.

Commentaar :

1/ Uittreksel van de circulaire van 14/11/77 :

“Als rijbanen die het verkeer in meerdere files toelaten, moeten beschouwd worden de rijbanen waarvan de vrije breedte onafhankelijk van het parkeren, voortdurend ten minste zes meter bedraagt (voorbeelden : bocht, top van een helling, enz..).”

2/ Deze verkeersborden mogen dus niet worden geplaatst waar inhalen reeds krachtens het verkeersreglement verboden is.

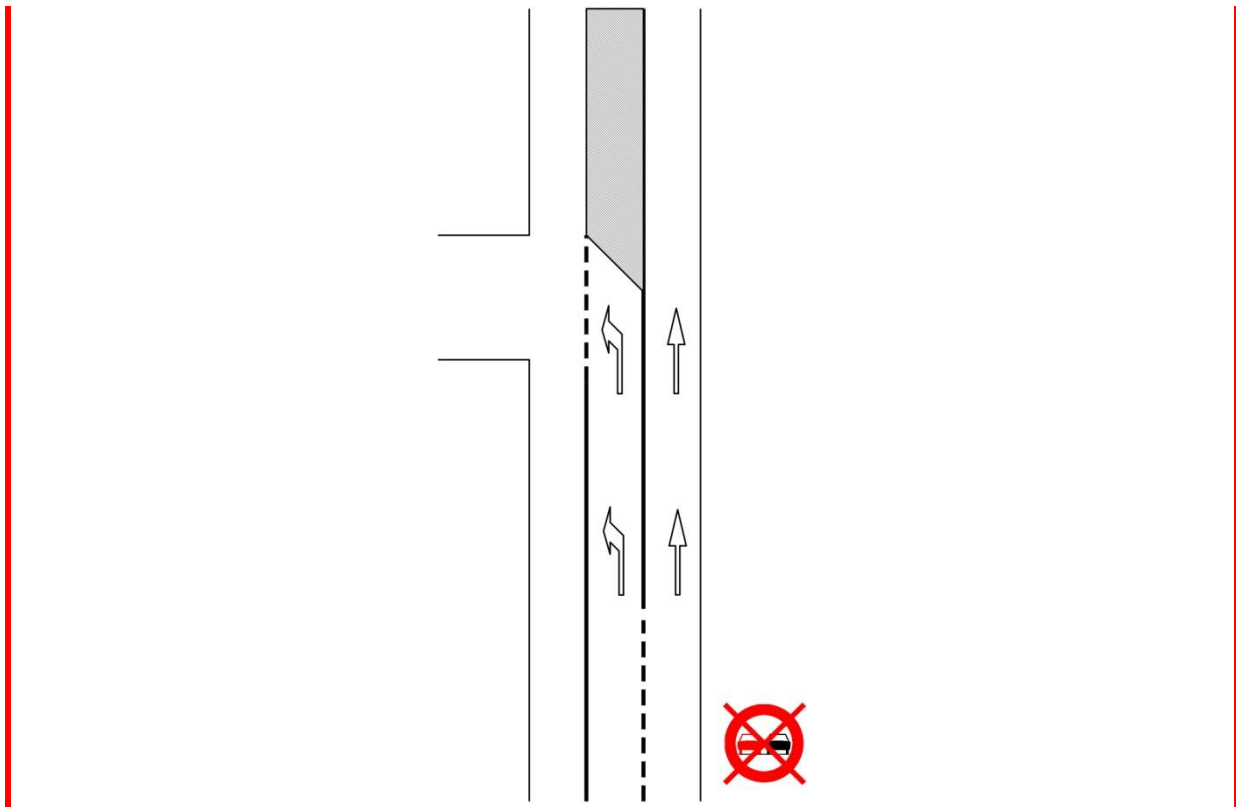

Art. : 9.8. Verkeersborden C37 en C41.



C37



C41



C46

Het verkeersbord wordt slechts geplaatst indien het einde van het verbod niet samenvalt met een kruispunt.
Het mag vervangen worden door het verkeersbord C46.

Art. : 9.9. Verkeersbord C43.



C43

Commentaar :

- Art. 68 K.B.: *“De vermelding “km” op het verkeersbord is facultatief”*
- Door de verwijdering van deze vermelding kunnen grotere cijfers gebruikt worden.

1° Dit verkeersbord mag niet gebruikt worden op plaatsen waar:

- a) de bijzondere plaatsgesteldheid duidelijk een snelheidsvermindering oplegt;
- b) waar een gevaarsbord kan gebruikt worden (behalve wat betreft het gevaarsbord A23 wanneer het gevoegd is bij een verkeersbord F4a, gebeurlijk met veranderlijke informatie, conform het artikel 2.37 van het algemeen reglement op de politie van het wegverkeer en van het gebruik van de openbare weg en behalve wat betreft het gevaarsbord A51 wanneer het gevoegd is bij een verkeersbord F4a of zonale C43 met de vermelding 50 of zonale C43 met de vermelding 70.



Art. 2.37 (A.R.) bepaalt:

*“Art. 2.37 "Schoolomgeving", zone van een of meerdere openbare wegen of gedeelten ervan, waarin de toegang tot een school is inbegrepen en waarvan het begin en het einde afgebakend zijn door de verkeersborden F4a en F4b.
Het verkeersbord A23 wordt bij het verkeersbord F4a gevoegd.”*

Commentaar:

Het bord A23 wordt boven het bord F4a aangebracht, eventueel aangevuld met een onderbord met de afstand.

Wanneer de snelheidsbeperking is aangeduid door middel van signalisatie met veranderlijke informatie, mag ze slechts gebruikt worden tijdens de periodes van aankomst en vertrek van de kinderen aan de school.

Het mag niet bij het verkeersbord A23 worden geplaatst:

- wanneer de snelheid reeds beperkt is tot ten minste 30 km per uur;
- wanneer de maximum toegestane snelheid gelijk is aan of hoger is dan 70 km per uur.

2° In de bebouwde kommen die afgebakend zijn door verkeersborden F1a, F1b en F3a, F3b mogen geen verkeersborden C43 met snelheidsbeperking tot 50 km/u, worden geplaatst of behouden.

Er moet evenwel een verkeersbord C43 met snelheidsbeperking tot 50 km/u, aangevuld door het onderbord van het type VI van bijlage 2 tot dit besluit, met de vermelding "Herhaling" worden geplaatst op het einde van het weggedeelte waarop een snelheid van meer dan 50 km/u werd toegelaten. Het wordt links herhaald op de rijbanen met éénrichtingsverkeer.

Verkeersborden C43 met op een onderbord de vermelding "Herhaling" mogen gebruikt worden indien de bijzondere plaatsgesteldheid het rechtvaardigt.

3° Wanneer een snelheidsbeperking wordt opgelegd buiten een bebouwde kom, moet het eerste verkeersbord C43 aangekondigd worden door een gelijkaardig verkeersbord aangevuld met een onderbord van het type Ia van bijlage 2 tot dit besluit, indien het verschil tussen de

maximale toegelaten snelheid en de opgelegde snelheidsbeperking meer dan 20 km per uur bedraagt.

200m

Type Ia

4° Op openbare wegen waar de snelheid beperkt is overeenkomstig artikel 11.2.2° a) van het algemeen reglement op de politie van het wegverkeer, mogen alleen verkeersborden C43 met de vermelding 90 km/u gebruikt worden met een onderbord met de vermelding "Herhaling".

Deze verkeersborden mogen alleen worden gebruikt indien de bijzondere plaatsgesteldheid het rechtvaardigt.

Commentaar:

Deze borden mogen worden aangebracht op plaatsen waar de wegconfiguratie wijzigt, bijvoorbeeld op een weg met vier rijstroken waar de middenberm door een witte doorlopende streep wordt vervangen.

5° Wanneer het verkeersbord C43 met de vermelding 30 (km) bij de verkeersborden F1, F1a of F1b is gevoegd:

- mag de bebouwde kom geen openbare wegen omvatten die voorrangswegen zijn doordat er borden B9 geplaatst zijn;



Commentaar :

Zie art. 12.1.ter.

- moet binnen deze bebouwde kom de snelheid teruggebracht worden tot 30 km per uur door maatregelen inzake organisatie van het verkeer of het parkeren, infrastructuur of door andere aanpassingen in het straatbeeld of door een combinatie van deze maatregelen.

Commentaar :

1/ Bij een degressieve snelheidsbeperking plaatsen we de verkeersborden op ongeveer 200 m per 20 km/h snelheidsvermindering van elkaar, om plots afremmen te vermijden.

2/ Voorbeeld van realisatie :

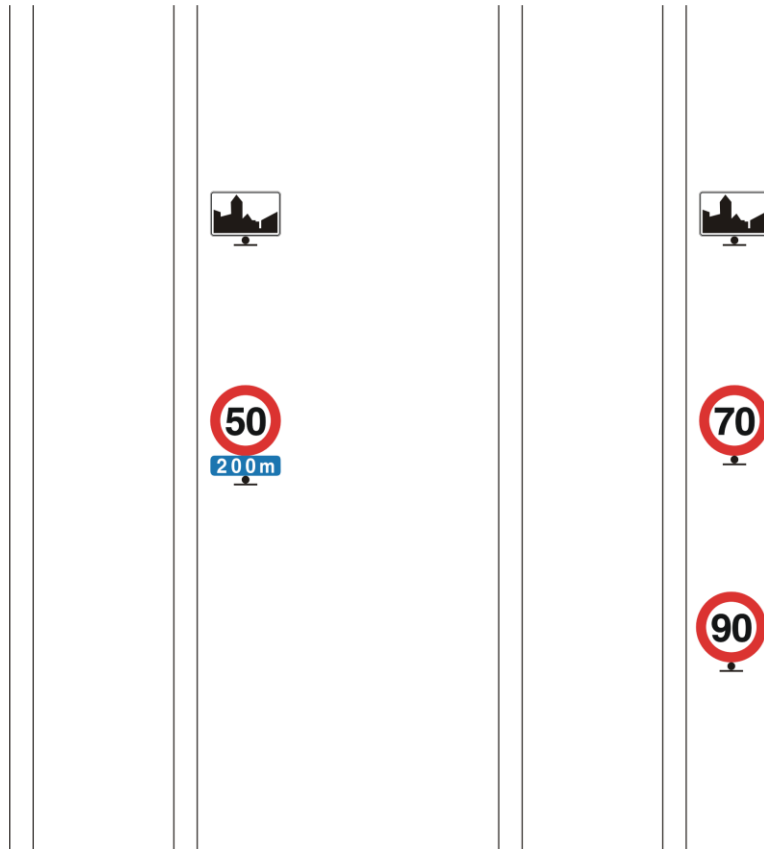

3/ Als we de toepassing van het verbod wil beperken tot bepaalde uren, gebruiken we bij voorkeur een wisselbord dat op gekozen tijdstippen wordt geactiveerd.

4/ Als een onderbord op een paal met meer dan één verkeersbord wordt aangebracht, heeft het alleen betrekking op het verkeersbord net erboven.

Voorbeeld :

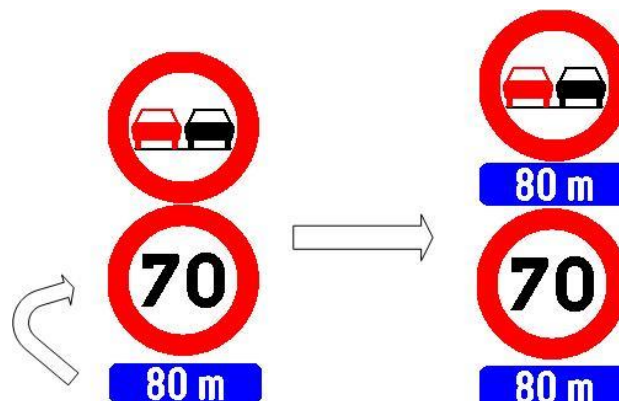

5/ Het is wenselijk de verbodsborden na de op- en afritten van de verkeerswisselaars van autosnelwegen te herhalen indien men de snelheidsbeperking na deze op- en afritten wenst te behouden.

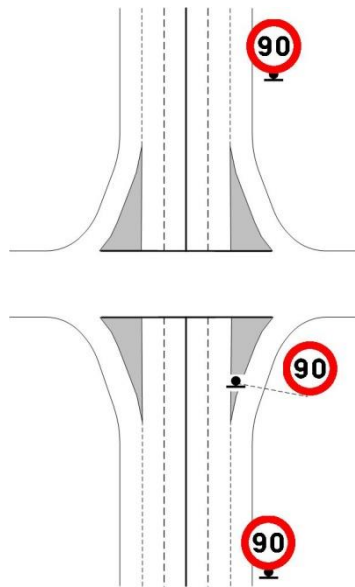

Om een einde te stellen aan de snelheidsbeperking bij verkeerswisselaars van autosnelwegen, zal een C45 verkeersbord geplaatst worden na de afritten

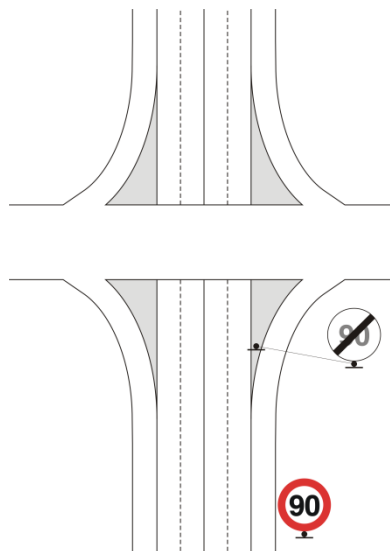

Art.: 9.10. Verkeersbord C45. Einde van de snelheidsbeperking opgelegd door het verkeersbord C43.



C45

Dit verkeersbord wordt slechts geplaatst indien het einde van het verbod niet samenvalt met een kruispunt.



C46

Het mag vervangen worden door het verkeersbord C46.

Commentaar :

- Art. 68 K.B.: *“De vermelding “km” op het verkeersbord is facultatief”*
- Door de verwijdering van deze vermelding kunnen grotere cijfers gebruikt worden.

Art.: 9.11. Verkeersbord C46. Einde van alle plaatselijke verbodsbeperkingen opgelegd aan de voertuigen in beweging.



C46

Dit verkeersbord mag slechts gebruikt worden om een einde te maken aan de verbodsbeperkingen voorgeschreven door de verkeersborden C33, C35, C39 en C43 uitsluitend wanneer het einde van het verbod niet samenvalt met een kruispunt of een toegang tot een autosnelweg.



C33

C35

C39

C43

Art.: 9.12. Verkeersbord C48. Vanaf het verkeersbord tot het volgend kruispunt, verbod de cruise control of kruissnelheidsregelaar te gebruiken.



C48



C49

Een onderbord van het type VII van bijlage 2 bij dit besluit, aangebracht onder het verkeersbord C48 beperkt het verbod tot de bestuurders van voertuigen waarvan de maximale toegelaten massa hoger is dan de aangeduide.



Type VII

Art.: 10. Gebodsborden.

Artikel 69 (A.R.) bepaalt:

“69.1. De gebodsborden worden aangebracht op de plaats waar zij het best zichtbaar zijn.

69.2. Een gebodsbord mag aangekondigd worden door een gelijkaardig verkeersbord aangevuld met een onderbord dat bij benadering de afstand aanduidt waarop het gebod begint. .”

Geen enkel bijkomend opschrift mag de betekenis van de gebodsborden beperken.

Uitzonderlijk, en indien de plaatsgesteldheid het toelaat, mag evenwel van deze regel worden afgeweken ten gunste van de voertuigen van geregelde openbare diensten voor gemeenschappelijk vervoer. Deze afwijking is slechts toegelaten voor het verkeersbord D1.

- Indien de plaatsgesteldheid het toelaat, mag eveneens van deze regel worden afgeweken ten gunste van de fietsers en eventueel de bestuurders van tweewielige bromfietsen klasse A.

Deze afwijking is slechts toegelaten voor het verkeersbord D1.



M2



M3



D1

In dit geval wordt dit verkeersbord aangevuld met een onderbord van het model M2 of M3 bedoeld in artikel 65.2. van het algemeen reglement op de politie van het wegverkeer.

- De betekenis van de gebodsborden kan worden aangevuld wanneer het fietspad moet of niet mag gevolgd worden door de bestuurders van tweewielige bromfietsen klasse B.



M6



M7

In dit geval wordt het verkeersbord D7 aangevuld met een onderbord van het model M6 of M7 bedoeld in artikel 65.2. van het algemeen reglement op de politie van het wegverkeer.

- indien het verkeersbord D1 of D3 ertoe strekt de toegang tot een busstrook of een bijzondere overrijdbare bedding te regelen, mag eveneens van deze regel worden afgeweken ten gunste van de categorieën van voertuigen die er respectievelijk zijn toegelaten.

In dit geval wordt het verkeersbord D1 of D3 aangevuld met een onderbord van het model M2 of M3 bedoeld in artikel 65.2 van het algemeen reglement op de politie van het wegverkeer en van het gebruik van de openbare weg voor wat de fietsers en de bestuurders van bromfietsen klasse A betreft, en van het onderbord van het type IV van bijlage II van dit besluit voor wat de andere categorieën van voertuigen betreft.

Art.: 10.1. Verkeersbord D1. Verplichting de door de pijl aangeduide richting te volgen.



1° De plaatsgesteldheid bepaalt de stand van de pijl.

2° Wanneer een verkeersbord D1 met een niet-gebogen pijl wordt geplaatst op een hindernis of op een inrichting bestemd om het verkeer te leiden, dan moet deze pijl onder een hoek van ongeveer 45° naar de grond worden gericht.

3° Het is verboden tegelijk verkeersborden D1 en C31 te plaatsen om eenzelfde reglementering op te leggen.



Commentaar :

1/ De verkeersborden D1 (gebodsborden) en F19 (aanwijzingsbord) mogen niet met elkaar worden verward.



2/ De D1e en D1f worden vóór de kruispunten geplaatst terwijl D1b op het kruispunt moet geplaatst worden.

3/ D1d moet niet systematisch aan het begin van het eiland geplaatst worden want het bevestigt slechts het art. 9.6 van de wegcode

Art.: 10.2. Verkeersbord D3. Verplichting één van de door de pijlen aangeduide richtingen te volgen.



D3

1° De plaatsgesteldheid bepaalt de stand van de pijlen.

2° Het is verboden tegelijk verkeersborden D3 en C31 te plaatsen om eenzelfde reglementering op te leggen.



D3



C31

3° Wanneer alleen ten gunste van de fietsers en eventueel de bestuurders van tweewielige bromfietsen klasse A wordt afgeweken van de verplichting één van de door de pijlen aangeduide richtingen te volgen, moet het verkeersbord C31 gebruikt worden in plaats van het verkeersbord D3.

10.2/1. Verkeersbord D4. Verplichting voor de voertuigen die gevaarlijke goederen vervoeren om de door de pijl aangeduide richting te volgen.

1° Dit gebodsteken verplicht de voertuigen die gevaarlijke goederen vervoeren een reisweg te volgen, die aan hun bijzondere aard is aangepast.

2° De minimale afmetingen voor deze verkeersborden zijn 0,60 m × 0,90 m.

3° Een onderbord, zoals omschreven in bijlage 9 van onderhavig besluit met de vermelding van de letter B, C, D of E, wordt aangebracht onder het verkeersbord D4, wanneer de toegang tot tunnels van respectievelijk de categorie B, C, D of E verboden is.

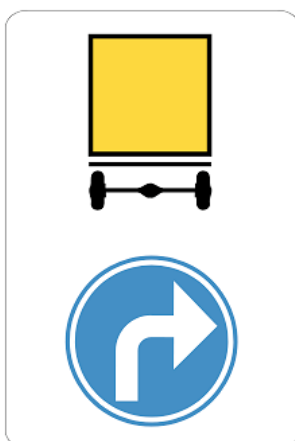

Commentaar

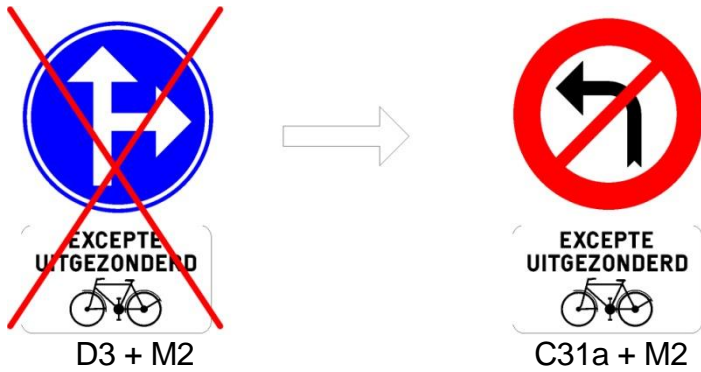

Voorstel :

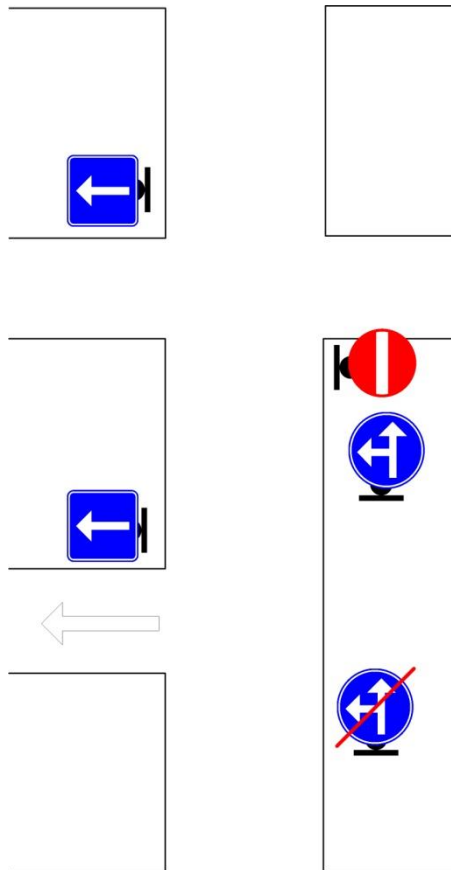

Het is nutteloos om een bord D3 te plaatsen op een kruispunt waar er geen andere alternatieven zijn.

Art.: 10.3. Verkeersbord D5. Verplicht rondgaand verkeer.



D5

Dit verkeersbord mag slechts geplaatst worden indien alle bestuurders die zich op het kruispunt begeven, de inrichting bestemd om het verkeer te leiden, aan hun linkerhand moeten laten [en voor zover de bestuurders van alle voertuigen er kunnen om heen rijden.

Het is verboden tegelijk verkeersborden D5 en C31, D1 of D3 te plaatsen om eenzelfde reglementering op te leggen.



D5



C31



D1



D3

Commentaar:

Een verkeersbord D5 moet steeds gepaard gaan met de plaatsing van het verkeersteken B1 of B5 geplaatst aan elke toegang van het rond punt.

Als andere voertuigen dan de trams het verkeerseiland van het kruispunt oversteken zal het bord D5 niet gebruikt worden.

In de nabijheid van een rotonde wordt geen verkeersbord D5 geplaatst met vermelding van afstand.

In de eerste plaats zal het verkeersbord F25 gebruikt worden die de richtlijnen aangeeft evenals de aanwezigheid van de rotonde (zie artikel 12.8).

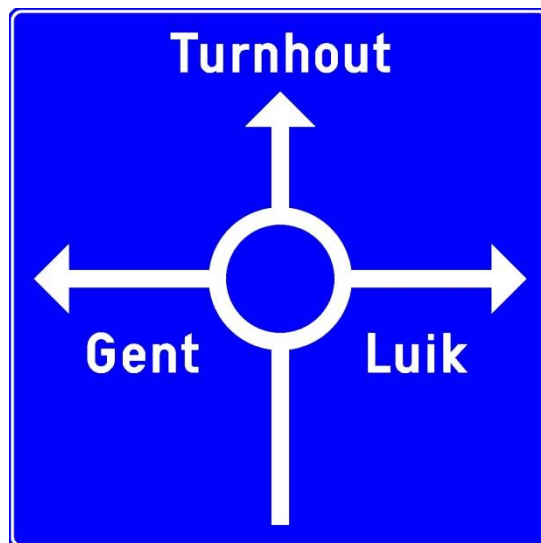

F25

Art.: 10.4. Verkeersbord D7. Verplicht fietspad.



D7

Dit verkeersbord moet na elk kruispunt herhaald worden. Indien de plaatsgesteldheid het rechtvaardigt mag het evenwijdig met het fietspad geplaatst worden.

Het onderbord dat aan de bestuurders van tweewielige bromfietsen klasse B de verplichting of het verbod oplegt om het fietspad te volgen moet geplaatst worden in functie van de breedte van het fietspad en van het verkeer op dit fietspad en op de rijbaan.

Commentaar :

Als een fietspad met onderbroken lijnen wordt afgebakend, plaatsen we geen verkeersborden D7, D9 of D10 en omgekeerd.

Een fietspad in twee richtingen moet worden aangeduid door D7 of D9 en niet door de markering voorzien in artikel 74 van de wegcode uitgezonderd de kruispunten waar het fietspad mag aangeduid worden door markeringen.

Art. : 10.5. Verkeersbord D9. Deel van de openbare weg voorbehouden voor het verkeer van voetgangers, fietsen en tweewielige bromfietsen klasse A



D9

De scheiding tussen het voetgangersgedeelte enerzijds en het gedeelte van de fietsers en bestuurders van tweewielige bromfietsen klasse A anderzijds wordt gerealiseerd door hetzij een witte doorlopende streep hetzij een andere wegbedekking, hetzij om het even welke fysieke scheiding of door een combinatie van een of meer van deze middelen.

Desgevallend worden op dit verkeersbord de symbolen van de weggebruikers omgewisseld.

Commentaar :

- Dit verkeersbord D9 geldt slechts voor een deel van de openbare weg in tegenstelling met de borden F99a, F99b en F99c die voor de hele openbare weg gelden.



F99a



F99b



F99c

- Het is logisch dat we dit bord D9 slechts plaatsen als de beschikbare breedte ten minste 2,20 m bedraagt.

Art. 10.6. Verkeersbord D10. Deel van de openbare weg voorbehouden voor het verkeer van voetgangers en fietsers.



D10

Dit verkeersbord wordt gebruikt wanneer geen gebruik kan worden gemaakt van het verkeersbord D9:

- wanneer de ruimte te gering is om het verkeer van fietsers en voetgangers te scheiden en de veiligheid van de fietsers aldus beter gewaarborgd is over korte wegvakken of openbare wegen, wanneer er veel verkeer op de rijbaan is en de toegestane maximumsnelheid ten minste 50 km per uur is;
- wanneer het nodig is de voetgangers en de fietsers te verplichten wegen of weggedeelten te volgen die veiliger zijn, zonder dat het mogelijk of nodig is het deel van de weg dat voor hen is voorbehouden, te onderscheiden.

Commentaar:

Dit bord D10 geldt slechts voor een deel van de openbare weg in tegenstelling met de borden F99a, F99b en F99c die voor de hele openbare weg gelden.

Art.: 11. Verkeersborden betreffende het stilstaan en parkeren.

Art.70.2.2. (K.B.) bepaalt :

“ *Geldigheid van de verkeersborden E1, E3, E5, E7 en E9a tot E9g.*

1° De verkeersborden E1, E3, E5, E7 en E9a tot E9g gelden langs de kant van de openbare weg waar zij geplaatst zijn en vanaf het verkeersbord tot het volgend kruispunt.

De verkeersborden E1 en E3 gelden op de rijbaan en op de berm.

De verkeersborden E5 en E7 gelden op de rijbaan.

De verkeersborden E1, E3, E5, E7 en E9a tot E9g worden aangevuld met de hiernavolgende borden:



a) begin van de reglementering.



b) einde van de reglementering.

Wanneer het verbod of de toelating ophoudt voor het volgend kruispunt, wordt de plaats waar de reglementering eindigt, aangewezen door een verkeersbord gelijkaardig aan het verkeersbord dat het begin aanwijst, aangevuld met bovenaangeduid bord.

Het einde van de reglementering wordt evenwel niet aangeduid:

- in het geval voorzien onder c) hierna;*
- wanneer het samenvalt met het begin van een andere reglementering van het stilstaan of het parkeren.*



c) reglementering over een korte afstand.

Bovenaangeduid bord vult het verkeersbord aan dat het begin van de reglementering aanwijst en vermeldt de afstand waarover het verbod of de toelating geldt.



d) reglementering over een lange afstand.

Bovenaangeduid bord vult een verkeersbord aan, gelijkaardig aan het verkeersbord dat het begin van de reglementering aanwijst en dat bij wijze van herhaling geplaatst wordt.

2° In afwijking van de bepalingen onder 1° gelden de verkeersborden E 9a tot E 9d, die een parking aanduiden, alleen op deze parking.

Zij worden op de meest geschikte plaatsen aangebracht en worden niet aangevuld met witte borden met zwarte pijl. “

Art.: 11.1.Verkeersbord E1. Parkeerverbod.



E1

Verkeersbord E3. Stilstaan en parkeren verboden.



E3

Commentaar :

Als we een verkeersbord E3 plaatsen, moeten we rekening houden met de problemen die dit voor de omwonenden kan opleveren: het verbiedt immers alle los- en laadhandelingen.

1° In beginsel moet het verbod dat door deze verkeersborden wordt opgelegd blijvend zijn. Uitzonderlijk mag een onderbord van het type V van bijlage 2 tot dit besluit aanduiden:

- a) hetzij de uren waartussen het verbod geldt; vb. "van 7 tot 19 u.";
- b) hetzij de dagen tijdens welke het verbod geldt; vb. "van maandag tot vrijdag";
- c) hetzij de uren waartussen het verbod geldt op sommige dagen; vb. "van 7 tot 19u van maandag tot vrijdag".



Type V

Commentaar :

Deze borden mogen dus niet worden gebruikt om parkeergelegenheid voor te behouden. Dit moet gebeuren met de borden E9a tot E9h.

2° Om het parkeren altijd en het stilstaan slechts tussen bepaalde uren te verbieden, zal gebruik gemaakt worden van het verkeersbord E3, aangevuld met een onderbord van het type V van bijlage 2 tot dit besluit, met de vermelding: "Parkeren altijd verboden. Stilstaan verboden van ... tot ... u."



Type V

3° Indien een verbod slechts bij gelegenheid moet gelden, ondermeer wanneer openbare markt gehouden wordt, dan worden wegneembare of opklapbare verkeersborden gebruikt of ook verkeersborden E9.

4° De verkeersborden E1 en E3 mogen niet gebruikt worden om een verbod te bevestigen dat vermeld is in de artikelen 24 en 25 van het algemeen reglement op de politie van het wegverkeer.

Commentaar :

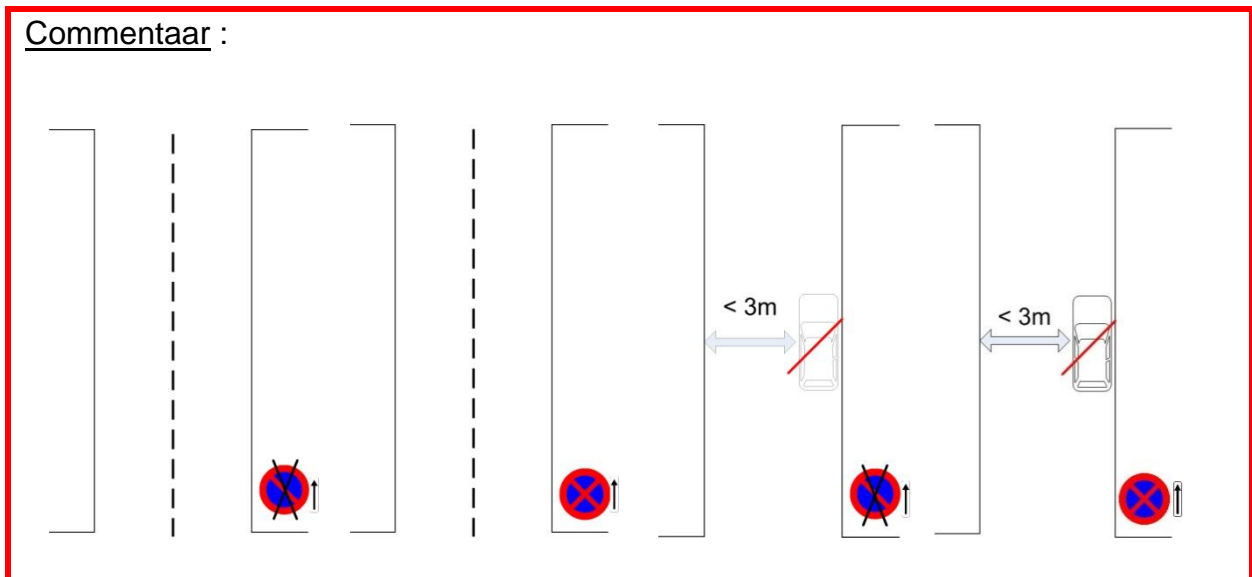

5° Indien een verbod slechts geldt voor bepaalde categorieën van voertuigen, worden de verkeersborden E1 en E3 aangevuld met een onderbord van het type VII van bijlage 2 bij dit besluit, met een symbool zoals bepaald in artikel 70.2.1.3° en 72.6 van het algemeen reglement op de politie van het wegverkeer en van het gebruik van de openbare weg, met een minimumhoogte van 0,12 m en een minimumbreedte van 0,20 m.

Commentaar : Voorbeeld :



Art.: 11.2. Verkeersbord E5. Parkeerverbod vanaf de 1e tot de 15e van de maand.



E5

Verkeersbord E7. Parkeerverbod vanaf de 16e tot het einde van de maand.



E7

1° Deze verkeersborden mogen slechts aangevuld worden met een onderbord van het type VIIb van bijlage 2 tot dit besluit waarop het symbool van de parkeerschijf voorkomt.



Type VIIb

2° Langs rijbanen omgeven door bebouwing moeten de verkeersborden E5 geplaatst worden aan de kant van de gebouwen met pare nummers en de verkeersborden E7 aan de kant van de gebouwen met onpare nummers.

Commentaar:

- Binnen een regime van afwisselend parkeren kunnen bijzondere reglementeringen ingevoerd worden door de borden E1 of E3. Deze worden dan zonder toegevoegde vermeldingen geplaatst of aangeduid door gele onderbroken lijnen. In verband hiermee is het niet mogelijk parkeerplaatsen voor gehandicapten te reserveren in straten met een systeem van halfmaandelijks beurtelings parkeren.
- Voor BEV-straten (beperkt eenrichtingsverkeer) wordt best geen systeem van halfmaandelijks beurtelings parkeren ingevoerd. Het is dan immers moeilijk om markeringen aan te brengen die autobestuurders voor aankomende fietsers uit de andere rijrichting waarschuwen.

Art.: 11.3. Verkeersborden E9a tot E9h.



1° Deze verkeersborden hebben als minimumafmetingen 0,40 m x 0,60 m.

2° De plaatsing van verkeersborden E9a of E9b, die het parkeren toelaten op een rijbaan verdeeld in rijstroken, zoals voorzien in artikel 25.1.9° van het algemeen reglement op de politie van het wegverkeer, is slechts uitzonderlijk en alleen in de bebouwde kommen toegelaten. In dat geval moeten die verkeersborden worden aangevuld met een onderbord dat de uren aangeeft waartussen het parkeren toegelaten is. Vb. "van 9 tot 11u" (type V van bijlage 2 tot dit besluit).

Commentaar :

1/ Art 25.1.9 (K.B.):

"Artikel 25. - Parkeerverbod.

25.1. Het is verboden een voertuig te parkeren:

9° op de rijbaan wanneer deze verdeeld is in rijstroken, behalve op de plaatsen waar het verkeersbord E9a of E9b is aangebracht;"

2/ Men moet noteren dat het verkeersbord E9b (Art 70.2.1.3° K.B.) het parkeren niet enkel voorbehoudt aan de auto's voor dubbel gebruik en minibussen, maar ook voor motorfietsen.

3° Een opschrift op een onderbord mag aanduiden:

a) hetzij de maximumduur gedurende welke het parkeren toegelaten is. Vb. "30 min." (type VIIc van bijlage 2 tot dit besluit);

30 MIN.

Type VIIc

Indien de toegelaten parkeertijd meer bedraagt dan 30 minuten moet evenwel het gebruik van de parkeerschijf worden opgelegd: op het onderbord van het type VIIb van bijlage 2 tot dit besluit moet de afbeelding van die schijf voorkomen.



Type VIIb

b) hetzij de uren waartussen het parkeren toegelaten is. Vb. "van 9 tot 11u" (type V van bijlage 2 tot dit besluit);

c) hetzij de dagen en de uren gedurende welke het parkeren niet is toegelaten op voorwaarde dat die verkeersborden aangebracht zijn op een plaats waar de toelating tot parkeren opgeschort wordt omwille van een periodieke plaatselijke activiteit, ondermeer van een wekelijkse markt. Vb. "uitgezonderd maandag van 7 tot 13u" (type V van bijlage 2 tot dit besluit);

**Uitgezonderd
maandag van 7 tot 13u**

Type V

d) hetzij de categorie van voertuigen voor welke het parkeren is voorbehouden. Vb. "Taxi's" (type VIId van bijlage 2 tot dit besluit);

e) hetzij het voorbehouden van een plaats waar fietsen en tweewielige bromfietsen mogen opgesteld worden.

In dit geval wordt het verkeersbord aangevuld met een onderbord van het model M1 of M8 bedoeld in artikel 65.2. van het algemeen reglement op de politie van het wegverkeer.

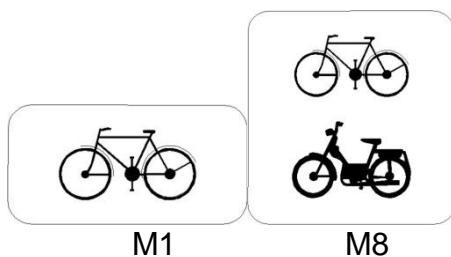

Commentaar:

1) Verkeersborden mogen niet worden aangevuld met opschriften die particuliere belangen dienen.

Als een parkeerplaats in het algemene belang voor een categorie van voertuigen moet worden voorbehouden, dan moet een onderbord expliciet aangeven om welke categorie het gaat (bijvoorbeeld taxi's, ziekenwagens, brandweervoertuigen,

dienstvoertuigen van de politie, postvoertuigen, gemeentevoertuigen). In geen geval mag het gaan om een reproductie van een nummerplaat of om algemene vermeldingen zoals “toegelaten voertuigen”, “voorbehouden”, enz., die controle door de politiediensten vrijwel onmogelijk maken.

2) Bij gebruik van twee bijkomende vermeldingen moet erop worden toegezien dat zij geen aanleiding geven tot verkeerde interpretaties. Zo moeten bijvoorbeeld in een betaalparkeerzone waar men parkeren op maandag wil verbieden een P-bord met de vermelding “BETALEND” én een bijkomend verkeersbord “parkeren op maandag verboden” worden gebruikt. In dit bijzondere geval zou een P-bord “BETALEND”, aangevuld met de vermelding “behalve op maandag”, de bestuurders namelijk de indruk kunnen geven dat parkeren die dag gratis is, terwijl het dan net de bedoeling is de parkeerplaatsen helemaal vrij te houden.

Een plaats voorbehouden voor schoolbussen:

Hier kan het bord E9a of E9d, aangevuld met een bord met de vermelding “schoolbus(sen)”, worden geplaatst. Het kan eventueel worden aangevuld met de vermelding van de periode waarvoor de reservering geldt (bv. van maandag tot vrijdag van 7.00 tot 17.00 uur).

Parkeerplaatsen voorbehouden voor voertuigen van personen met een handicap:

In verband met de reservering van parkeerplaatsen voor personen met een handicap geven wij, in bijlage A, de teksten van twee richtlijnen van de Federale Minister Mobiliteit en Vervoer.

Plaatsen voorbehouden voor CD-voertuigen:

Voor dergelijke reservaties moet eerst contact worden opgenomen met de Dienst Protocol van de Federale Overheidsdienst van Buitenlandse Zaken.

Plaatsen voorbehouden voor artsen:

Deze maatregel is niet hernomen in de Wegcode aangezien het niet gaat over een « Categorie van voertuigen » (Art. 70 K.B.).

Parkeerplaatsen voorbehouden voor houders van een parkeerkaart:

Dit in beginsel zeer eenvoudige systeem vergt een grondig onderzoek naar de plaatselijke situatie vooraleer het wordt ingevoerd. Veeleer dan voor particuliere doeleinden te worden aangewend, dient het op een bepaalde doelgroep gericht te worden. Niet alle parkeerplaatsen op een openbare weg mogen voor houders van een gemeentelijke parkeerkaart worden voorbehouden. Een voldoende groot gedeelte van de openbare weg dient inderdaad voor algemeen parkeren beschikbaar te blijven.

Het percentage plaatsen dat aan houders van een gemeentelijke parkeerkaart wordt toegewezen, moet worden bepaald uit een fijn terreinonderzoek. Het aantal reserveerbare plaatsen kan daarbij wel eens lager uitvallen dan het aantal gegadigden.

Deze situatie is onvermijdelijk als de vraag duidelijk groter is dan het aanbod. Enig vraagoverschot is evenwel toelaatbaar. Als het aantal voorbehouden plaatsen even groot was als de vraag, zouden er immers vaak parkeerplaatsen onbezet blijven, wat zou wijzen op een slecht gebruik van de volgens aanname ontoereikende ruimte.

Een zonale draagwijdte van de regeling (waarbij de reglementering voor meer dan één straat geldt) biedt meer speelruimte bij de bepaling van het aantal plaatsen dat voor houders van een gemeentelijke parkeerkaart kan worden voorbehouden.

Er zijn drie types van gemeentelijke parkeerkaarten: de "gewone" gemeentelijke parkeerkaart, de bewonerskaart en de kaart voor autodelen.

a) Parkeerplaatsen voor houders van een gemeentelijke parkeerkaart

Parkeerplaatsen mogen worden voorbehouden voor houders van een gemeentelijke parkeerkaart door middel van de borden van het type E9, aangevuld met een onderbord "parkeerkaart". De gemeenteraad bepaalt:

- de categorie van personen aan wie de gemeentelijke parkeerkaart kan uitgereikt worden (bijvoorbeeld zogverstrekkers, leveranciers enz.);
- de voorwaarden van uitreiking;
- de afmeting van de kaart;

Noot : Het ministeriële besluit van 9/1/2007 (BS van 24/1/2007) beschrijft het model van de kaart.

- het maximum aantal nummerplaten dat op de kaart vermeld kan worden;
- de geldigheidstermijn.

Noot : De gemeente kan bepalen dat kaarthouders in parkeerschijfzones (blauwe zones) en in straten voor betaald parkeren bijzondere voorwaarden genieten.

b) Parkeerkaarten voorbehouden voor bewoners:

Parkeerplaatsen mogen worden voorbehouden voor houders van een bewonerskaart door middel van de borden van het type E9, aangevuld met een onderbord "bewoners". De bewonerskaart kan enkel uitgereikt worden aan personen die hun hoofdverblijfplaats of domicilie hebben in de gemeente, zone of straat vermeld op de bewonerskaart.

Noot : De gemeente kan bepalen dat kaarthouders in parkeerschijfzones (blauwe zones) en in straten voor betaald parkeren bijzondere voorwaarden genieten.

c) Parkeerkaarten voorbehouden voor houders van een parkeerkaart voor autodelen:

Parkeerplaatsen mogen worden voorbehouden voor houders van een gemeentelijke parkeerkaart voor autodelen door middel van de borden van het type E9, aangevuld met een onderbord "autodelen".

4° Op de plaatsen waar markeringen op de grond parkeerzones of parkeerplaatsen afbakenen is het gebruik van de verkeersborden E9a, E9e of E9f niet verplicht.

Art.: 11.4. Gemeenschappelijke bepalingen betreffende de verkeersborden E1 tot E9h.

Art.: 11.4.1.

1° De staanders of steunen en zoveel mogelijk, de achterkant van deze verkeersborden hebben een oranje kleur.

Commentaar:

Deze kleur mag enkel worden gebruikt voor palen voor verkeersborden betreffende het stilstaan of parkeren (E1 tot E9h).

2° Deze verkeersborden hebben slechts één front.

3° Langs de rijbanen met verkeer in beide richtingen mogen deze verkeersborden slechts gericht worden naar de bestuurders die rijden aan de kant waar ze zijn geplaatst.

4° Het is verboden op dezelfde plaats van elkaar verschillende verkeersborden van het type E1 tot E9g te plaatsen, ondermeer door ze op dezelfde steun naast elkaar of boven elkaar te plaatsen.

Uitzonderlijk en voor zover de dwingende noodzaak ervan wordt aangetoond kan het naast elkaar plaatsen van de verkeersborden E1 tot E7 evenwel toegelaten worden.

Art.: 11.4.2. Elk van deze verkeersborden mag slechts worden aangevuld met één enkel blauw onderbord waarop slechts het adequaat symbool of één van de opschriften die uitdrukkelijk voorzien werden voor deze verkeersborden, mag voorkomen.

Art.: 11.4.3.

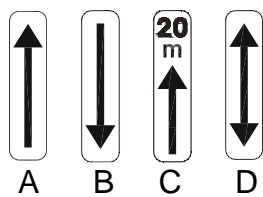

1° Indien deze verkeersborden langs een rijbaan worden geplaatst, moet elk van hen worden aangevuld met één van de witte borden met zwarte pijl, die voorzien zijn in artikel 70.2.2. van het algemeen reglement op de politie van het wegverkeer (bijlage 3 tot dit besluit). In beginsel wordt dit bord vastgemaakt onder het verkeersbord waarop het betrekking heeft en, in voorkomend geval, onder het blauw onderbord dat dit verkeersbord aanvult. Het mag evenwel opzij van de verkeersborden worden vastgemaakt, als deze in uitkraging geplaatst zijn.

2° Het witte bord met zwarte pijl, dat een reglementering over een korte afstand aanduidt, mag slechts worden gebruikt indien deze afstand niet meer bedraagt dan 30 meter.

3° Een verkeersbord aangevuld met het witte bord met dubbele zwarte pijl moet als herhalingsbord worden geplaatst indien de gereguleerde zone meer dan 300 m bedraagt.

4° De verkeersborden E9a tot E9d moeten, wanneer ze betrekking hebben op een parking, niet worden aangevuld met een wit bord met zwarte pijl; ze worden geplaatst op de best geschikte plaatsen en in voorkomend geval, rug aan rug.

Commentaar:

Voorbeelden:

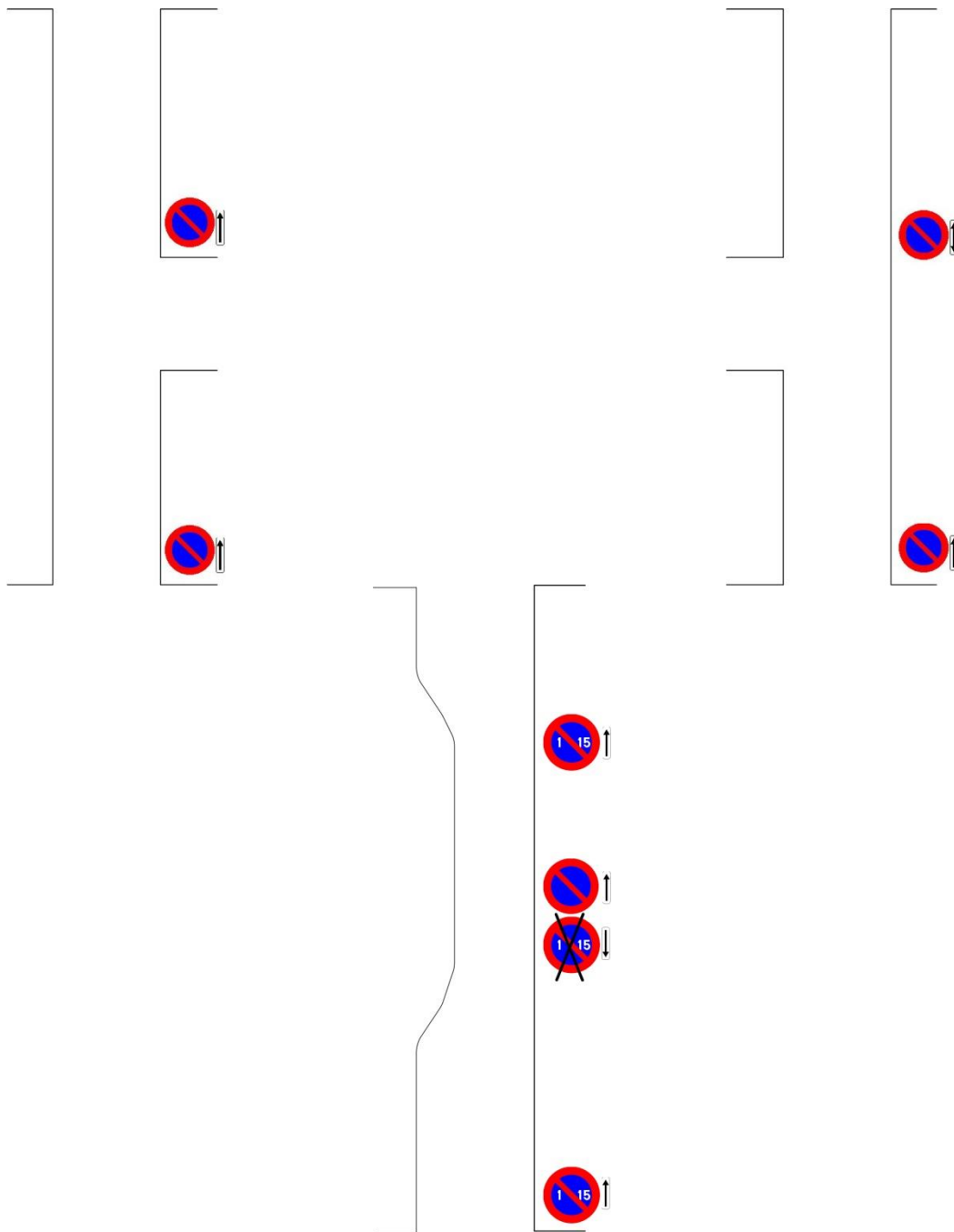

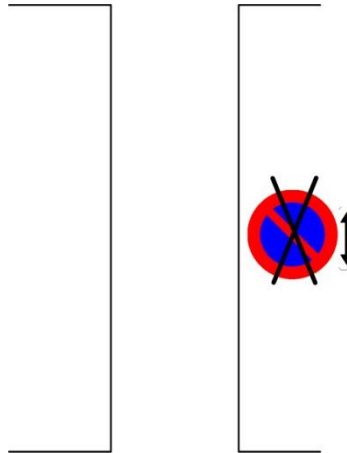

Herhaling

Een pijl die wordt vervolledigd door een dubbele pijl kan enkel en alleen een maatregel bevestigen die aanvang nam met een pijl naar boven toe.

Bijzonder geval



Op deze manier volstaat één enkel verkeersbord om het parkeren op meer dan één plaats te reglementeren.

Art.: 11.4.4. De verkeersborden E9e en E9f mogen slechts geplaatst worden voor zover er op de verhoogde berm of het trottoir aan de buitenkant van de openbare weg een begaanbare strook voor de voetgangers blijft van ten minste 1,50 meter.

Commentaar:

Als er op de rijbaan en op het trottoir parkeerplaatsen zijn aangeduid, hebben verkeersborden E9 geen nut.

Art.: 11.5. Verkeersbord E11. Halfmaandelijks parkeren in gans de bebouwde kom.



Commentaar :

- Het is afgeraden dit type bord te gebruiken aangezien de moeilijkheden die er zijn om deze maatregel te respecteren.
- Deze maatregel valt enkel te overwegen als de grenzen van de bebouwde kom met verkeersborden F1 en F3 zijn aangegeven.

Art.: 11.5.1. Dit verkeersbord wordt geplaatst in het midden bovenop de verkeersborden F1, F1a of F1b.

Art.: 11.5.2. De afwijkingen op de algemene regel van het halfmaandelijks beurtelings parkeren, voorzien in artikel 26 van het algemeen reglement op de politie van het wegverkeer, moeten tot een strikt minimum worden beperkt; dit geldt in het bijzonder voor de reglementering die permanent het parkeren aan een zelfde kant van een rijbaan zou opleggen.

Art.: 11.5.3. Om het parkeren aan weerskanten van een rijbaan toe te laten, moet men:

- hetzij aan de twee kanten van deze rijbaan een parkeerzone afbakenen door een brede witte doorlopende streep;
- hetzij aan elke kant van de rijbaan verkeersborden E9a plaatsen; in dit geval mogen deze verkeersborden met geen enkel blauw onderbord aangevuld worden.

Art.: 11.5.4. Indien het parkeren of het stilstaan en parkeren slechts aan één kant van de rijbaan moet worden verboden over een lange afstand, of beperkt, dan moet aan de andere kant van de rijbaan een parkeerzone worden afgebakend om er het parkeren toe te laten gedurende welke helft van de maand ook.

Hetzelfde geldt indien aan één kant van de rijbaan het parkeren op een trottoir of op een verhoogde berm is toegelaten.

Art.: 11.5.5. Op de rijbaan waar het halfmaandelijks beurtelings parkeren verplicht is, mag geen enkele andere aanvullende reglementering van het stilstaan of parkeren zijn dan:

- de verplichting tot het aanbrengen van de parkeerschijf, gematerialiseerd door het verkeersbord E13 of de verkeersborden E5 en E7 aangevuld met een onderbord van het type VIIb van bijlage 2 tot dit besluit waarop het symbool van de parkeerschijf voorkomt;



Type VIIb

- het parkeerverbod over een korte afstand, gematerialiseerd door een gele onderbroken streep;
- het verbod te parkeren of stil te staan en te parkeren over een korte afstand, gematerialiseerd door één van de verkeersborden E1 of E3; in dit geval mogen deze verkeersborden evenwel met geen enkel blauw onderbord aangevuld worden.

Art.: 11.5.6. In het geval van rijbanen die niet omgeven zijn door bebouwing of wanneer de gebouwen een doorlopende nummering hebben en de algemene regel van het halfmaandelijks beurtelings parkeren moet worden toegepast, moeten verkeersborden E5 en E7 worden geplaatst.

Art.: 11.6. Stilstaan en parkeren mag niet toegestaan worden op de verhoogde inrichtingen op de openbare weg, als genoemd in artikel 22ter 1.3° van het koninklijk besluit van 1 december 1975 houdende het algemeen reglement op de politie van het wegverkeer, als die inrichtingen in totaal minder dan 10 m lang zijn.

Art. 22ter 1.3°(K.B.):

*“[Artikel 22ter. - Verkeer op openbare wegen voorzien van verhoogde inrichtingen.]
[22ter 1. Op de openbare wegen voorzien van verhoogde inrichtingen, die aangekondigd zijn door de verkeersborden A14 en F87 of die, op de kruispunten, alleen aangekondigd zijn door de verkeersborden A14 , of die gelegen zijn binnen een zone afgebakend door de verkeersborden F4a en F4b .*

3° is stilstaan en parkeren verboden op deze inrichtingen, behoudens plaatselijke reglementering.] (K.B. 9.10.1998, art. 3; inwerkingtreding: 1.11.1998) “

Commentaar :

Onder totale lengte verstaan we de lengte van het bovenzvlak en de hellingen.

Art.: 11.7. Betalend parkeren.

1° Aangezien de parkeermeters en parkeerautomaten gelijkstaan met verkeersborden en zij uit zichzelf bindend zijn, moet, waar zij worden aangebracht, geen enkel verkeersbord betreffende het parkeren geplaatst worden.

Wanneer het gaat om toestellen die het parkeren op een geheel van parkeerplaatsen regelen, dienen deze parkeerplaatsen gesignaleerd te worden door een van de verkeersborden E9a tot E9h aangevuld met het onderbord met de vermelding "ticket" overeenkomstig het algemeen reglement op de politie van het wegverkeer, behalve wanneer deze parkeerplaatsen gelegen zijn in een zone die aangeduid wordt met een van de zoneborden E9a tot E9h aangevuld met het opschrift "Betalend". De toestellen die het parkeren op een geheel van parkeerplaatsen

regelen, dienen zodanig opgesteld of gesignaleerd te worden dat zij goed zichtbaar en gemakkelijk bereikbaar zijn.

Op de toestellen moet de geldende reglementering aangeduid worden.

Zij moeten in ieder geval een gemakkelijke controle mogelijk maken.

Commentaar :

1/ Als in een betaalparkeerzone parkeren op bepaalde uren helemaal verboden is, moet dit verbod door middel van een vermelding op de parkeermeter aan de weggebruiker worden meegedeeld.

2/ Het betalend parkeerstelsel moet gesignaleerd worden door een van de verkeersborden E9a tot E9i aangevuld met een onderbord "Betalend" of "Ticket" als de maatregel van toepassing is in één straat of een gedeelte ervan. Als de maatregel meerdere straten omvat, dan zijn het de verkeersborden met een zonale geldigheid (zone P betalend of zone P ticket) die gebruikt worden.

2° Wanneer gebruik moet gemaakt worden van een betaalparkeerkaart worden de verkeersborden van het type E5 en E7 of E9a tot E9h aangevuld door een onderbord met de vermelding "betalend" overeenkomstig het algemeen reglement op de politie van het wegverkeer.

De vermelding "betalend" mag aangevuld worden met een bijkomende vermelding om aan te duiden:

- de periode gedurende welke de betaalkaart moet gebruikt worden;
- het verschuldigde bedrag;
- de maximumduur.

Commentaar :

Als we automaten voor parkeerbiljetten plaatsen, is het aanbevolen dat:

- de automaten goed zichtbaar zijn;
- de automaten zich op een maximale afstand van 75 m bevinden;
- voetgangers de straat niet moeten oversteken om een biljet te nemen;
- overal de term "betalend" in plaats van "biljet" wordt gebruikt.

Art. 12. Aanwijzingsborden.

Artikel 71. (K.B.) bepaalt :

71.1. De aanwijzingsborden worden aangebracht op de plaatsen die, gelet op de aard van de verstrekte aanduiding, geschikt zijn.

Op de bewegwijzering naar een autosnelweg en op de bewegwijzering op de autosnelweg zelf, wordt de naam van de buitenlandse bestemmingen vermeld in de taal van het land waar die bestemming zich bevindt.

Indien deze naam ingevolge de toepassing van de gecoördineerde wetten op het gebruik der talen in bestuurszaken niet reeds op deze signalisatie voorkomt, wordt hij in een ander lettertype en tussen haakjes, hetzij ernaast, hetzij eronder, aan de aangeduide bestemming toegevoegd.

Art.: 12.1. Verkeersborden F1, F1a of F1b. Begin van een bebouwde kom.

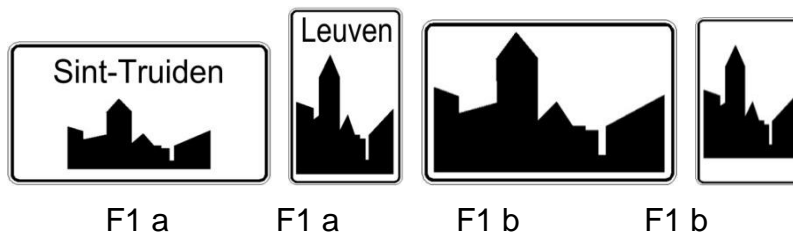

Verkeersborden F3, F3a of F3b. Einde van een bebouwde kom.

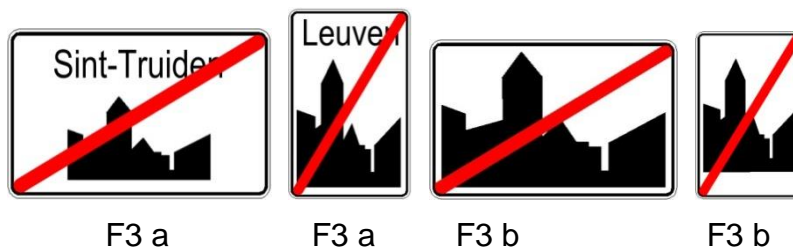

1° Deze verkeersborden moeten als minimum afmetingen 0,90 m x 0,60 m of 0,60 m x 0,90 m hebben.

2° Deze verkeersborden worden tegelijk geplaatst, op alle toegangs- en uitgangswegen van een bebouwde kom, ongeveer op de plaats waar de openbare weg het uitzicht van een straat krijgt of verliest.

Commentaar:

- Deze verkeersborden bakenen een gebied met bebouwing af (waardoor het een bebouwde kom wordt) en mogen niet worden verward met het verkeersbord F43

Rupelmonde

dat alleen als aanduiding van de plaatsnaam dient en dat aan de geografische gemeentegrens geplaatst wordt.

- Het plaatsen van de borden F1 impliceert naast een snelheidsbeperking van 50 km/u ook tal van andere regels.

- De verkeersborden F1 en F3 zonder silhouette mogen tot in 2015 behouden worden.

- Vooraleer een ontwerp-besluit aan de gemeenteraad voor te leggen, is het wenselijk dat de gemeenten voorafgaand contact nemen met de betrokken voogdijoverheid.

3° Indien eenzelfde gemeente meerdere bebouwde kommen omvat, of indien een bebouwde kom zich uitstrekt over meerdere gemeenten, dan moeten de namen van de gemeenten, van de bebouwde kom en eventueel van de plaats op wier grondgebied het verkeersbord wordt geplaatst, op hetzelfde bord voorkomen.

Commentaar :

1) Bij het plaatsen van het verkeersbord F1a en F1b moet de wegbeheerder rekening houden met het algemene aspect van de weg en de dichtheid van de bebouwing. Het is goed de inrichting van een weg aan het begin van de bebouwde kom wat aan te passen (poorteffect), om het verkeersbord F1a en F1b geloofwaardiger te maken.

2) Indien de grenzen van een bebouwde kom verschillende gemeenten overlapt, wordt bij voorkeur, gebruik gemaakt van de F1b en F3b verkeersborden zonder vermelding van de namen van de betreffende gemeenten.

3) Voorbeelden van agglomeratieborden in functie van hun situatie:
a/ bebouwde kom gesitueerd binnen een gemeente.

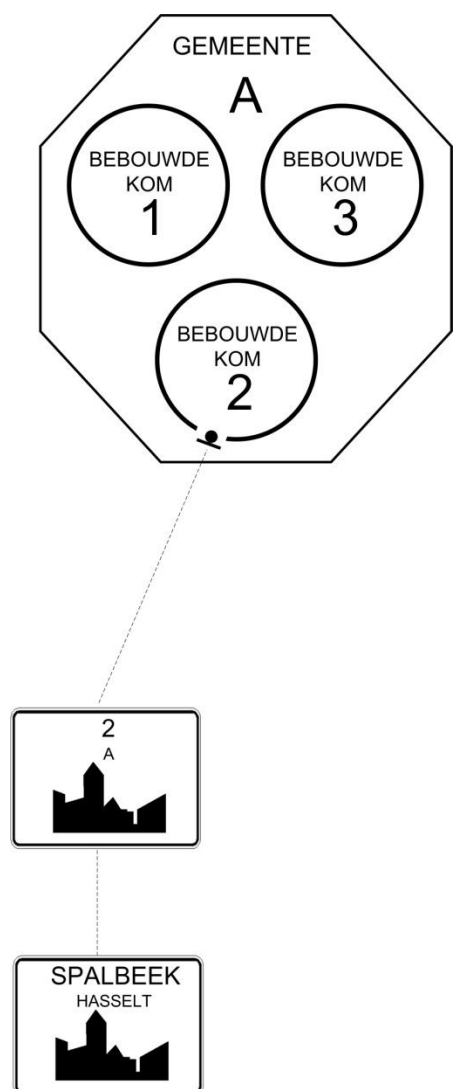

b/ bebouwde kom die verschillende gemeentes groepeert.

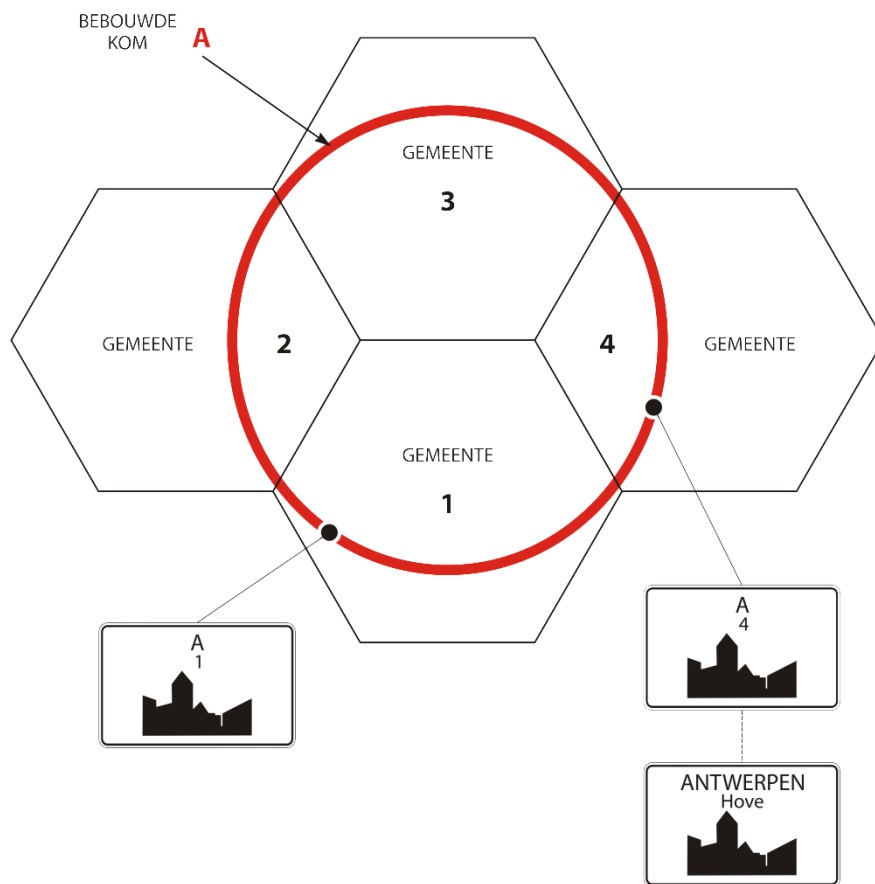

Art.: 12.1.bis. Verkeersbord F4a. Begin van een zone met een snelheidsbeperking van 30 km per uur.



F4a

Verkeersbord F4b. Einde van een zone met een snelheidsbeperking van 30 km per uur.



F4b

1° Deze verkeersborden hebben als afmetingen 0,60m x 0,90m. Deze afmetingen mogen verminderd worden tot 0,40m x 0,60m rekening houdend met de plaatsgesteldheid.

Deze verkeersborden worden afzonderlijk geplaatst van de andere verkeersborden met zonale draagwijdte. Zij mogen evenwel op dezelfde paal worden bevestigd.



2° Deze verkeersborden worden tegelijk geplaatst op alle toegangen en alle uitgangen van de zones met een snelheidsbeperking van 30 km per uur.

Commentaar :

Vooraleer een ontwerp-besluit aan de gemeenteraad voor te leggen, is het wenselijk dat de gemeenten voorafgaand contact nemen met de betrokken voogdijoverheid.

3° Met deze verkeersborden worden één of meerdere straten afgebakend waarin de verblijfsfunctie primeert of waarin de verkeersfunctie ondergeschikt wordt gemaakt aan de verblijfsfunctie, en dit als gevolg van het beleid dat door de wegbeheerder gevoerd wordt.

4° De toegang tot de zone 30, die aangeduid wordt met deze verkeersborden, moet duidelijk herkenbaar zijn door de plaatsgesteldheid, door een inrichting of door beide.

5° Indien aansluitend bij een schoolomgeving, zoals gedefinieerd in artikel 2.37 van het koninklijk besluit van 1 december 1975 houdende algemeen reglement op de politie van het wegverkeer, de mogelijkheid bestaat om een grotere zone 30 af te bakenen omdat er één of meer straten op aansluiten met een overwegende verblijfsfunctie, zodat de schoolomgeving hierin vervat kan zijn, dan kan deze meer omvattende zone 30 afgebakend worden, in plaats van alleen maar de strikter geïnterpreteerde schoolomgeving.

*“Art. 2.37 K.B. "Schoolomgeving", zone van een of meerdere openbare wegen of gedeelten ervan, waarin de toegang tot een school is inbegrepen en waarvan het begin en het einde afgebakend zijn door de verkeersborden F4a en F4b.
Het verkeersbord A23 wordt bij het verkeersbord F4a gevoegd.”*

Art.: 12.1ter: Verkeersborden F4a en A23. Begin van een schoolomgeving.

Verkeersbord F4b. Einde van een schoolomgeving.

Behoudens uitzonderlijke gevallen, gerechtvaardigd door de plaatsgesteldheid moet elke schoolomgeving met deze verkeersborden worden afgebakend.

Commentaar :

Wij herinneren aan de verplichting die het ministeriële rondschrijven van 14 mei 2002 oplegt om in de omgeving van scholen een “zone 30” in te richten behoudens gemotiveerde afwijking. Daartoe wordt het bord F4a onder het bord A23 geplaatst. Het is aanbevolen die maatregel met een snelheidsbeperkende inrichting te versterken. Als dat niet mogelijk is kan men een wisselbord met veranderlijke informatie plaatsen dat oplicht bij het begin en het einde van de schooluren.

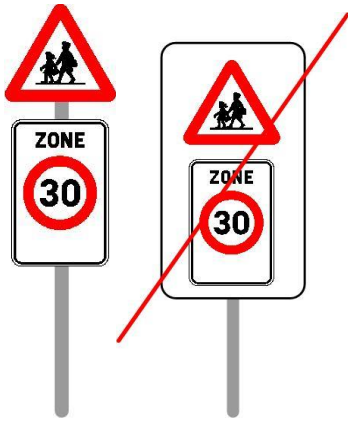

Om de zone 30 in de buurt van scholen aan te duiden, moet het verkeersbord A23 afzonderlijk boven het verkeersbord F4a worden geplaatst. Alleen op het verkeersbord F4a mag wisselende informatie worden aangebracht.

Verkeersborden om de snelheid te beperken (in verband met art. 12).

Voorbeelden

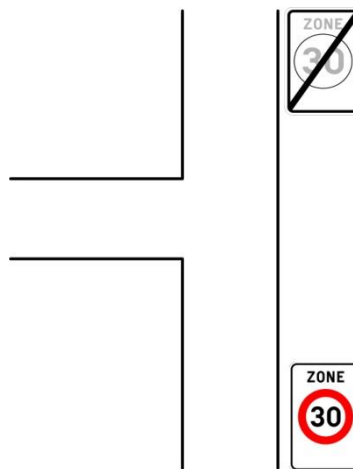

Dit verkeersbord F4a is geldig tot aan het verkeersbord F4b.

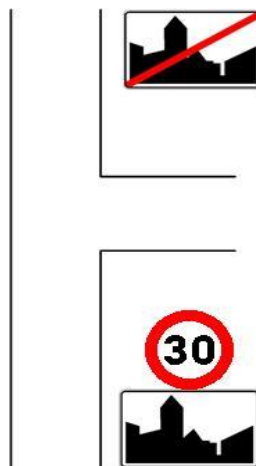

De snelheidsbeperking tot 30 km/h geldt voor de hele bebouwde kom.

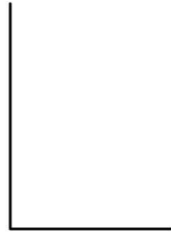

Het verkeersbord C43 is dubbel gebruik met het bord F1, F1a, F1b en derhalve niet toegelaten.



Snelheidsverhogende maatregel aan het begin van een bebouwde kom. Verkeersbord C43 "70" is slechts geldig tot aan het volgende kruispunt, in tegenstelling met het bord C43 "30" dat boven een F1, F1a of F1b geplaatst werd en dat van toepassing is binnen de hele bebouwde kom.

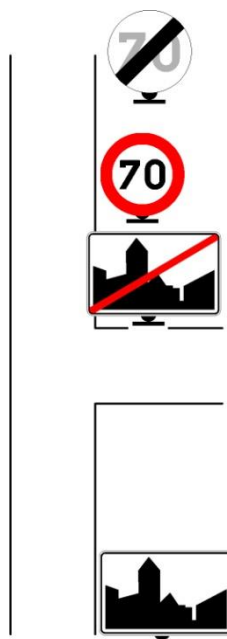

Verhoging van de toegestane snelheid na de bebouwde kom.

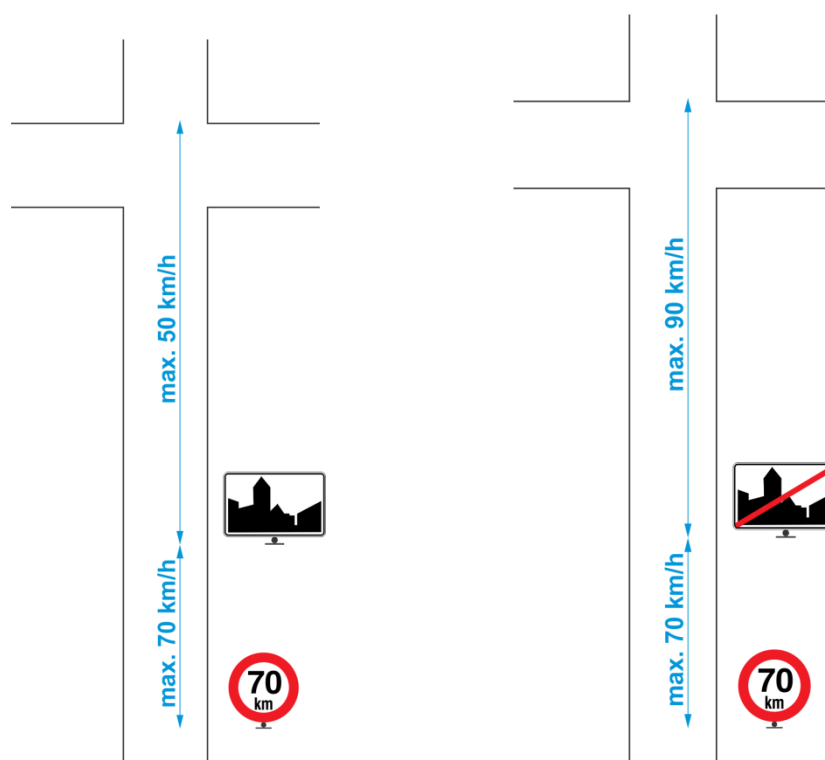

Art 68 van de wegcode: « **C43**. Vanaf het verkeersbord tot en met het volgend kruispunt, of tot elk verkeersbord C43 met of zonder zonale geldigheid, of tot het verkeersbord dat het begin of het einde van een bebouwde kom, van een woonerf of erf, of van een voetgangerszone aanduidt, verbod te rijden met een grotere snelheid dan deze die is aangeduid.

.... ».

Art. : 12.2. Verkeersbord F5. Begin of oprit van een autosnelweg.



F5

Verkeersbord F7. Einde van een autosnelweg.



F7

1° Het verkeersbord F5 wordt geplaatst bij het begin en bij elke oprit van een autosnelweg.

2° Het verkeersbord F7 wordt geplaatst bij het einde en bij elke uitrit van een autosnelweg.

Art. : 12.2bis. Verkeersbord F8. Tunnel.



Deze verkeersborden worden geplaatst aan elke ingang van een tunnel met een lengte van meer dan 500 meter.

Een onderbord van het type II van bijlage 2 tot dit besluit duidt de lengte van de tunnel aan.

De naam van de tunnel kan ook worden aangegeven.

Voor tunnels met een lengte van meer dan 3 000 m wordt de resterende lengte van de tunnel om de 1 000 m aangegeven.

Art. : 12.3. Verkeersbord F9. Autoweg.



F9

Verkeersbord F11. Einde van een autoweg.



F11

Deze verkeersborden mogen slechts geplaatst worden op de openbare wegen die geen toegang geven tot de aanliggende eigendommen.

Commentaar :

Wij herinneren eraan dat de verkeersborden F1a, F1b, F3a, F3b, F5, F7, F9 en F11 niet met onderborden mogen worden vervolledigd.

Art. : 12.3.bis. Verkeersbord F12a. Begin van een woonerf.



F12a

Verkeersbord F12b. Einde van een woonerf.



F12b

1° Deze verkeersborden moeten als afmetingen 0,90 m x 0,60 m hebben. De witte boord moet 0,05 m breed zijn.

2° Deze verkeersborden worden tegelijk geplaatst op alle toegangen en uitgangen van een woonerf.

Commentaar :

- De verkeersborden zijn bestemd voor wegen met bijzondere inrichting. Zij mogen dus niet systematisch in woonwijken worden geplaatst.
- Vooraleer een ontwerp-besluit aan de gemeenteraad voor te leggen, is het wenselijk dat de gemeenten voorafgaand contact nemen met de betrokken voogdijoverheid.

Art. : 12.4. Verkeersbord F13. Verkeersbord dat pijlen op de rijbaan aankondigt en de keuze van een rijstrook voorschrijft.



F13

Wanneer voorsorteringspijlen zijn aangebracht moet het verkeersbord F13 geplaatst worden, behalve wanneer de bijzondere plaatsgesteldheid het niet toelaat.

Wanneer voorsorteringsstroken voorbehouden voor fietsers en bestuurders van tweewielige bromfietsen werden afgebakend, moet het verkeersbord F13, aangevuld zoals bedoeld in artikel 71.2. van het algemeen verkeersreglement, geplaatst worden.

Commentaar :

- Het aanbrengen van voorsorteringspijlen in de aanloop naar een rotonde is niet gerechtvaardigd.
- Er is geen verplichting om in de aanloop naar een kruispunt voorsorteringspijlen op alle rijstroken aan te brengen (zie onderstaand voorbeeld).

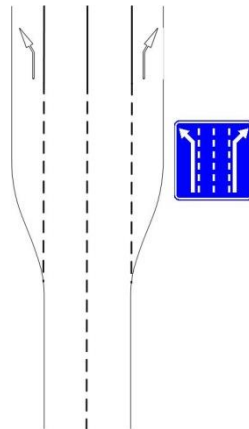

In dit geval mogen drie stroken niet worden gebruikt om rechtdoor te rijden.

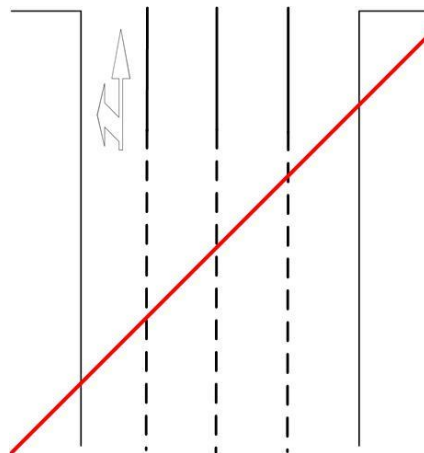

Art. 77.1 (K.B.): “Witte voorsorteringspijlen mogen bij het naderen van een kruispunt aangebracht worden. Deze pijlen duiden de rijstrook aan die de bestuurders moeten volgen om in de door de pijlen aangewezen richting te rijden.
Op het kruispunt moeten de bestuurders bovendien de of een van de richtingen volgen die aangewezen zijn op de rijstrook waarin zij zich bevinden.”

Art. : 12.5. Verkeersbord F17. Aanduiding van de rijstroken van een rijbaan met een strook voorbehouden voor autobussen.



F17

Dit verkeersbord moet worden herhaald na elk kruispunt.

Dit verkeersbord moet als minimumafmetingen 0,60 m x 0,40 m hebben.

Dit verkeersbord mag slechts aangevuld worden met het symbool van een fiets op voorwaarde dat de fietsers in dezelfde richting rijden als de autobussen.

Dit verkeersbord mag worden aangevuld met de symbolen van een bromfiets, een motorfiets, een voor het vervoer van passagiers ontworpen en gebouwd voertuig met meer dan acht zitplaatsen, die van de bestuurder niet meegerekend, en een voertuig bestemd voor het woon-werkverkeer dat gesignaleerd is door het bord afgebeeld in artikel 72.5, vijfde lid, van het algemeen reglement op de politie van het wegverkeer en van het gebruik van de openbare weg en behorend tot de categorieën M2 en M3, bedoeld in het technisch reglement van de auto's, zoals bepaald in artikel 72.5 van het algemeen reglement op de politie van het wegverkeer en van het gebruik van de openbare weg. Deze symbolen, met een minimumhoogte van 120 mm en een minimumbreedte van 200 mm, worden vermeld ofwel op het verkeersbord zelf in het wit, ofwel in het zwart op een wit onderbord met een maximumbreedte van 700 mm en een minimumhoogte van 200 mm.

Art. : 12.5.bis Verkeersbord F18. Aanduiding van een bijzondere overrijdbare bedding, voorbehouden voor voertuigen van geregelde openbare diensten voor gemeenschappelijk vervoer



F18

Dit verkeersbord moet na elk kruispunt herhaald worden.

Dit verkeersbord moet als minimumafmetingen 0,60 m x 0,40 m hebben.



Dit verkeersbord mag slechts aangevuld worden met het symbool van een fiets voor zover:

- 1° de bijzondere overrijdbare bedding niet gebruikt wordt door tramvoertuigen;
- 2° de bijzondere overrijdbare bedding niet in het midden van de rijbaan ligt;
- 3° de fietsers in dezelfde richting van de voertuigen van geregelde diensten voor gemeenschappelijk vervoer rijden.

Dit verkeersbord mag worden aangevuld met het woord « TAXI » en met de symbolen van een bromfiets, een motorfiets, een voor het vervoer van passagiers ontworpen en gebouwd voertuig met meer dan acht zitplaatsen, die van de bestuurder niet meegerekend, en een voertuig bestemd voor het woon-werkverkeer dat gesignaleerd is door het bord afgebeeld in

artikel 72.5, vijfde lid, van het algemeen reglement op de politie van het wegverkeer en van het gebruik van de openbare weg en behorend tot de categorieën M2 en M3, bedoeld in het technisch reglement van de auto's, zoals bepaald in artikel 72.6 van het algemeen reglement op de politie van het wegverkeer en van het gebruik van de openbare weg. Deze symbolen met een minimumhoogte van 120 mm en een minimumbreedte van 200 mm, en het woord « TAXI », worden vermeld ofwel op het verkeersbord zelf in het wit, ofwel in het zwart op een wit onderbord met een maximumbreedte van 700 mm en een minimumhoogte van 200 mm.

Commentaar :

	Busstrook Maakt deel uit van de rijbaan	Bijzondere overrijdbare bedding Maakt geen deel uit van de rijbaan	Eigen bedding Maakt geen deel uit van de rijbaan
Wegbebakening	<ul style="list-style-type: none"> • bord F17 aan het begin • moet na elk kruispunt herhaald worden 	<ul style="list-style-type: none"> • bord F18 aan het begin • moet na elk kruispunt herhaald worden 	<ul style="list-style-type: none"> • geen bijzondere bebakening
Wegmarkering	<ul style="list-style-type: none"> • brede witte onderbroken streep • woord "bus" verplicht en herhaald na elk kruispunt • het fietssymbool is facultatief 	<ul style="list-style-type: none"> • één of meer witte doorlopende strepen of dambordmarkering • de woorden "bus", "Tram" en eventueel "taxi" zijn facultatief evenals het fietssymbool 	<ul style="list-style-type: none"> • geen bijzondere markering
Voertuigen die steeds toegelaten zijn	<ul style="list-style-type: none"> • geregelde diensten voor openbaar vervoer • schoolbussen • taxi's 	<ul style="list-style-type: none"> • geregelde diensten voor openbaar vervoer 	<ul style="list-style-type: none"> • spoorvoertuigen

<p>Voertuigen die onder bepaalde voorwaarden toegelaten zijn</p>	<ul style="list-style-type: none"> • prioritaire voertuigen: bij dringende opdracht • andere voertuigen: bij verandering van richting • fietsers: indien het bord F17 aangevuld is met het <u>fiets</u>symbool • Dit verkeersbord mag worden aangevuld met de symbolen van een bromfiets, een motorfiets en een voor het vervoer van passagiers ontworpen en gebouwd voertuig met meer dan acht zitplaatsen, die van de bestuurder niet meegerekend, zoals bepaald in artikel 72.5 van het algemeen reglement op de politie van het wegverkeer en van het gebruik van de openbare weg en voertuig bestemd voor het woon-werkverkeer (**). 	<ul style="list-style-type: none"> • taxi's: indien het woord taxi is vermeld op het bord F18 • fietsers: indien het bord F18 aangevuld is met het <u>fiets</u>symbool • prioritaire voertuigen: bij dringende opdracht • andere voertuigen: gebruik alleen toegelaten om langs een hindernis te rijden, dwarsen toegelaten op kruispunten evenals om een eigendom te verlaten of te bereiken. • Dit verkeersbord mag worden aangevuld met het woord « TAXI » en met de symbolen van een bromfiets, een motorfiets en een voor het vervoer van passagiers ontworpen en gebouwd voertuig met meer dan acht zitplaatsen, die van de bestuurder niet meegerekend, zoals bepaald in artikel 72.6 van het algemeen reglement op de politie van het wegverkeer en van het gebruik van de openbare weg en voertuig bestemd voor het woon-werkverkeer (**). 	<ul style="list-style-type: none"> • gebruik van de eigen bedding is verboden • oversteken is toegelaten aan de overwegen
---	---	--	---

(**)

Een voertuig bestemd voor het woon-werkverkeer dat gesignaleerd is door het bord



afgebeeld in artikel 72.5, vijfde lid, van het algemeen reglement op de politie van het wegverkeer en van het gebruik van de openbare weg en behorend tot de categorieën M2 en M3, bedoeld in het technisch reglement van de auto's, zoals bepaald in artikel 72.5 van het algemeen reglement op de politie van het wegverkeer en van het gebruik van de openbare weg. Deze symbolen, met een minimumhoogte van 120 mm en een minimumbreedte van 200 mm, worden vermeld ofwel op het verkeersbord zelf in het wit, ofwel in het zwart op een wit onderbord met een maximumbreedte van 700 mm en een minimumhoogte van 200 mm.

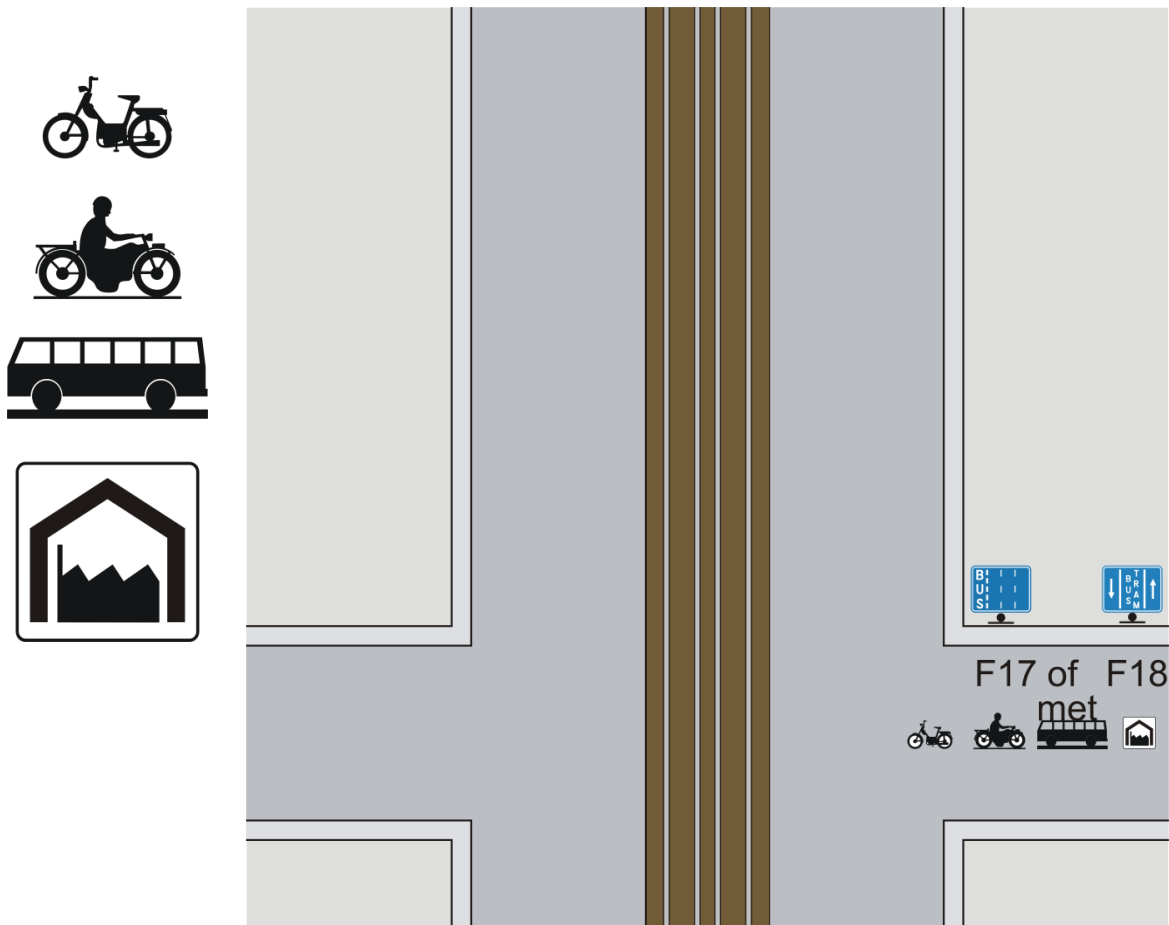

Art. : 12.6. Verkeersbord F19. Openbare weg met éénrichtingsverkeer.



F19

Commentaar

We mogen de borden D1 en F19 niet met elkaar verwarren



Gebodsbord D1
(verplichte richting)

≠



Aanwijzingsbord F 19
(éénrichtingsverkeer)

1° Dit verkeersbord wordt rechts geplaatst.

Het wordt links herhaald op de rijbanen waarvan de breedte het verkeer in meerdere files toelaat.

2° Het verkeersbord F19 mag niet geplaatst worden indien het verbod opgelegd door het verkeersbord C1 niet het geheel van de openbare weg betreft.

Commentaar

Behalve in bijzondere plaatselijke omstandigheden mag het verkeersbord F 19 niet worden geplaatst langs de rijbanen van een openbare weg die door een middenberm van elkaar worden gescheiden en ook niet langs opritten naar een autosnelweg (zie onderstaande voorbeelden).

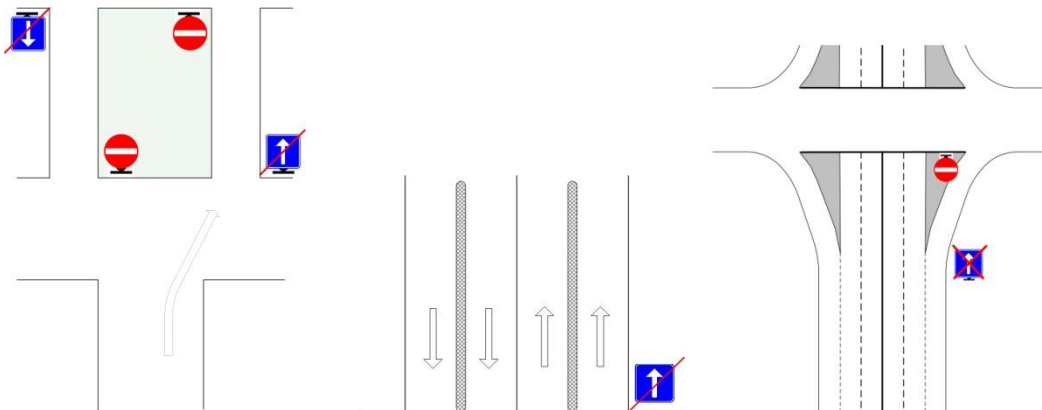

3° Het verkeersbord F19 wordt aangevuld met een onderbord van het model M4 of M5 bedoeld in artikel 65.2. van het algemeen reglement op de politie van het wegverkeer, wanneer het verkeer van fietsers en eventueel van bestuurders van tweewielige bromfietsen klasse A in de tegenovergestelde richting toegelaten is.

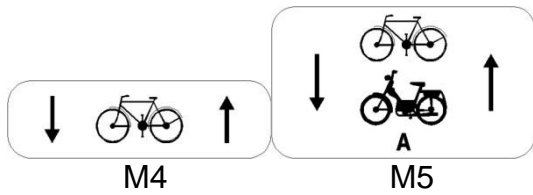

Commentaar :

F21 - De doorgang naar links en rechts is toegelaten.

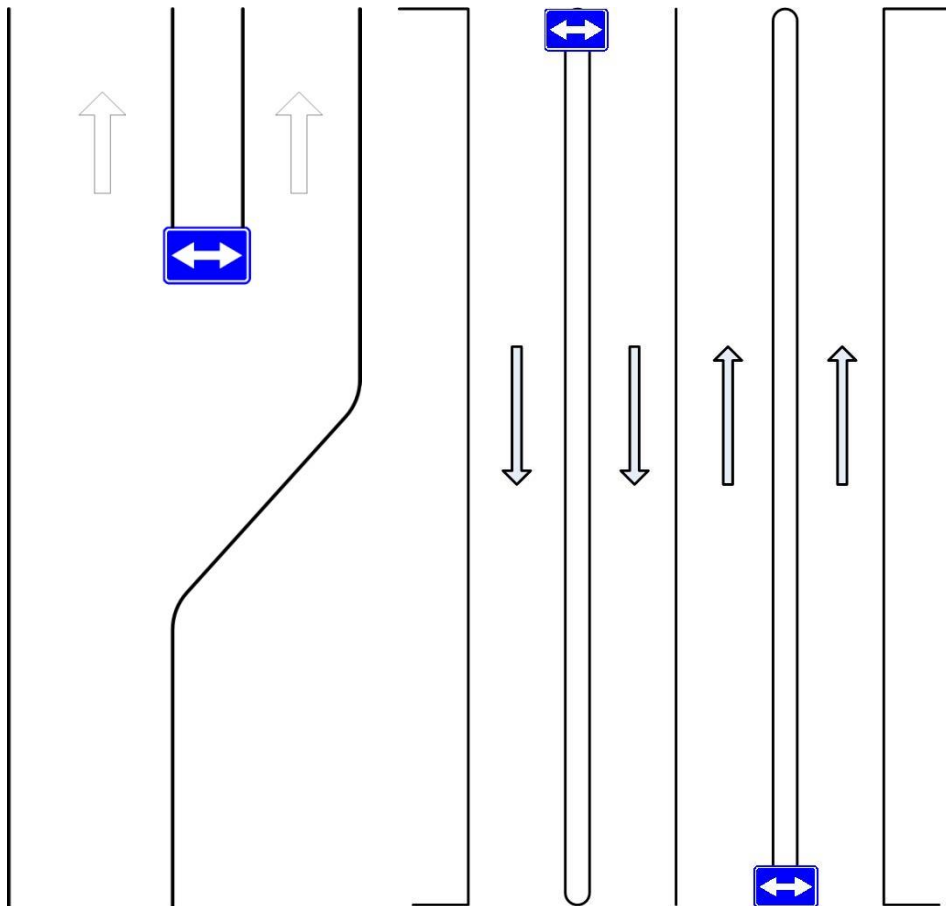

De splitsing moet door een baken zichtbaar gemaakt worden

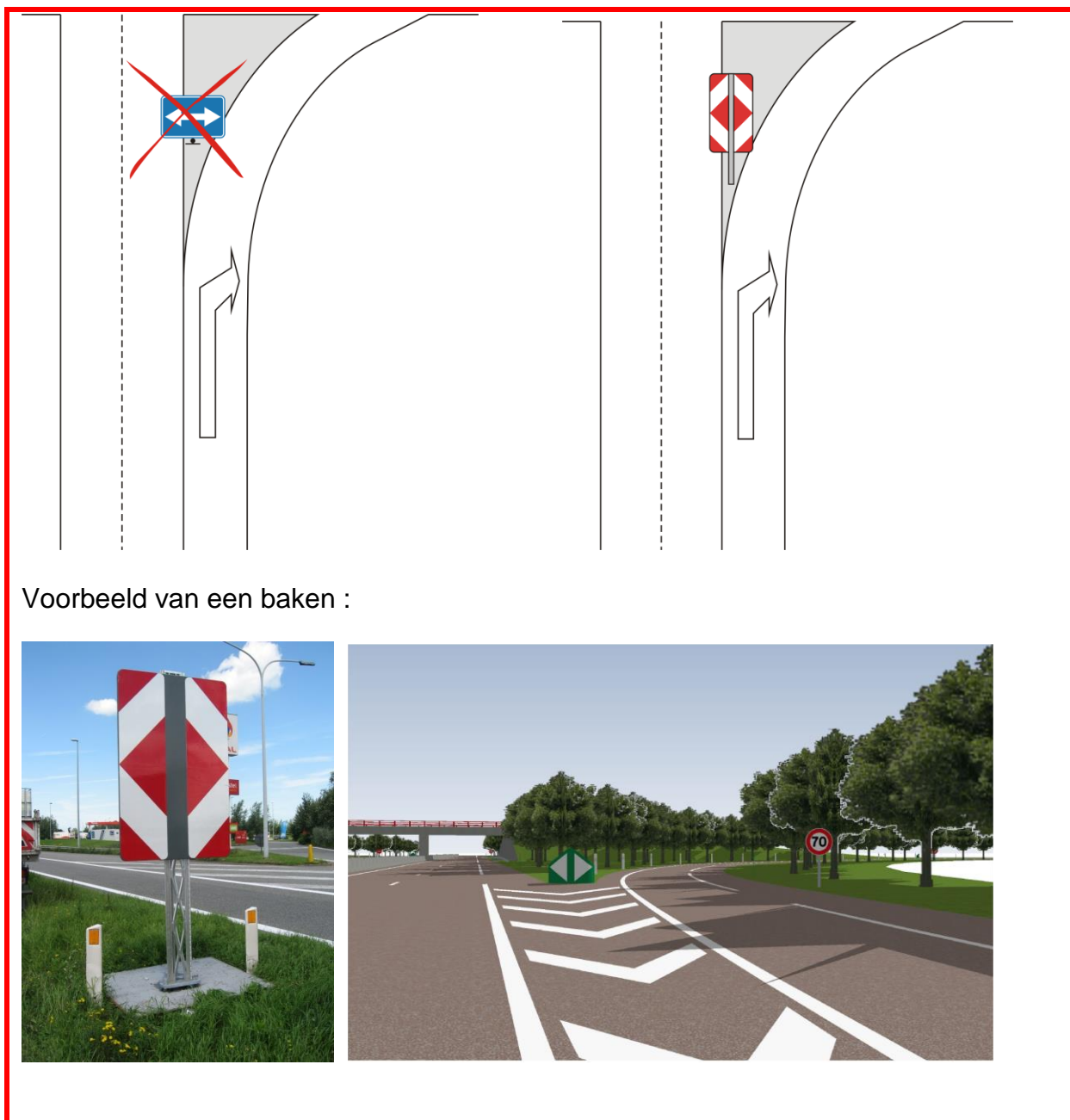

Voorbeeld van een baken :



Art. : 12.7. Verkeersbord F23a. Nummer van een gewone weg



F23a

Indien de weg één enkel nummer heeft, wordt dit verkeersbord boven het centraal gedeelte van de groep wegwijzers geplaatst.

Commentaar:

Het is wenselijk het wegnummer op de kilometerpaal (KP) te vermelden.

Art. : 12.8. Verkeersborden F25 en F27. Voorwegwijzers.

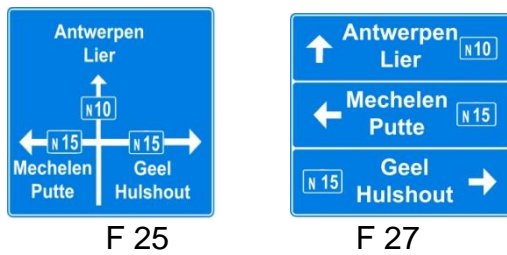

1° a) Het verkeersbord F25 duidt in schemavorm de verschillende richtingen van de wegen aan zonder bijkomstige details, zoals verkeersgeleiders, bermen, enz.

De weg die aan het kruispunt voorrang heeft wordt op dit verkeersbord door een bredere streep voorgesteld.

b) Het wegnummer of de wegnummers worden ingeschreven in de overeenstemmende pijl. Indien de weg een ring is, wordt het R-nummer niet vermeld maar worden de wegnummers naast de overeenstemmende bestemmingen vermeld.

2° a) De oppervlakte van het verkeersbord F27 wordt verdeeld in meerdere gedeelten waarvan de opeenvolging van boven naar beneden in beginsel als volgt is :

- de richtingen in rechte lijn;
- de richtingen naar links;
- de richtingen naar rechts.

b) In elk gedeelte wordt een pijl geplaatst :

- voor al de richtingen in rechte lijn : een pijl naar omhoog, links op het bord;
- voor al de richtingen naar links : een pijl naar links, links op het bord.
- voor al de richtingen naar rechts : een pijl naar rechts, rechts op het bord.

c) In elk gedeelte :

- wordt, indien de weg één enkel nummer heeft, dat nummer ingeschreven aan de tegenovergestelde kant van deze die aan de pijl is voorbehouden;
- worden, indien de weg meerdere nummers heeft, deze nummers ingeschreven naast de overeenstemmende bestemmingen, aan de tegenovergestelde kant van deze die aan de pijl is voorbehouden;
- wordt, indien de weg een ring is, het R-nummer niet vermeld, maar worden de andere wegnummers ingeschreven naast de overeenstemmende bestemmingen, aan de tegenovergestelde kant van deze die aan de pijl is voorbehouden.

3° Voor elke richting is het aantal opschriften beperkt tot drie; deze opschriften volgen elkaar op van boven naar beneden, in dalende orde van afstand, waarbij eveneens rekening gehouden wordt met de bestemmingen die niet op de gevolgde weg zelf liggen maar via deze weg kunnen bereikt worden.

4° De letterhoogte voor de naam van de bestemmingen bedraagt ten minste :

- 0,24 m op de autosnelwegen en de wegen waar de maximum toegelaten snelheid hoger ligt dan 90 km/u;
- 0,18 m op de wegen waar de maximum toegelaten snelheid hoger ligt dan 70 km/u en gelijk is of lager dan 90 km/u;
- 0,12 m op de wegen waar de maximum toegelaten snelheid gelijk is of lager ligt dan 70 km/u.

- 5° Deze verkeersborden worden geplaatst op een afstand van ongeveer :
- 200 m van het kruispunt, buiten de bebouwde kommen;
 - 100 m van het kruispunt, in de bebouwde kommen.

Deze afstanden mogen vergroot worden indien de snelheid, de verkeersdichtheid of de plaatsgesteldheid het wenselijk maken, en ook aan belangrijke kruispunten waar een rijstrookkeuze noodzakelijk is.

Commentaar :

- 1/ Voor wat betreft de klassieke kruispunten zal men bij voorkeur het signaal F27 gebruiken i.p.v. de signalen F25.
- 2/ Om een rotonde aan te kondigen, zal men steeds het bord F25 gebruiken die de configuratie van de plaats aangeeft.

Voorbeeld van vooraanduiding van een rotonde

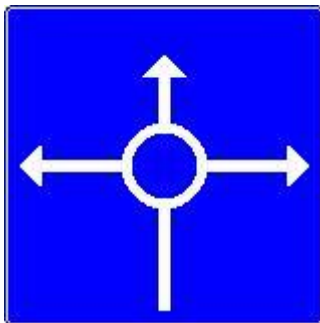

- 3/ In het geval dat zich een ander kruispunt bevindt tussen de borden F 25 en F 27 en het vooraangekondigde kruispunt volgen we de onderstaande werkwijze.

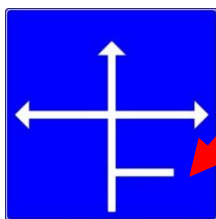

F25

of

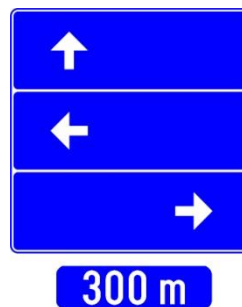

F27

- 6°. Wanneer de organisatie van het verkeer het rechtvaardigt, mogen deze borden aangevuld worden met de aanduidingen voorzien bij het verkeersbord F33a tot F35.



Bv. : F33a



Bv.: F35

Een recreatie -of pretpark, een merkwaardig landschap of een geheel van voorzieningen van toeristische aard gelegen in een uitgestrekt gebied, mogen slechts aangeduid worden voor zover het aantal bezoekers meer dan 75 000 per jaar bedraagt of dat zij erkend zijn door de gewestregeringen als site van grote omvang of belang.

In dit geval worden de kleuren gebruikt die voorzien zijn voor de categorie van het betrokken verkeersbord. De bepalingen van artikel 12.8.4° inzake hoogte van de letters en symbolen, zijn van toepassing.

Art. : 12.9.1. Verkeersborden F29, F31, F33a, F33b en F33c. Wegwijzers.



F29



F31



F33a



F33b



F33 c

1° De plaatsing van deze verkeersborden mag het zicht van de gebruikers op de openbare weg zo weinig mogelijk belemmeren.

2° Op deze verkeersborden bedraagt de hoogte van de symbolen en van de letters voor de naam van de bestemmingen ten minste :

- 0,24 m op de autosnelwegen en de wegen waar de maximum toegelaten snelheid hoger ligt dan 90 km/u;
- 0,18 m op de wegen waar de maximum toegelaten snelheid hoger ligt dan 70 km/u en gelijk is of lager dan 90 km/u;
- 0,12 m op de wegen waar de maximum toegelaten snelheid gelijk is aan of lager ligt dan 70 km/u.

3° Deze verkeersborden worden samengebracht per richting. Voor elke richting mogen er niet meer dan vijf zijn. In principe worden de verkeersborden per richting naast elkaar geplaatst; het is bovendien verboden meer dan vijf verkeersborden boven elkaar te plaatsen, wanneer zij verschillende richtingen aangeven.

Wanneer slechts één bestemming kan bereikt worden in een richting en al de andere bestemmingen in de andere richting, wordt in dit geval de voorkeur gegeven aan de vermelding "andere richtingen".

4° Indien al de richtingen, daarin inbegrepen, in voorkomend geval, de richtingen die naar een autosnelweg voeren, kunnen bereikt worden langs dezelfde weg, dan wordt slechts één aanwijzingsbord geplaatst met de woorden "alle richtingen". Dit bord is van het type F29.

5° In principe worden de borden van boven naar beneden in de volgende volgorde geplaatst : F31, F29, F33a , F33b en F33c en per type bord, in dalende orde van de afstand.

6° Indien de betrokken weg één of meerdere nummers heeft, mogen de verkeersborden F23a, F23b, F23c of F23d geplaatst worden boven het centraal gedeelte van de groep wegwijzers.



Indien de weg een ring is, worden de andere wegnummers op elk van de wegwijzers F29 geplaatst op de tegenovergestelde kant van de pijlpunt. In dit geval wordt op de wegwijzers F29 geen kilometeraanduiding gegeven.

7° Langs een reisweg die toelaat een autosnelweg te volgen in al de richtingen waarheen hij voert, mogen op de verkeersborden F31, in plaats van plaatsnamen, het nummer of de nummers van de autosnelweg voorkomen. In dit geval wordt geen enkele aanduiding van de afstand in km gegeven.

8° Op de verkeersborden F29 worden de aanduidingen gegeven in het wit op een blauwe achtergrond.

9° Op de verkeersborden F31 worden de aanduidingen gegeven in het wit op een groene achtergrond. Deze borden worden gebruikt indien de bestemming bereikt wordt langs een autosnelweg. Indien evenwel een bestemming kan bereikt worden langs twee verschillende reiswegen waarvan de ene geen autosnelwegen volgt, terwijl de andere er wel een volgt, dan wordt de bestemming aangegeven in het wit op een blauwe achtergrond voor het gedeelte dat deze twee reiswegen gemeenschappelijk hebben.

10° Op de verkeersborden F33a worden de aanduidingen gegeven in het zwart op een witte achtergrond, met uitzondering van het symbool van het verkeersbord F53 dat wit is op een blauwe achtergrond.



F53

Deze verkeersborden worden gebruikt voor de aanduiding op afstand van :

- belangrijke luchthavens, universitaire centra, klinieken en ziekenhuizen, beurs- of tentoonstellingshallen, havens, wijken of ringen.

De reisroutes die er naar toe leiden, worden aangegeven vanop de autosnelwegen of de belangrijke wegen voor doorgaand verkeer, rekening houdend met het belang van de bestemming en haar invloed op de organisatie van het verkeer;

- alleenstaande bedrijven gelegen buiten de bebouwde kom, belangrijke industrieparken en commerciële centra.

Alleen de industrieparken, commerciële centra en bedrijven die veel verkeer met zich meebrengen en waarvoor de signalisatie noodzakelijk is om de meest geschikte reisroute aan te duiden, mogen gesignaleerd worden.

Per industriepark, commercieel centrum of bedrijf worden slechts maximaal twee volledige reisroutes aangegeven vanaf een autosnelweg of een belangrijke weg voor doorgaand verkeer en dit vanop een afstand van maximum vijf kilometer.

Wanneer deze bestemmingen voorkomen op de verkeersborden F25 en F27 geplaatst op autosnelwegen of op belangrijke wegen voor doorgaand verkeer gelegen buiten de bebouwde kom, wordt het verkeersbord F33a gebruikt over het volledige traject. Het verkeersbord F34a wordt niet gebruikt.



F33a



F34a

Wanneer het verkeersbord F33a gebruikt wordt voor de signalisatie op afstand van industrieparken of commerciële centra mag het geen namen van bedrijven of winkels vermelden.

Voor de luchthavens, klinieken, ziekenhuizen, beurs- of tentoonstellingshallen, havens, bedrijven en industrieparken of commerciële centra van minder belang, wordt evenwel gebruik gemaakt van de verkeersborden van het type F34a evenals voor de aanduiding van de naam van de bedrijven of winkels binnen deze parken en centra, evenals voor de alleenstaande bedrijven binnen de bebouwde kommen, afgebakend door de verkeersborden F1a, F1b en F3a, F3b.

Commentaar:

Er worden twee soorten van verkeersborden gebruikt:

- wegwijzers F33a of F29;
- bewegwijzeringsborden F37a, F35, F37.

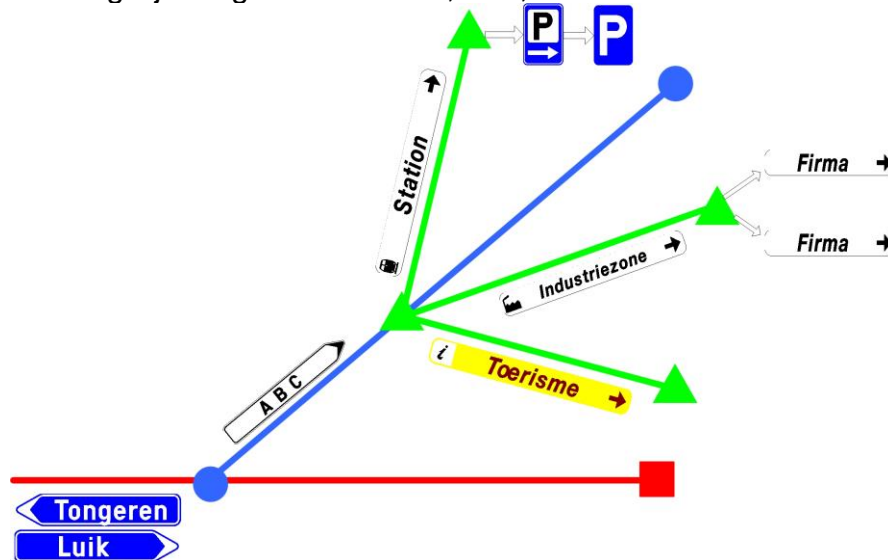

Om de weggebruikers zo goed mogelijk te informeren, wordt - voor zover mogelijk - op de borden F29 en F31 de kilometerafstand vermeld.

11° Op de verkeersborden F33a, F33b en F33c worden de symbolen geplaatst aan de tegenovergestelde zijde van de pijlpunt.

12° Op de verkeersborden F33b worden de aanduidingen en de symbolen gegeven in het blauw op een witte achtergrond. Deze verkeersborden worden gebruikt voor de aanduiding op afstand van belangrijke toeristische valleien en waterlopen. De reisroute wordt aangegeven vanaf de autosnelwegen of belangrijke wegen voor doorgaand verkeer.

13° Op de verkeersborden F33c worden de aanduidingen gegeven in het wit op bruine achtergrond, en de symbolen in het zwart op witte achtergrond.

Deze verkeersborden mogen alleen geplaatst worden voor de bewegwijzering naar een cultureel -of een recreatiepark, een merkwaardig landschap of een geheel van voorzieningen van toeristische aard gelegen in een uitgestrekt gebied, voor zover het aantal bezoekers meer dan 75 000 per jaar bedraagt of dat zij erkend zijn door de gewestregeringen als site van grote omvang of belang.

Behoudens bijzondere omstandigheden, worden maximum twee volledige reisroutes aangegeven in een straal van 10 km van op de autosnelwegen of belangrijke wegen van doorgaand verkeer.

Wanneer deze bestemmingen voorkomen op verkeersborden F25 of F27 geplaatst op autosnelwegen of op belangrijke wegen voor doorgaand verkeer gelegen buiten de bebouwde kom, wordt het verkeersbord F33c gebruikt over het volledige traject. Het verkeersbord F35 wordt niet gebruikt.

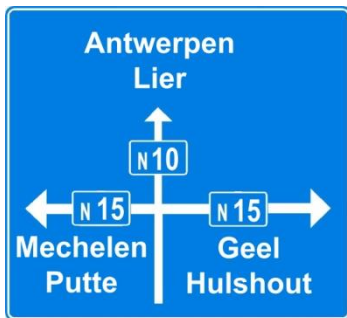

F25



F27

Art. : 12.9.2. Verkeersborden F34a, F35 en F37. Wegwijzers.



F34a



F35



F37

1° De plaatsing van deze verkeersborden mag het zicht van de gebruikers op de openbare weg zo weinig mogelijk belemmeren.

2° De verkeersborden F34a, F35 en F37 zijn rechthoekig, met de volgende afmetingen :

- a) op de wegen waar de maximale toegelaten snelheid hoger ligt dan of gelijk is aan 70 km/h :
- maximale lengte: 1,30 m;
 - maximale hoogte: 0,18 m; deze hoogte mag op 0,30 m worden gebracht wanneer de vermeldingen tweetalig zijn of te lang zijn in verhouding tot de maximale toegelaten lengte van het bord;
 - hoogte van de letters en symbolen : 0,12 m;
- b) op de wegen waar de maximum toegelaten snelheid lager is dan 70 km/h :
- maximale lengte: 1,20 m;
 - maximale hoogte: 0,15 m; deze hoogte mag op 0,25 m worden gebracht wanneer de vermeldingen tweetalig zijn of te lang zijn in verhouding tot de maximale toegelaten lengte van het bord;
 - hoogte van de letters en symbolen: 0,10 m.

Evenwel, wanneer de bijzondere plaatsgesteldheid voor gevolg heeft dat de borden op grote afstand van het gezichtsveld van de bestuurder worden geplaatst mogen de afmetingen voorzien onder a) worden toegepast.

De hoogte moet worden aangepast in verhouding tot de maximale hoogte toegelaten in artikel 12.8.4°, wanneer bepaalde vermeldingen op de borden F34a en F35 geïntegreerd zijn in verkeersborden van het type F25 en F27.

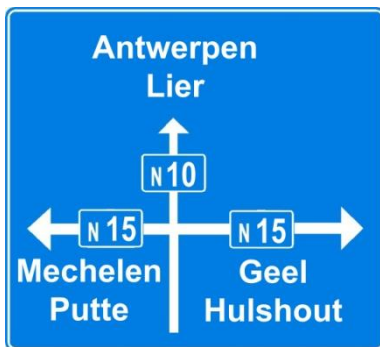

F25



F27

Voor de richtingen naar links wordt de pijl links op het bord geplaatst.

Voor de richtingen naar rechts en rechtdoor wordt de pijl rechts op het bord geplaatst.

Evenwel, wanneer in een systeem van parkeergeleiding op het verkeersbord F34a bijkomende informatie gegeven wordt zoals de elektronische weergave van beschikbare plaatsen of voor identificatie van de parkings, mogen de pijlen links onder elkaar worden geplaatst.

Commentaar

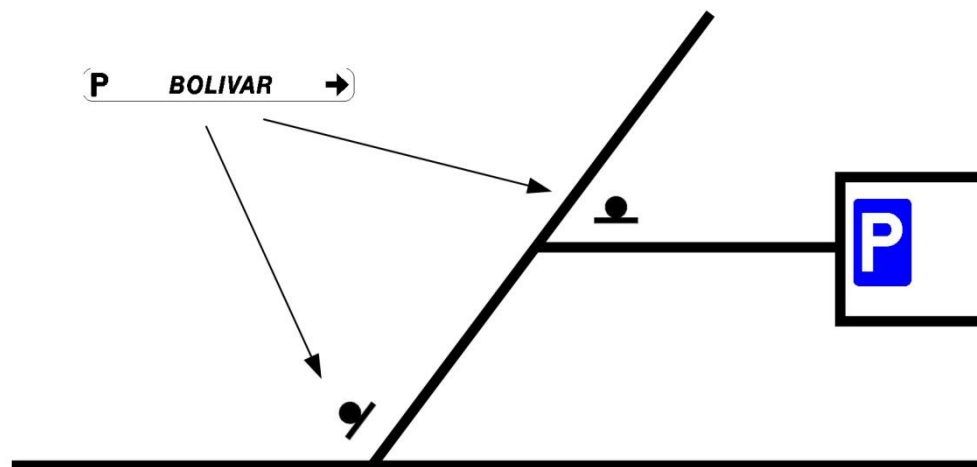

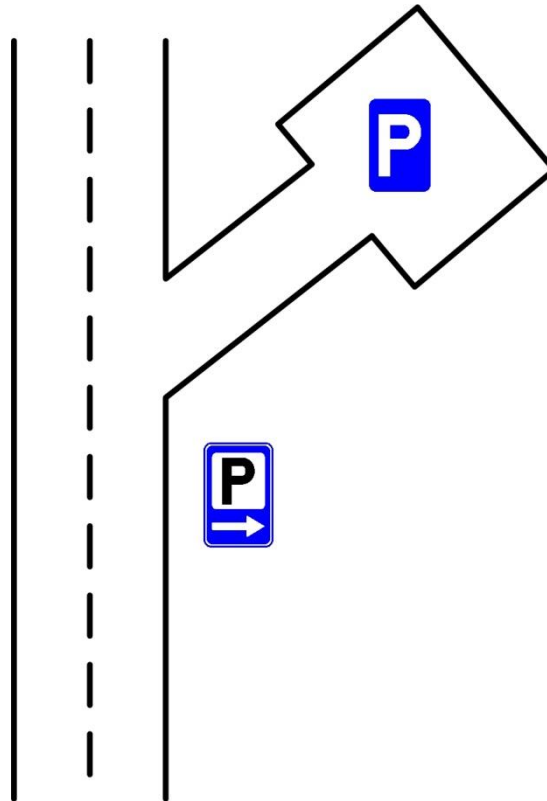

Voorbeelden van wegbebakening voor een parkeerterrein

3° De verkeersborden F34a, F35 en F37 worden samengebracht per richting, en gescheiden van de verkeersborden van het type F29, F31, F33a, F33b en F33c.

Het is verboden meer dan acht verkeersborden van het type F34a, F35 en F37 boven elkaar te plaatsen.

Bovendien wordt het aantal boven elkaar te plaatsen verkeersborden verhoudingsgewijze verminderd wanneer, bij toepassing van artikel 12.9.2.2°, hun maximale hoogte op 0,25 m of 0,30 m is gebracht.

4° Uitzonderlijk, en rekening houdend met de plaatsgesteldheid, mogen de verkeersborden F34a, F35 en F37 evenwel worden samengebracht met de verkeersborden F29, F31, F33a, F33b en F33c.

In dit geval :

- wordt inzake plaatsing de voorkeur gegeven aan de verkeersborden F29, F31, F33a, boven de verkeersborden F34a, F35 en F37;
- mogen in een rijrichting in totaal niet meer dan acht richtingen worden aangeduid, ook niet wanneer de verkeersborden F29 tot F33c zelf zijn samengebracht.

5° De verkeersborden F34a, F35 en F37 worden, van boven naar beneden, in de volgende volgorde geplaatst :

- F34a het eerst,
- F35 daarna,
- F37 het laatst.



F 34a



F 35



F 37

6° Met uitzondering van de symbolen van de verkeersborden F53 en F55, die respectievelijk wit op een blauwe achtergrond en rood op een witte achtergrond zijn, zijn de symbolen op de verkeersborden F34a, F35 en F37 zwart op een witte achtergrond.



F53



F55

Wanneer enkel gebruik wordt gemaakt van de symbolen, mogen de symbolen van de verkeersborden F34a, F35 en F37 worden samengebracht.

In dit geval wordt gebruik gemaakt van de verkeersborden F34a met een witte achtergrond, geplaatst overeenkomstig 7° a) hierna vermeld.

Het aantal symbolen mag niet meer dan vijf bedragen.

7° a) op de verkeersborden F34a zijn de opschriften in het zwart op een witte achtergrond;

b) er mogen maximum twee reisroutes aangegeven worden vanaf een weg voor doorgaand verkeer en dit vanaf een afstand van maximum 2 km;

c) de verkeersborden F34a worden gebruikt voor de signalisatie van :

- de luchthavens, klinieken, ziekenhuizen, beurs -en tentoonstellingshallen, havens, alle van minder belang;
- op voorwaarde dat de signalisatie noodzakelijk is om de meest geschikte reisroute aan te duiden : de industrieparken, de commerciële centra en de alleenstaande bedrijven gelegen buiten de bebouwde kom, alle van minder belang en de alleen staande bedrijven gelegen in de bebouwde kom;
- de inrichtingen en etablissementen, die openbaar zijn of van algemeen belang, en die niet vermeld werden in artikel 71.2. van het algemeen reglement op de politie van het wegverkeer. In dit geval wordt op het verkeersbord F34a ofwel het type van de inrichting of het etablissement

aangebracht (bv. : Kazerne) ofwel het type en de naam (bv.: Regie van Nijvel), ofwel de naam (bv.: NATO); in dit geval wordt geen gebruik gemaakt van symbolen;

- om specifieke voorzieningen aan te duiden binnen de luchthavens, universitaire centra, beurs- en tentoonstellingshallen, havens, industrieparken en commerciële centra.

In dit geval worden meerdere steunpalen geplaatst met daarop maximum acht verkeersborden en dit naar rata van de te signaleren voorzieningen en wordt geen gebruik gemaakt van symbolen.

De steunpalen worden op één meter van elkaar geplaatst en de lengte van de borden wordt teruggebracht op 0,90m.

In deze gevallen wordt het verkeersbord F33a niet gebruikt;

d) er mag gebruik gemaakt worden van een symbool alleen en desgevallend van meerdere symbolen indien zich diverse activiteiten op dezelfde plaats bevinden. Het aantal mag evenwel niet hoger zijn dan 5.

8° De aanduidingen op de verkeersborden F35 zijn in het wit op een bruine achtergrond. Het symbool is zwart op witte achtergrond en is aangebracht aan de andere kant van de pijl.

Dit verkeersbord wordt onder meer gebruikt voor de signalisatie van een cultureel park, een recreatie- of pretpark, een merkwaardig landschap of een geheel van voorzieningen van toeristische aard gelegen in een uitgestrekt gebied die niet conform het artikel 12.9.1, 13°, kunnen worden gesignaleerd.

Slechts twee reisroutes mogen aangegeven worden vanaf een weg voor doorgaand verkeer en dit van op een afstand van maximum 2 km.

Indien een symbool wordt gebruikt, mag de naam van de categorie van de voorziening worden weggelaten.

Er mag gebruik gemaakt worden van enkel de symbolen, wanneer de voorzieningen geconcentreerd zijn op eenzelfde plaats, met een maximum van vijf symbolen. Het gebruik van andere dan de voorziene symbolen moet beperkt blijven tot bekende monumenten of merkwaardige landschappen alsook tot de culturele parken, de recreatie- of de pretparken, in dit geval moet de benaming steeds naast het symbool worden geplaatst (bv. de Leeuw van Waterloo - Atomium...).

9° De bijzondere symbolen van de sporttakken zijn opgenomen in de bijlage 6 van dit besluit. Er mogen geen andere symbolen gebruikt worden dan deze voorzien in bijlage 6 tot dit besluit.

Wanneer meerdere sporttakken kunnen beoefend worden op dezelfde plaats, zal in principe slechts gebruik gemaakt worden van het symbool van een sportcentrum voorzien in artikel 71.2. van het algemeen reglement op de politie van het wegverkeer.

10° Kastelen of merkwaardige privé-gebouwen mogen worden gesignaleerd op voorwaarde dat ze tijdens het toeristisch seizoen regelmatig voor het publiek toegankelijk zijn.

11° a) De aanduidingen op de verkeersborden F37 zijn bruin op een gele achtergrond. Het symbool is zwart op witte achtergrond en is aangebracht aan de andere kant van de pijl. De verkeersborden F37 moeten altijd onderscheiden zijn van de verkeersborden van het type F29, F31, F33a en F33b.



F 37

b) Binnen de bebouwde kommen, die meer dan 30.000 inwoners tellen, worden de overnachtingsgelegenheden niet gesignaleerd. Binnen de bebouwde kommen worden de restaurants niet gesignaleerd.

c) Ten hoogste twee reisroutes mogen aangegeven worden vanaf de dichtstbijzijnde weg voor doorgaand verkeer.

Indien gebruik gemaakt wordt van een symbool dan mag de naam van de soort voorziening weggelaten worden.

Er mag gebruik gemaakt worden van enkel de symbolen en met een maximum van vijf symbolen.

Commentaar :

Het reglement voor richtingborden werd vastgelegd bij K.B. en M.B. van 1 februari 1991, die door het M.B. van 17 oktober 2001 werden gewijzigd. Het reglement schrijft voor dat er geen richtingborden naar handelszaken (bakkerij, slagerij, kruidenierszaak, enz.) mogen worden geplaatst. Zulke borden mogen alleen worden geplaatst voor bedrijven die een belangrijke verkeersstroom genereren.

Een overvloed aan zulke borden moet steeds worden vermeden en vooral op plaatsen waar stilstaande voertuigen verkeershinder kunnen veroorzaken. Er kan beter één centraal informatiepunt worden aangebracht waar op een gedetailleerde kaart de plaats van de belangrijkste bedrijven wordt aangeduid.

Het is aangewezen een systeem te gebruiken waarbij de verschillende bedrijventerreinen worden genummerd.



Zie ook commentaar art. 12.9.1.



Te veel borden maakt de informatie onoverzichtelijk.

Art. : 12.9.3. Verkeersbord F34b1, F34b2, F34c1 en F34c2. Wegwijzer : voor bepaalde categorieën van weggebruikers aanbevolen reisweg.



F34b1



F34b2



F34c1



F34c2

1° De plaatsing van deze verkeersborden mag het zicht van de gebruikers op de openbare weg zo weinig mogelijk belemmeren.

2° De verkeersborden F34b1 en F34c1 zijn rechthoekig met een maximale hoogte van 0,15 m en een maximale lengte van 1,20 m.

De verkeersborden F34b2 en F34c2 zijn rechthoekig met een minimale hoogte van 0,45 m en een minimale lengte van 0,30 m.

Op deze verkeersborden hebben de letters en de symbolen een maximale hoogte van 0,10 m.

Op de verkeersborden F34b1 en b2 zijn de aanduidingen wit op blauwe achtergrond, op de verkeersborden F34c1 en c2 zijn de aanduidingen wit op bruine achtergrond.

De symbolen zijn zwart op witte achtergrond.

Op de verkeersborden F34b2 en F34c2 zijn de vermelding van de bestemming en de pijl facultatief.

De afstand in km mag vermeld worden en, wanneer het reiswegen voor voetgangers betreft, in frakties van km, afgerond tot de honderdtallen in meters.

3° De verkeersborden F34b1 en b2 mogen worden gebruikt voor de aanduiding van de aangeraden reisroute naar plaatsen en instellingen van algemeen belang.

De verkeersborden F34c1 en c2 mogen worden gebruikt voor de aanduiding van de aangeraden reisroute naar plaatsen van toeristische aard.

Het symbool van de categorieën van betrokken weggebruikers wordt steeds aangeduid.

Op de verkeersborden F34c1 en c2 mogen de symbolen voorzien voor het verkeersteken F35 niet worden gebruikt.

4° De verkeersborden F34b en c worden in beginsel gescheiden van de verkeersborden F29 tot F37 en zo geplaatst dat ze zichtbaar zijn voor de weggebruikers op wie ze betrekking hebben. Wanneer verkeersborden F34b en c evenwel samengebracht worden met verkeersborden F29 tot F37, worden zij boven de borden F34a tot F37 geplaatst. In voorkomend geval, worden borden F34a tot F37 niet geplaatst om zich te schikken naar de bepalingen van artikel 12.9.2.3° en 4°.

De gehele reisroute wordt aangegeven.

Art. : 12.10. Verkeersbord F39. Voorwegwijzer die een omlegging aankondigt.



F39

Dit verkeersbord wordt geplaatst in de nabijheid van het begin van een omlegging, wanneer de normale reisweg niet kan gevolgd worden.

Op dit verkeersbord bedraagt de letterhoogte voor de naam van de bestemmingen ten minste :

- 0,15 m buiten de bebouwde kommen;
- 0,12 m in de bebouwde kommen.

Commentaar :

Het M.B. van 7 mei 1992 bepaalt dat bij een omlegging de volledige reisroute met de borden F39 en F41 moet worden bebakend.

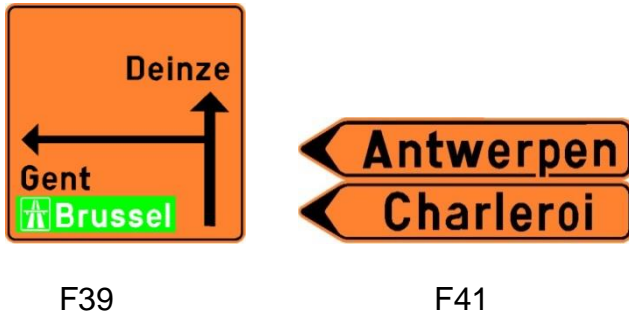

Als twee of meer omleggingswegen elkaar kruisen (of bij verschillende weg voor elke bestemming), dan is het raadzaam om de verschillende reisroutes met een letter (A, B, C, ...) aan te duiden.

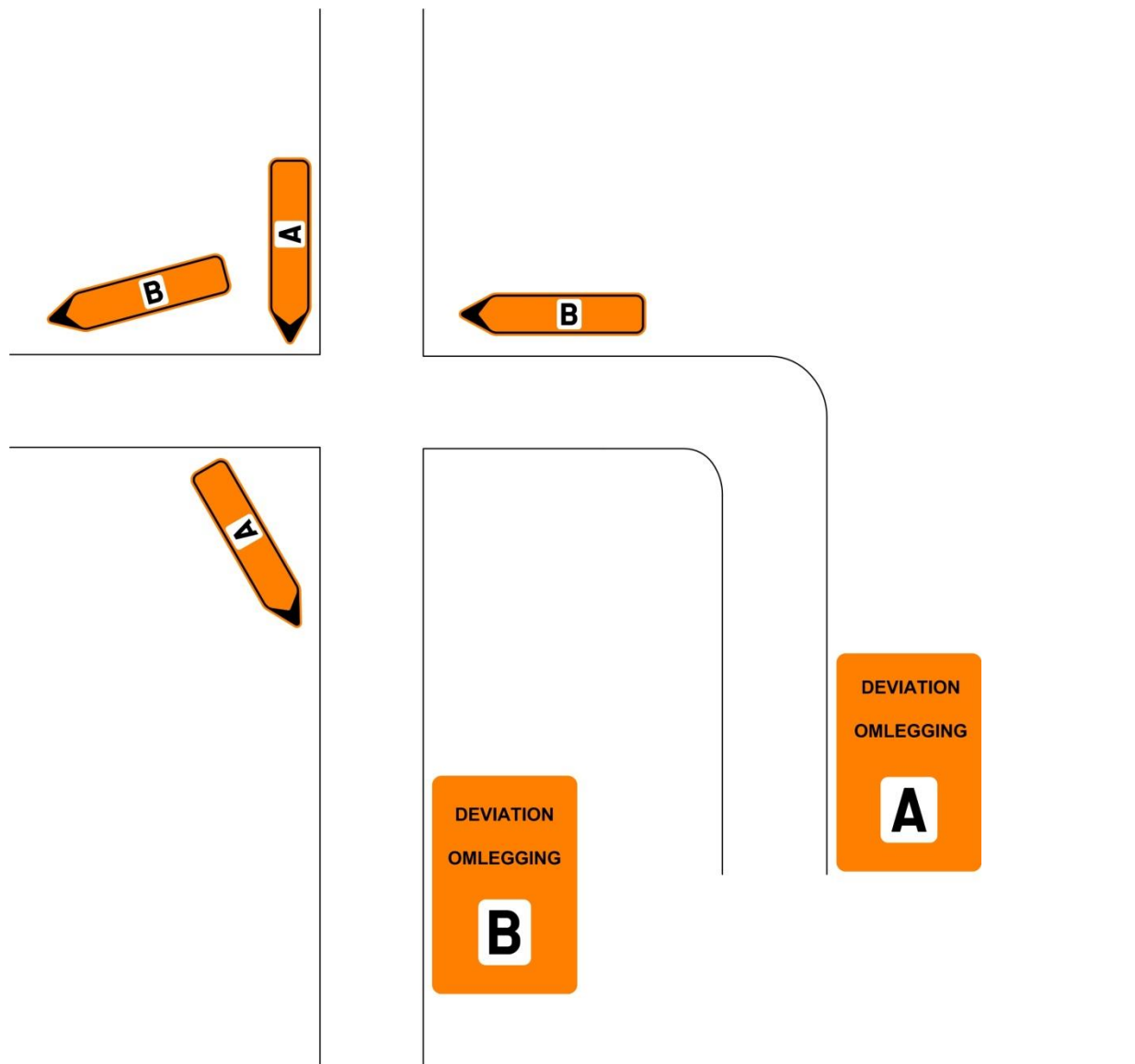

Art. : 12.11. Verkeersbord F41. Wegwijzer. Omleggingsweg.



F41

Op dit verkeersbord bedraagt de letterhoogte voor de naam van de bestemmingen ten minste :

- 0,15 m buiten de bebouwde kommen;
- 0,12 m in de bebouwde kommen.

Art. : 12.12. Verkeersbord F45. Doodlopende weg.

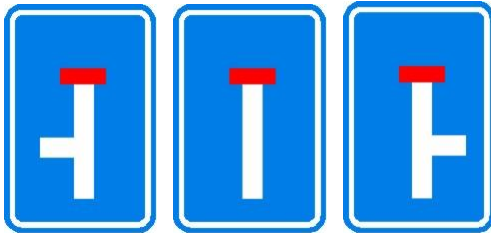

F45

F45

F45

Het symbool van dit verkeersbord mag aangepast worden aan ieder geval afzonderlijk.

Commentaar

1/ Als een doodlopende weg voor plaatselijk verkeer wordt voorbehouden, wordt het verkeersbord F45 aangevuld met een verkeersbord C3 met de toepasselijke informatie.



C3

2/ K.B. 1 december 1975



« F45b : doodlopende weg, uitgezonderd voor voetgangers en fietsers » B.S. 8/8/2013

Art. : 12.12bis. Verkeersborden F45, F47, F55, F59 tot F77.

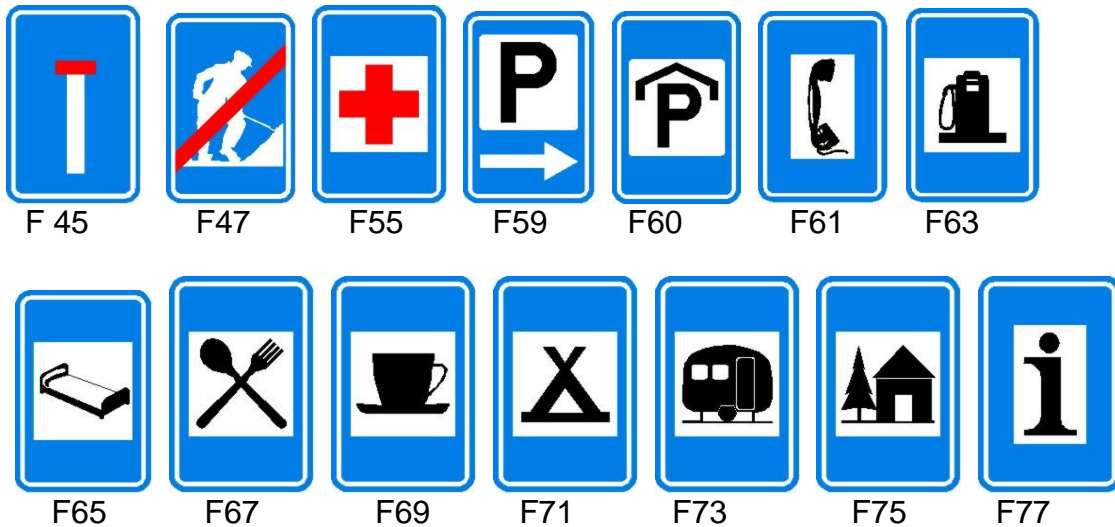

De verkeersborden F45, F47, F55, F59 tot F77 hebben als minimumafmetingen 0,60 m x 0,90m.

Wegens plaatselijke omstandigheden mogen deze afmetingen worden verminderd tot 0,40 m x 0,60 m.

Art. : 12.13. Verkeersbord F49. Oversteekplaats voor voetgangers.



F49

Dit verkeersbord mag slechts geplaatst worden ter hoogte van een oversteekplaats voor voetgangers. Het wordt niet geplaatst aan de oversteekplaatsen voor voetgangers, aan de kruispunten of aan de oversteekplaatsen voor voetgangers die beschermd worden door driekleurige verkeerslichten.

Het verkeersbord F49 heeft als minimumafmetingen 0,60 m x 0,60m.

Commentaar :

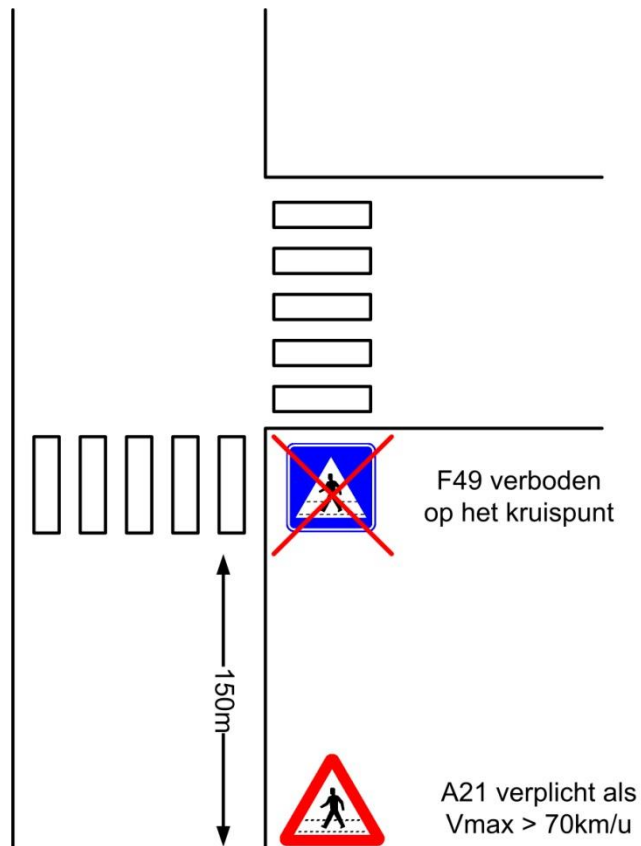

Aan deze oversteekplaats voor voetgangers hoort een verkeersbord F49 te staan in de plaats van dit gevaarsbord.

Art. : 12.13bis - Verkeersbord F50. Oversteekplaats voor fietsers en bestuurders van tweewielige bromfietsen.



F50

Dit verkeersbord moet geplaatst worden ter hoogte van een oversteekplaats voor fietsers en bestuurders van tweewielige bromfietsen.

Het wordt evenwel niet geplaatst aan de oversteekplaatsen voor fietsers en bestuurders van tweewielige bromfietsen die beschermd worden door driekleurige verkeerslichten.

Art. : 12.13ter Verkeersbord F50bis. Verkeersbord dat de bestuurders die van richting veranderen wijst op fietsers en bestuurders van tweewielige bromfietsen die dezelfde openbare weg volgen.



F50bis

Dit verkeersbord mag slechts geplaatst worden wanneer de bestuurders die van richting veranderen onvoldoende zicht hebben op de fietsers en bestuurders van tweewielige bromfietsen die aan het kruispunt de rijbaan gaan oversteken.

Het verkeersbord met de reproductie van het verkeersbord A21 mag eveneens geplaatst worden onder dezelfde voorwaarden. Eventueel kunnen de reproducties van de verkeersborden A21 en A25 samen aangebracht worden.

Commentaar

Dit verkeersbord kan worden gebruikt om automobilisten voor een gevaar te waarschuwen dat zij onmiddellijk na het afslaan zullen tegenkomen.

Voorbeelden:



A21



A41

Art.: 12.13quater. Verkeersbord F 52. Nooduitgangen in tunnels.



Deze verkeersborden duiden de nooduitgangen aan.

Art.: 12.13quinquies. Verkeersbord F 52bis. Vluchtroute.

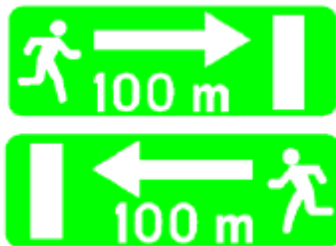

De dichtstbijzijnde nooduitgang in elke richting wordt aangeduid door middel van de verkeersborden F 52bis.

Deze verkeersborden worden op afstanden van maximaal 25 m op een hoogte van 1 tot 1,5 m boven wegniveau op de tunnelwanden aangebracht en vermelden de afstanden tot aan de uitgangen.

Art. : 12.14. Verkeersborden F53, F55, F59 tot F75.



F53

F55

F59

F60

F61

F63

F65

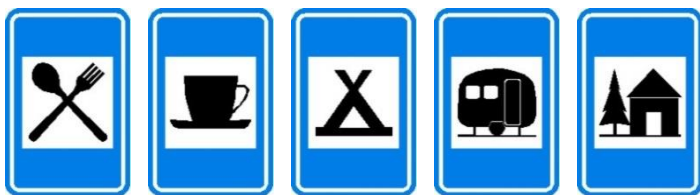

F67

F69

F71

F73

F75

1° De verkeersborden F53, F55, F59 tot F75 worden slechts gebruikt als er geen gebruik wordt gemaakt van de verkeersborden F34a, F35 en F37 en enkel ter hoogte of in de onmiddellijke nabijheid van de gesignaleerde vestiging.



F34a



F35



F37

2° Evenwel, de symbolen van de verkeersborden F63 tot F69 worden slechts op de autosnelwegen gebruikt. Een of meerdere combinaties met het symbool van het verkeersbord F59 zijn toegelaten. Ze worden altijd samengebracht op een verkeersbord met een blauwe achtergrond.

Art.:12.14bis. Verkeersbord F 56. Brandblusapparaat.



Dit verkeersbord duidt aan dat de hulppost in de tunnel uitgerust is met een brandblusapparaat.

In hulpposten die door een deur van de tunnel gescheiden zijn, geeft de volgende tekst aan dat de hulppost geen bescherming biedt bij brand :

« Deze zone is niet brandbestendig - Volg de aanwijzingen naar de nooduitgangen.».

Art. : 12.15. Verkeersbord F57. Waterloop.



F57

Dit verkeersbord wordt geplaatst in de nabijheid van de betrokken waterloop.

Op dit verkeersbord bedraagt de letterhoogte ten minste :

- 0,24 m op autosnelwegen en wegen waar de maximum toegelaten snelheid hoger ligt dan 90km/u;
- 0,18 m op de wegen waar de maximum toegelaten snelheid hoger ligt dan 70 km/u en lager dan 90 km/u;
- 0,12 m op de wegen waar de maximum toegelaten snelheid gelijk is aan of lager ligt dan 70 km/u.

Het symbool van de waterloop wordt altijd toegevoegd. De opschriften en symbolen zijn blauw op een witte achtergrond.

Commentaar:

Als het verkeersbord F67 wordt gebruikt, is de plaatsing van een verkeersbord F69 meestal overbodig.



F 67



F 69

Art.: 12.15bis. Verkeersbord F 62. Noodtelefoon.



Dit verkeersbord duidt aan dat de hulppost in de tunnel uitgerust is met een noodtelefoon.

Art. : 12.16. Verkeersbord F77. Vereniging tot bevordering van het vreemdelingenverkeer, trefpunt voor toeristische informatie.



F77

Het verkeersbord F77 wordt alleen ter hoogte van de verenigingen tot bevordering van het vreemdelingenverkeer en van de trefpunten voor toeristische informatie geplaatst.

Art. : 12.17. Verkeersborden F79 tot F85.

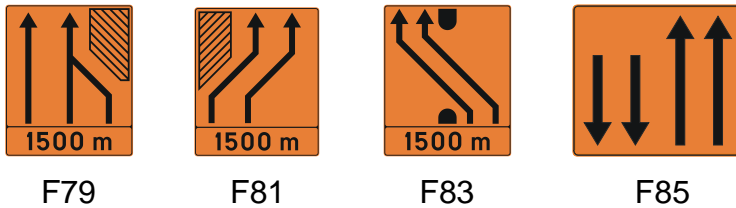

Deze verkeersborden mogen slechts gebruikt worden om voorlopige aanwijzingen te geven bij werken. Het aantal pijlen moet overeenstemmen met het werkelijk aantal rijstroken. Het symbool moet overeenstemmen met de plaatsgesteldheid.

Commentaar:

Wij verwijzen hiervoor naar het reglement voor het signaleren van werken en verkeersbelemmeringen op de openbare weg (M.B. van 7 mei 1999). Dit reglement is beschikbaar op CD-Rom en op internet, bij LIN en MET.

Art. : 12.18. Verkeersbord F87. Verhoogde inrichting op de openbare weg.



F87

Dit verkeersbord heeft een zijde van ten minste 0,40 m. Het moet geplaatst worden ter hoogte van elke verhoogde inrichting op de openbare weg, aangelegd overeenkomstig het koninklijk besluit van 9 oktober 1998 tot bepaling van de vereisten voor de aanleg van verhoogde inrichting op de openbare weg en van de technische voorschriften waaraan deze moeten voldoen, gelegen buiten de kruispunten.

De verkeersdrempels, aangelegd binnen de zones afgebakend door de verkeersborden F4a en F4b, moeten evenwel niet gesignaleerd worden.

Commentaar :

Het verkeersbord F87 mag niet ter hoogte van verkeersplateaus op kruispunten geplaatst worden. Wij verwijzen ook naar de commentaar bij het verkeersbord A14 (artikel 7.4bis).

Art. : 12.19. Verkeersbord F89.

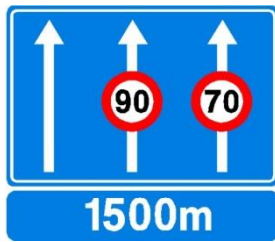

F89

Voorwegwijzer die een gevaar of een verkeersregel aankondigt die slechts van toepassing is op één of meerdere rijstroken van een rijbaan die meerdere rijstroken in dezelfde richting omvat.

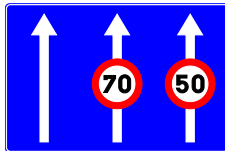

F91

Verkeersbord F91. Verkeersbord dat een gevaar aanduidt of een verkeersregel voorschrijft die slechts van toepassing is op één of meerdere rijstroken van een rijbaan die meerdere rijstroken in dezelfde richting omvat.

1° Deze verkeersborden hebben als minimumafmetingen 1.800 mm x 1.800 mm.

2° Wanneer de aanduiding van een gevaar of van een verkeersregel boven de rijstrook geplaatst is waarvoor ze bestemd is, dienen de verkeersborden F89 en F91 niet geplaatst te worden. In dit geval komen de verkeersborden die boven de rijstroken geplaatst worden niet voor op een bord met blauwe achtergrond.

3° Op de openbare wegen waarop de maximale toegelaten snelheid meer bedraagt dan 90 km per uur, wordt het verkeersbord F89 op ten minste 500 m van het verkeersbord F91 geplaatst.

Hetzelfde geldt wanneer de verkeersborden boven de rijstroken aangebracht zijn.

4° Wanneer de rijstrooksignalisatie van blijvende aard is, mogen niet meer dan twee verschillende gevaarsborden, borden betreffende de voorrang, verbods- of gebodsborden per rijstrook gelden.

5° De bijkomende vermeldingen moeten overeenstemmen met het algemeen reglement op de politie van het wegverkeer, met dit besluit alsook met zijn bijlagen.

Ze moeten zo kort mogelijk zijn.

De hoogte van de vermeldingen die op de onderborden voorkomen, bedraagt ten minste :

- 0,24 m op de autosnelwegen en de wegen waarop de maximale toegelaten snelheid meer bedraagt dan 90 km/u;
- 0,18 m op de openbare wegen waarop de maximale toegelaten snelheid meer bedraagt dan 70 km/u en gelijk is aan of minder dan 90 km/u.
- 0,12 m op de openbare wegen waarop de maximale toegelaten snelheid gelijk is aan of minder dan 70 km/u;

6° De bepalingen van artikel 12.19.5° zijn eveneens van toepassing op de signalisatie met veranderlijke informatie die per rijstrook wordt gebruikt.

Commentaar:

Op het bord mogen één of meerdere gevaars-, gebods- of verbodsborden worden afgebeeld

Art. : 12.20. F93. Verkeersbord dat een radio-omroep aanduidt waar verkeersinformatie gegeven wordt.



F93

1° De hoogte van de letters en van de symbolen die de naam van de omroep vormen, bedraagt voor dit verkeersbord ten minste :

- 0,24 m op de autosnelwegen en de openbare wegen waarop de maximale toegelaten snelheid meer bedraagt dan 90 km/u;
- 0,18 m op de openbare wegen waarop de maximale toegelaten snelheid meer bedraagt dan 70 km/u en gelijk is aan of minder dan 90 km/u;
- 0,12 m op de openbare wegen waarop de maximale toegelaten snelheid gelijk is aan of minder dan 70 km/u;

2° In het witte vierkant van het verkeersbord mogen, onder het woord "RADIO", in het zwart, de naam of het omroepemerk en het nummer van het programma voorkomen.

Onderaan, op de blauwe achtergrond van het verkeersbord, wordt de frequentie vermeld en in voorkomend geval de golflengte van de lokale zender.

Deze aanduiding mag gevolgd worden door de vermelding "MHz".

Commentaar :

De naam of het logo van de zender wordt in het zwart op een witte achtergrond aangebracht.

Art. : 12.21. F95. Noodstopstrook.



F95

1° Dit verkeersbord heeft als minimumafmetingen 1.800 mm x 2.700 mm.

Het mag in het onderste gedeelte aangevuld worden met de vermelding van de afstand waarop de noodstopstrook zich bevindt.

2° Dit verkeersbord moet aangebracht worden op de plaatsen waar een noodstopstrook is aangelegd en uitsluitend in dit geval.

Art. : 12.22. F97. Verkeersbord dat een versmalling aangeeft die de omvang van een rijstrook heeft.



F97



A7 + Type IX

Commentaar:

1/ Dit A7 verkeersbord wordt gebruikt om een versmalling op de rijbaan aan te duiden.



A7 + Type IX

2/ Dit verkeersbord kan aangepast worden aan de plaatselijke omstandigheden.



F97

3/ De tekening hieronder daarentegen wordt niet aangeraden.



Zie ook commentaar A7 (art. 7.3).

Art.: 12.22bis. Verkeersbord F 98. Vluchthaven.



Dit verkeersbord duidt in de tunnel de plaats aan waar de vluchthavens zich bevinden.

De brandblusapparaten en de nood telefoons worden gesignaleerd door middel van een onderbord.



Art. : 12.23. Verkeersborden F99a en F101a. - Weg voorbehouden voor het verkeer van voetgangers, fietsers en ruiters.



F99a



F101a

1° Deze borden hebben een zijde van ten minste 0,40 m;

2° zij mogen door geen enkel onderbord aangevuld worden;

3° zij mogen niet gebruikt worden voor de bebakening van een voetgangerszone.

Commentaar:

Het Algemeen reglement op de politie van het wegverkeer en van het gebruik van de openbare weg bepaalt de verkeersregels voor deze wegen en in het bijzonder welke personen er toegang toe hebben.

[Artikel 22 quinquies - Verkeer op wegen voorbehouden voor voetgangers, fietsers en ruiters.

22 quinquies 1. Op deze wegen is alleen het verkeer toegestaan van de categorieën van weggebruikers waarvan het symbool afgebeeld is op de verkeersborden die bij de toegang geplaatst zijn.

Deze wegen mogen evenwel ook gevolgd worden door:

— de personen met een handicap die een voertuig besturen dat zijzelf voortbewegen of dat uitgerust is met een motor waarmee niet sneller dan stapvoets kan worden gereden;
— de prioritaire voertuigen als bedoeld in artikel 37, wanneer de aard van hun opdracht het rechtvaardigt;

[— de gebruikers van rolschaatsen en steps;] (K.B. 4.4.2003, art. 16 ; inwerkingtreding : 1.1.2004)

— op basis van een vergunning afgegeven door de beheerder van deze wegen of zijn gemachtigde, onder de door hem vastgestelde voorwaarden:

- de voertuigen voor toezicht, controle en onderhoud van deze wegen;

- de voertuigen van de aanwonenden en van hun leveranciers;

- de voertuigen voor het wegruimen van vuilnis.

22 quinquies 2. De gebruikers van deze wegen mogen elkaar niet in gevaar brengen en niet hinderen. Zij moeten dubbel voorzichtig zijn ten aanzien van kinderen en ze mogen het verkeer niet nodeloos belemmeren.

Het spelen is toegestaan.

22 quinquies 3. Wanneer verkeersborden F99b en F101b aangebracht zijn, moeten de gebruikers het deel van de weg volgen dat hun aangewezen is. Zij mogen evenwel het andere deel van de weg volgen op voorwaarde dat ze de doorgang vrij laten voor de gebruikers die er zich op regelmatige wijze op bevinden.] (K.B. 9.10.1998, art. 4; inwerkingtreding: 1.11.1998)

Art. : 12.24. Verkeersborden F99b en F101b. - Weg voorbehouden voor het verkeer van voetgangers, fietsers en ruiters met aanduiding van het deel van de weg dat aan de onderscheiden categorieën weggebruikers is toegewezen.



F99b



F101b

1° Deze borden hebben een zijde van tenminste 0,40 m ;

2° Zij mogen door geen enkel onderbord aangevuld worden ;

3° In voorkomend geval mogen de symbolen op de borden omgewisseld worden ;

4° Zij mogen niet gebruikt worden voor de bebakening van een voetgangerszone ;

5° De ruimte die aan elke categorie van weggebruikers voorbehouden is moet duidelijk zichtbaar zijn.

Commentaar:

1/ De borden F99 en F101 moeten steeds samen worden geplaatst. F99 wordt na elk kruispunt herhaald en F101 elke keer vóór het volgende kruispunt.

Voorbeeld :

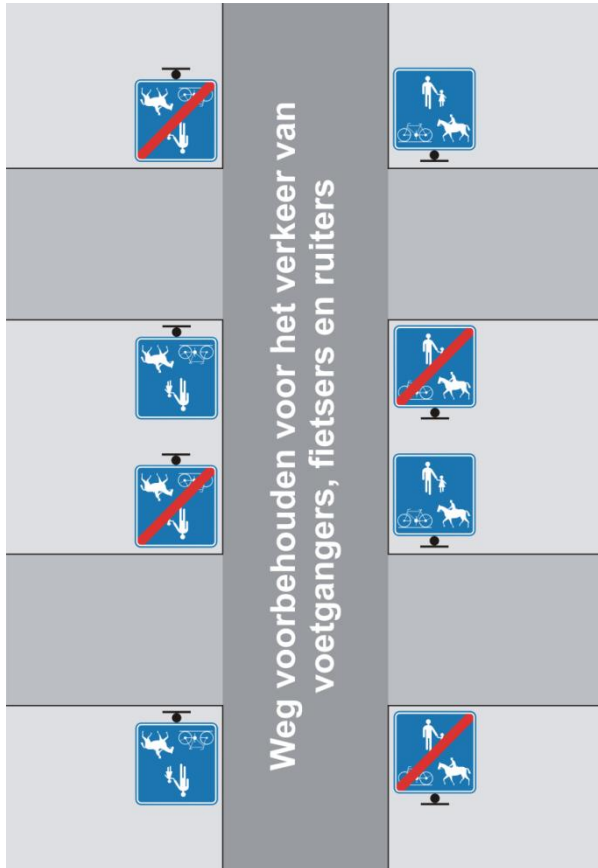

De verkeersborden D9 en D10 zijn slechts op een gedeelte van de openbare weg van toepassing. De borden F99a en F99b gelden voor de hele openbare weg.

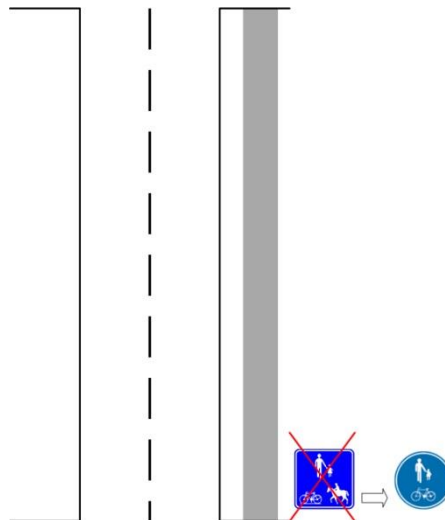

2/ Voorbeeld van een voorrangssignalisatie op een kruispunt met een weg gereserveerd voor de voetgangers, fietsers en ruiters.

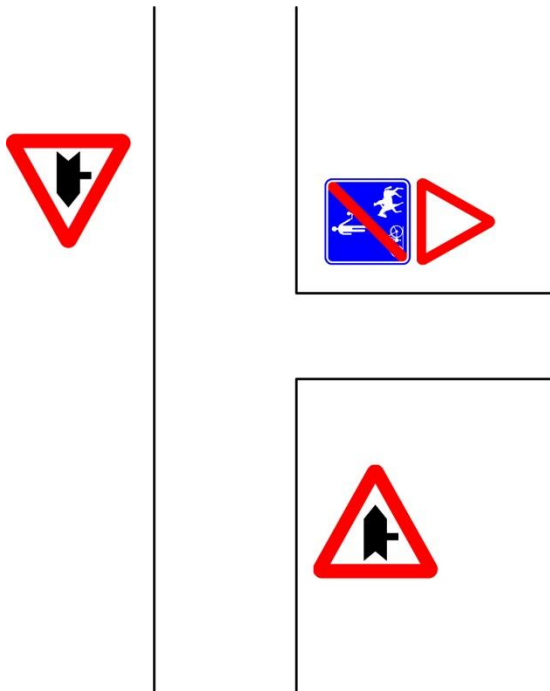

3/ Het plaatsen van het verkeersteken F99 is slechts gerechtvaardigd in de straten waar het woongebied uitzonderlijk blijft

Art. : 12.25. Verkeersborden F103 en F105. - Begin en einde van een voetgangerszone.



F103

F105

1° Deze borden hebben als minimumafmetingen 0,60 m x 0,90 m. Zij mogen verminderd worden tot 0,40 m x 0,60 m rekeninghoudend met de plaatselijke omstandigheden;

2° Zij mogen slechts geplaatst worden indien de zone een handels- of toeristische activiteit heeft;

3° De weggebruikers die toegang hebben tot de voetgangerszone, overeenkomstig artikel 22 sexies 1.2° van het koninklijk besluit van 1 december 1975 houdende algemeen reglement op de politie van het wegverkeer en van het gebruik van de openbare weg, worden aangegeven in het zwart op het onderste gedeelte van het bord en in de volgende orde:

- de voertuigen voor de bevoorrading met vermelding van de uren van toegang, eventueel de dagen en eventueel de voorwaarden;

- de taxi's met vermelding van de uren van toegang en eventueel de dagen;
- de fietsers, in voorkomend geval met vermelding van de uren van toegang en eventueel de dagen.

Commentaar:

Het Algemeen reglement op de politie van het wegverkeer en het gebruik van de openbare weg bepaalt de verkeersregels voor voetgangerszones en in het bijzonder welke personen er toegang toe hebben.

“[Artikel 22 sexies - Verkeer in de voetgangerszones

22 sexies 1. Tot voetgangerszones hebben alleen voetgangers toegang.

Evenwel:

1° hebben toegang tot die zones:

- a) de personen met een handicap die een voertuig besturen dat zichzelf voortbewegen of dat uitgerust is met een motor waarmee niet sneller dan stapvoets kan worden gereden;*
- b) de voertuigen voor toezicht, controle en onderhoud van deze zone en de voertuigen voor het wegruimen van vuilnis;*
- c) de prioritaire voertuigen als bedoeld in artikel 37, wanneer de aard van hun opdracht het rechtvaardigt;*
- d) de voertuigen van geregelde diensten voor gemeenschappelijk vervoer;*
- e) de bestuurders van voertuigen waarvan de garage binnenin die zones is gelegen en slechts toegankelijk is via die zones;*
- f) in geval van absolute noodzaak, de voertuigen van handelsondernemingen die in die zones gevestigd zijn en slechts via die zones toegankelijk zijn, wanneer deze voertuigen bestemd zijn voor leveringen en indien die leveringen een hoofdactiviteit van deze ondernemingen uitmaken;*
- g) in geval van absolute noodzaak, de voertuigen die dienen voor een werk in die zones;*
- [h) toeristische treintjes, bespannen voertuigen, rijwieltaxi's;*
- i) de voertuigen die gebruikt worden in het kader van de uitoefening van een medisch beroep of thuisverzorging.]*

In de gevallen bedoeld onder e) tot [i)] moeten de begunstigden aan de binnenkant van de voorruit van hun voertuig een vrije doorgangkaart aanbrengen die door de burgemeester of zijn gemachtigde is afgegeven [; voor de bespannen voertuigen en de rijwieltaxi's moet de bestuurder in het bezit zijn van de vrije doorgangkaart.] (K.B. 18.12.2002, art. 2)

[j) de gebruikers van rolschaatsen en steps] (K.B. 4.4.2003, art. 17 ; inwerkingtreding : 1.1.2004)

2° tot die zones hebben toegang, indien verkeerstekens het voorschrijven en volgens de beperkingen die daarop vermeld staan:

- a) de voertuigen die in die zones moeten laden of lossen;*
- b) de taxi's, die binnen die zones een welbepaalde bestemming hebben om personen te laten in- en uitstappen;*
- c) de fietsers.*

22 sexies 2. In die zones mogen de voetgangers de volledige breedte van de openbare weg volgen.

De bestuurders die er mogen in rijden, moeten stapvoets rijden; ze moeten de doorgang vrij laten voor de voetgangers en zo nodig stoppen. Ze mogen de voetgangers niet in gevaar brengen en niet hinderen.

In die zones moeten de fietsers van hun fiets afstappen wanneer de dichtheid van het voetgangersverkeer hun doorgang bemoeilijkt.

Het spelen is toegelaten.

Het is verboden te parkeren in die zones.] (K.B. 9.10.1998, art. 5; inwerkingtreding: 1.11.1998)”

12.25bis Verkeersborden F99c en F101c. Weg voorbehouden voor het verkeer van landbouwvoertuigen, voetgangers, fietsers en ruiters.



F99c



F101c

1° Deze borden hebben een zijde van ten minste 0,40 m.

2° Zij mogen door geen enkel onderbord worden aangevuld.

3° Zij mogen niet gebruikt worden voor de bebakening van een voetgangerszone.

Art.: 12.26. Verkeersbord F107.

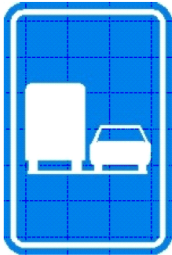

Toelating om links in te halen voor bestuurders van voertuigen en slepen gebruikt voor het vervoer van zaken met een maximale toegelaten massa van meer dan 3,5 ton.

Commentaar :

In geval van neerslag geldt deze toelating niet voor voertuigen en slepen gebruikt voor het vervoer van zaken met een maximaal toegestaan gewicht van meer dan 7,5 ton (KB, art. 17.2bis).

Verkeersbord F109.



Einde toelating om links in te halen voor bestuurders van voertuigen en slepen gebruikt voor het vervoer van zaken met een maximale toegelaten massa van meer dan 3,5 ton.

Het verkeersbord F107 wordt rechts geplaatst en herhaald.

Dit verkeersbord moet herhaald worden na elk kruispunt en na elke oprit van een autosnelweg.

Dit verkeersbord moet als minimumafmetingen 0,60 m x 0,90 m hebben.

Het verkeersbord F109 wordt rechts geplaatst en mag links worden herhaald.

Dit verkeersbord moet als minimumafmetingen 0,60 m x 0,90 m hebben.

Commentaar :

- Art. 17.2.7° (KB): « *buiten de bebouwde kom, op de openbare wegen waarvan de rijbaan twee rijstroken in de gevolgde rijrichting omvat, voor bestuurders van voertuigen en slepen gebruikt voor het vervoer van zaken met een maximale toegelaten massa van meer dan 3,5 ton.*

Deze bepaling is niet van toepassing bij het inhalen van voertuigen die gebruik maken van een voorbehouden rijstrook voor traag verkeer, noch ten opzichte van landbouwvoertuigen. ».

- Deze borden gelden niet voor voertuigen voor personenvervoer.

K.B. 1 december 1975



F111 Begin van een fietsstraat.

De vermelding « Fietsstraat » op het verkeersbord is facultatief.



F113 Einde van een fietsstraat.

De vermelding « Fietsstraat » op het verkeersbord is facultatief.

Art.: 2.61. «fietsstraat » : een straat die is ingericht als fietsroute, waar specifieke gedragsregels gelden ten aanzien van fietsers, maar waarop tevens motorvoertuigen zijn

toegestaan. Een fietsstraat wordt gesignaleerd met een verkeersbord dat het begin en een verkeersbord dat het einde aanduidt. ».

Art.: 22novies – Verkeer in fietsstraten

In fietsstraten mogen de fietsers de ganse breedte van de rijbaan gebruiken voor zover deze slechts opengesteld is in hun rijrichting en de helft van de breedte langs de rechterzijde indien de rijbaan opengesteld is in beide rijrichtingen.

Motorvoertuigen hebben toegang tot fietsstraten. Zij mogen de fietsers evenwel niet inhalen. De snelheid mag in een fietsstraat nooit hoger liggen dan 30 kilometer per uur.

Art. 13. Onderborden.

Art. : 13.1. Blauwe borden (bijlage 2 tot dit besluit).

De borden zijn rechthoekig, hebben geen boord en er komt een opschrift of een symbool in het wit op voor.

Art. : 13.1.1. De breedte van de volgende borden is ongeveer dezelfde als de breedte of de diameter van het verkeersbord waaronder ze worden aangebracht; zij zijn ten minste 0,20 m hoog.

1° Type I : aanduiding van een afstand.



Type I a



Type I b

2° Type II : aanduiding van de lengte van een gedeelte van de openbare weg.



Commentaar:

De aanwijzingen voor de afstand worden afgerond op tientallen of honderdtallen, afhankelijk van de afstanden.

3° Type III : aanduiding van de aard van het gevaar of van de omstandigheden waarin het verkeersbord van toepassing is.

4° Type IV : beperking van een verbod of van een gebod voor zekere categorieën van voertuigen.

5° Type V : aanvulling van de verkeersborden betreffende het stilstaan en parkeren.



6° Type VI : aanduiding "Herhaling".

13.1.1/1 De borden van het type IV hebben een maximumbreedte van 0,70 m en een minimumhoogte van 0,20 m; de symbolen zoals bepaald in artikel 70.2.1.3° en 72.6 van het algemeen reglement op de politie van het wegverkeer en van het gebruik van de openbare weg hebben een minimumhoogte van 0,12 m en een minimumbreedte van 0,20 m.



Art. : 13.1.2. De borden van het model VII (aanvulling van de verkeersborden betreffende het parkeren) zijn ten hoogste 0,70 m breed en ten minste 0,20 m hoog.



Type VIIa



Type VIIb



Type VIIc

Type VIId

Art. : 13.1.3. De breedte van het vierkant bord van het model VIII is ongeveer dezelfde als de breedte of de diameter van het verkeersbord waaronder het wordt aangebracht.



Art. : 13.1.4. Het bord van het model IX (aanduiding van een versmalling die de omvang van een rijstrook heeft) is ten minste 0,40 m breed en ten minste 0,60 m hoog.



Art. : 13.2. Witte borden (bijlage 3 tot dit besluit).

De borden zijn rechthoekig, hebben geen boord en er komt een opschrift of een symbool in het zwart op voor.

Deze borden zijn ongeveer 0,10 m breed en ten minste 0,30 m hoog.

Commentaar:

Een onderbord onder verschillende verkeersborden is slechts van toepassing op het bord dat zich onmiddellijk boven het onderbord bevindt (zie onderstaand voorbeeld).

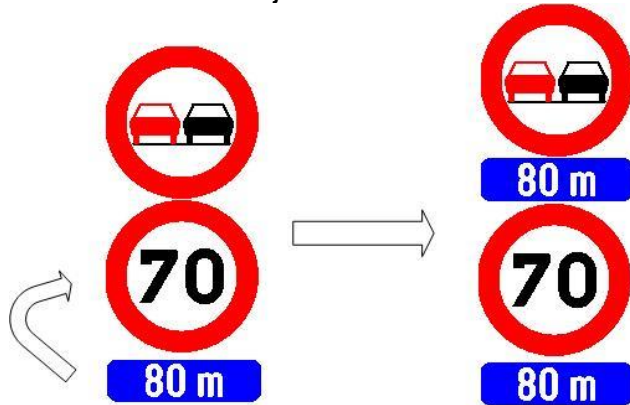

Alleen de snelheidsbeperking tot 70 km/h geldt na 80 m

De twee maatregelen gelden na 80 m

HOOFDSTUK III WEGMARKERINGEN

Art. : 14. Overlangse markeringen die de rijstroken aanduiden.

Art. : 14.1. Inleidende bepalingen.

1° De overlangse markeringen die de rijstroken aanduiden, voorzien in artikel 72 van het algemeen reglement op de politie van het wegverkeer, mogen slechts aangebracht worden indien de rijstroken ten minste 2,75 m breed zijn, behoudens bij het naderen van een kruispunt of in bijzondere gevallen.

2° Indien reflectoren worden aangebracht om de overlangse markeringen duidelijker te doen uitkomen worden zij aangebracht met een tussenafstand van ongeveer :

- 4,00 m voor een doorlopende streep;
- 12,50 m voor een onderbroken streep;
- 7,50 m voor een naderingsmarkering.

Commentaar :

Wij herinneren eraan dat er niet op de rijbaan mag worden geparkeerd als deze in rijstroken is verdeeld (art 25.1.9° van het Algemeen reglement op de politie van het wegverkeer en van het gebruik van de openbare weg).

Wegmarkeringen worden best naast, in plaats van op voegen in de weg aangebracht om te voorkomen dat zij snel verdwijnen.



2/ In functie van de van toepassing zijnde snelheidsbeperkingen, zijn de volgende rijstrookbreedtes, markering inbegrepen, aan te bevelen:

- + 90 km/u : 3.5 m
- 90 km/u : 3.25 m
- 70 km/u: 3 m

Stadscentrum of bebouwde kom zonder openbaar vervoer of vrachtwagens 2.75 m

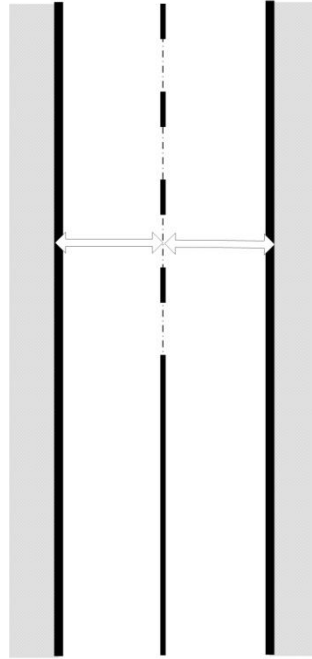

Art. : 14.2. Doorlopende streep.

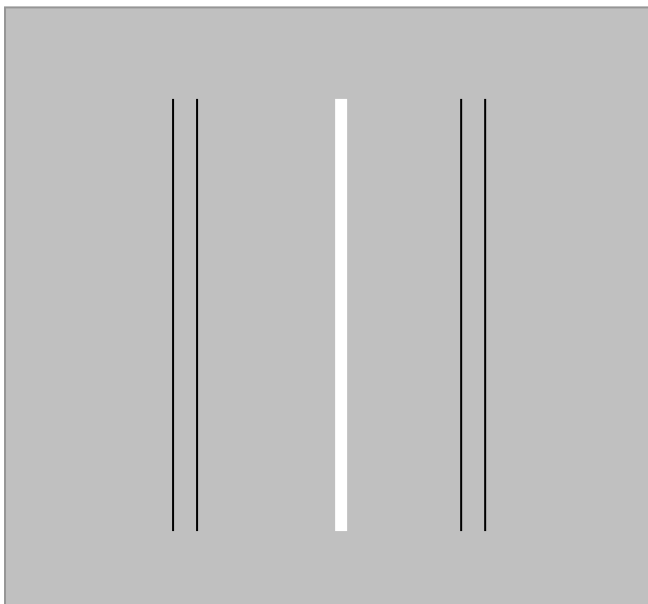

De breedte van deze streep is ongeveer :

- 0,20 m op de autosnelwegen;
- 0,15 m op de andere wegen.

Indien een doorlopende streep wordt getrokken in de bochten of op de top van de hellingen van de rijbanen met twee of drie rijstroken, mag ze slechts onderbroken worden op de kruispunten.

Commentaar:

Een doorlopende streep mag niet worden gebruikt om rechtsomkeer te verbieden op een kruispunt als die markering door automobilisten die van een zijweg komen, moet worden gekruist.

Als ter hoogte van een inrit de doorlopende witte streep moet worden onderbroken, moet de afstand van die onderbreking zo klein mogelijk worden gehouden.

Wij herinneren aan de bepaling van artikel 14.2 dat een doorlopende witte streep in een bocht of op de top van de helling van een rijbaan met twee of drie rijstroken alleen op een kruispunt mag worden onderbroken. In de praktijk stellen we immers vast dat ter hoogte van inritten een doorlopende witte streep vaak, en zelfs bij een slechte zichtbaarheid, wordt onderbroken.

Als er dan verschillende opeenvolgende inritten zijn, lijkt de doorlopende streep een onderbroken streep te zijn en moet het verkeersbord C35 worden geplaatst om het inhaalverbod te doen gelden.



C35



Art. : 14.3. Onderbroken streep.

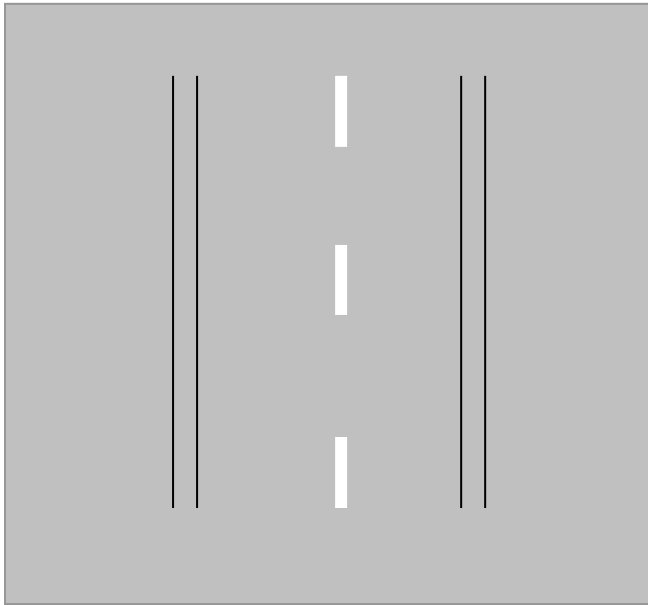

De breedte van deze streep is ongeveer :

- 0,20 m op de autosnelwegen;
- 0,15 m op de andere wegen.

1° De trekken zijn ongeveer 2,50 m lang en hebben ongeveer 10 m tussenafstand.

2° Naderingsmarkering. De naderingsmarkering is een onderbroken streep die wordt aangebracht bij het naderen van een doorlopende streep. Zij bestaat uit trekken van ongeveer 1,00 m lengte met tussenafstanden van ongeveer 1,50 m. Deze markering is niet verplicht in de bebouwde kommen en in de nabijheid van de kruispunten.

Commentaar:

Wij bevelen ten zeerste aan een naderingsmarkering aan te brengen om automobilisten ervoor te waarschuwen dat zij een doorlopende witte streep naderen.

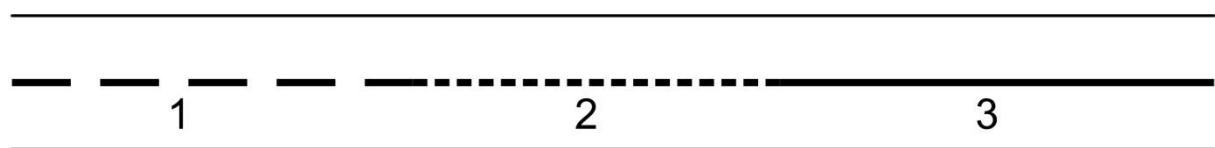

Verklaring: 1 = onderbroken streep
2 = naderingsmarkering
3 = doorlopende streep

Art. : 14.4. Naast elkaar getrokken doorlopende en onderbroken strepen.

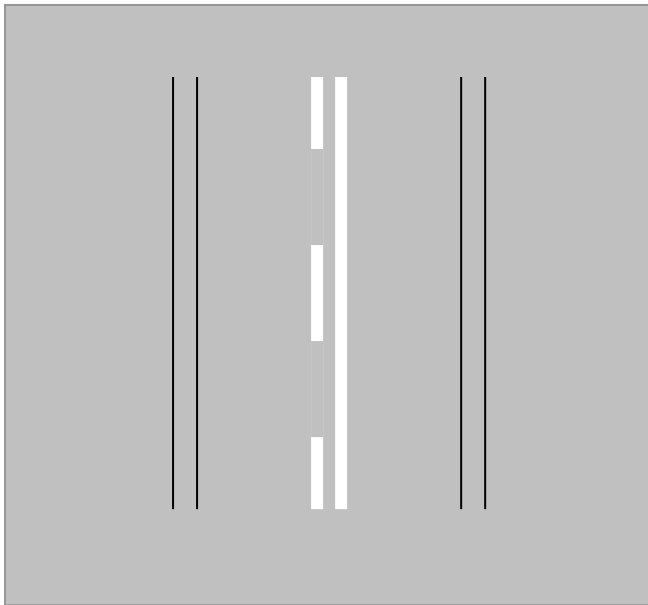

De breedte van deze strepen is ongeveer :

- 0,20 m, met een tussenruimte van ongeveer 0,20 m op de autosnelwegen;
- 0,15 m, met een tussenruimte van ongeveer 0,10 m op de andere wegen.

Art. : 14.5. Overlangse markeringen die een rijstrook aanduiden die is voorbehouden aan voertuigen van geregelde openbare diensten voor gemeenschappelijk vervoer en aan voertuigen bestemd voor het ophalen van leerlingen.

Deze onderbroken streep bestaat uit trekken van ongeveer 0,30 m breedte en van ongeveer 2,50 m lengte met tussenafstanden van ongeveer 1,00 m. In de rijstrook die aan deze voertuigen is voorbehouden, moet het woord "BUS" na elk kruispunt worden herhaald, overeenkomstig plaat 1 van bijlage 4 tot dit besluit.

Commentaar:

Dit brengt een parkeerverbod mee. Als parkeren toch mogelijk moet blijven, moet de rijbaan dus ten minste 8 m breed zijn (busstrook 3m, rijstrook 3 m, parkeerstrook 2 m).

Art. : 14.6. Afbakening van de bijzondere overrijdbare bedding, voorbehouden aan de voertuigen van geregelde diensten voor gemeenschappelijk vervoer.



F18

De breedte van de witte doorlopende streep die de bijzondere overrijdbare bedding afbakent, bedraagt ongeveer 0,20 m.

Ze wordt aangebracht over gans de lengte van de bedding, behalve op de plaatsen waar gebruik is gemaakt van de markeringen, bepaald bij artikel 19.7.

Opschriften, overeenkomstig plaat 11 van bijlage 4 tot dit besluit, kunnen op de bijzondere overrijdbare bedding worden geplaatst.

Commentaar:

Om aan te duiden dat een bijzondere overrijdbare bedding **op het kruispunt** doorloopt, gebruiken we beter een markering met dambordmotief dan de doorlopende streep die wordt voorgeschreven in artikel 72.6 (K.B.).

Art. : 15. Overlangse voorlopige markeringen die de rijstroken aanduiden.

Commentaar:

Art. 73 (K.B.) bepaalt het volgende:

“Artikel 73. - Overlangse voorlopige markeringen die de rijstroken aanduiden.

73.1. Voorlopige markeringen om bij werken het verkeer te kanaliseren, worden gevormd door ofwel oranje doorlopende of onderbroken strepen, ofwel door oranje spijkers.

De oranje doorlopende en onderbroken strepen hebben dezelfde betekenis als de doorlopende en de onderbroken strepen bedoeld in de artikelen 72.2. en 72.3.

Wanneer spijkers gebruikt worden, kunnen de markeringen bestaan uit :

1° een doorlopende streep ;

2° een onderbroken streep.

73.2. Een doorlopende streep is gevormd door oranje spijkers op korte en regelmatige afstanden van elkaar geplaatst.

Deze streep heeft dezelfde betekenis als de witte doorlopende streep bedoeld in artikel 72.2.

73.3. Een onderbroken streep is gevormd door oranje spijkers, in groepen geplaatst. In elke groep zijn de spijkers op korte en regelmatige afstanden van elkaar geplaatst.

Een merkkelijk grotere afstand scheidt de opeenvolgende groepen.

Deze streep heeft dezelfde betekenis als de witte onderbroken streep bedoeld in artikel 72.3.

73.4. De voorlopige markeringen maken de andere witte overlangse markeringen die op dezelfde plaats zijn aangebracht waardeloos. “

1° De doorlopende streep wordt als volgt aangegeven :

- ofwel door twee overhoeks geplaatste reeksen oranje spijkers. Tussen een spijker van één reeks en de dichtstbijgelegen spijkers van de andere reeks is er ongeveer 0,60 m tussenafstand, (overeenkomstig plaat 2 van bijlage 4 tot dit besluit) ;

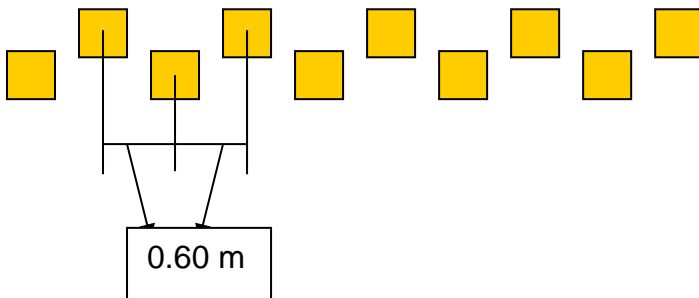

- ofwel door een oranje doorlopende streep van ongeveer 0,20 m breedte op de autosnelwegen en 0,15 m op de andere wegen.

2° De onderbroken streep wordt als volgt aangegeven :

- ofwel door groepen van vijf oranje spijkers. Tussen de spijkers is er ongeveer 0,60 m tussenafstand, tussen de groepen ongeveer 10 m, (overeenkomstig plaat 2 van bijlage 4 tot dit besluit) ;

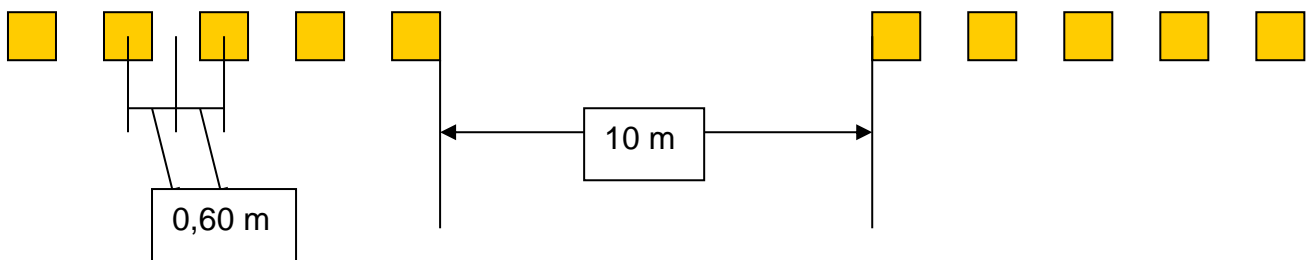

- ofwel door een oranje onderbroken streep van ongeveer 0,20 m breedte op de autosnelwegen en 0,15 m op de andere wegen, overeenkomstig de bepalingen van artikel 14.3.

Commentaar:

Volgens de wetgever moet hiervoor oranje spijkers of oranje strepen met een breedte van ongeveer 0,20 m op autosnelwegen en 0,15 m op andere wegen gebruikt. In de praktijk stellen we evenwel vast dat oranje spijkers om technische redenen snel loslaten en enkele dagen na het begin van de werkzaamheden reeds her en der over het wegdek verspreid liggen. Daarom verkiezen wij oranje strepen.

Deze strepen moeten tijdens de hele uitvoering van de werkzaamheden duidelijk zichtbaar blijven. Op het einde van de werkzaamheden moeten zij worden uitgewist, om verwarring te voorkomen.

De bestaande witte strepen die de automobilisten in verwarring kunnen brengen, moeten voorzover mogelijk eveneens worden uitgewist, om alle twijfel weg te nemen.

Wij herinneren eraan dat de oranje kleur alleen voor overlangse markeringen en dus niet voor dwarsmarkeringen zoals oversteekplaatsen voor voetgangers mag worden gebruikt.

Art. : 16. Overlangse markeringen die een fietspad aanduiden.

1° Overlangse markeringen die een fietspad aanduiden moeten aangebracht worden op de kruispunten wanneer het fietspad deel uitmaakt van een openbare weg gesignaleerd door de

verkeersborden B9  of B15  en een fietspad na het kruispunt verder loopt.

Zij mogen onder dezelfde voorwaarden worden aangebracht wanneer het fietspad deel uitmaakt

van een openbare weg gesignaleerd door de verkeersborden B1 , B5  of B17 .

2° De onderbroken streep bestaat uit trekken van ongeveer 0,15m breedte en van ongeveer 1,25m lengte, met tussenafstanden van ongeveer 1,25m.

Commentaar:

- 1) Betreffende de breedte van de fietspaden kan referentie gemaakt worden naar de 3 Gewesten en het BIVV.
- 2) Markering van het fietspad op de rijbaan.

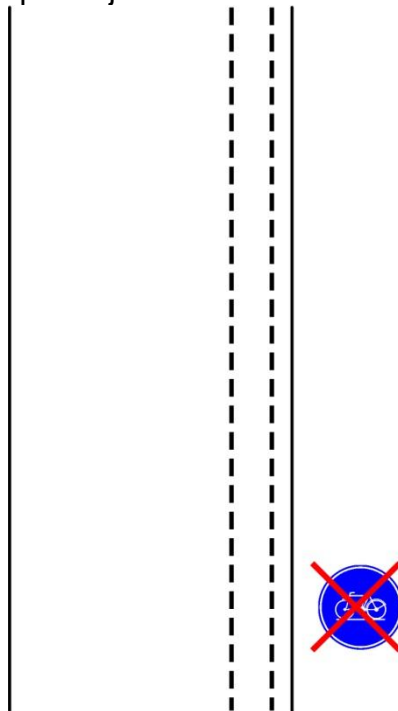

- 3) Markering van het fietspad op en in de omgeving van kruispunten.
 - a) Op kruispunten wordt een markering met evenwijdige streeplijnen gebruikt.

Buiten kruispunten passen we markeringen toe voor oversteekplaatsen voor fietsers en bestuurders van tweewielige bromfietsen volgens art. 18.4. (zie onderstaande tekening)

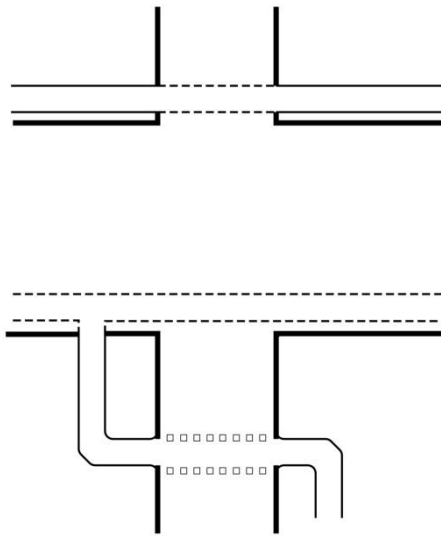

b) Een niet gescheiden fietspad op de openbare weg wordt bij voorkeur gemarkeerd door twee evenwijdige witte onderbroken strepen. Gescheiden fietspaden worden met de verkeersborden D7 of D9 aangeduid. Het verkeersbord D10 wordt gebruikt voor een deel van de openbare weg dat voorbehouden is voor het verkeer van voetgangers en fietsers. In tegenstelling met de markeringen en het D10 verkeersbord, laten de verkeersborden D7 en D9 de fietsers toe om in bijzondere gevallen in de twee richtingen over het betrokken gedeelte van de openbare weg te rijden.

c/ Art. 12.4. bis van KB:

« De bestuurder die een trottoir of een fietspad oversteekt, moet voorrang verlenen aan de weggebruikers die overeenkomstig dit besluit gerechtigd zijn om het trottoir of fietspad te volgen. ».

Verkeersbord B9 of B15 – dat voorrang aan automobilisten verleent – en de dwarse fietspadmarkeringen – die automobilisten verplichten om voorrang te verlenen aan fietsers die het fietspad volgen – zijn hier duidelijk tegenstrijdige verkeersaanduidingen. Daarom verdient het aanbeveling geen fietspadmarkeringen aan te brengen op het deel van een kruispunt waar bord B9 of B15 voorrang aan automobilisten verleent (zie hiernavolgende tekening).

Hier zij overigens opgemerkt dat volgens artikel 16.1°, tweede lid van het huidige KB overlangse fietspadmarkeringen op een kruispunt niet verplicht zijn in geval van niet gescheiden fietspaden op een openbare weg met verkeersbord B1, B5 of B17.

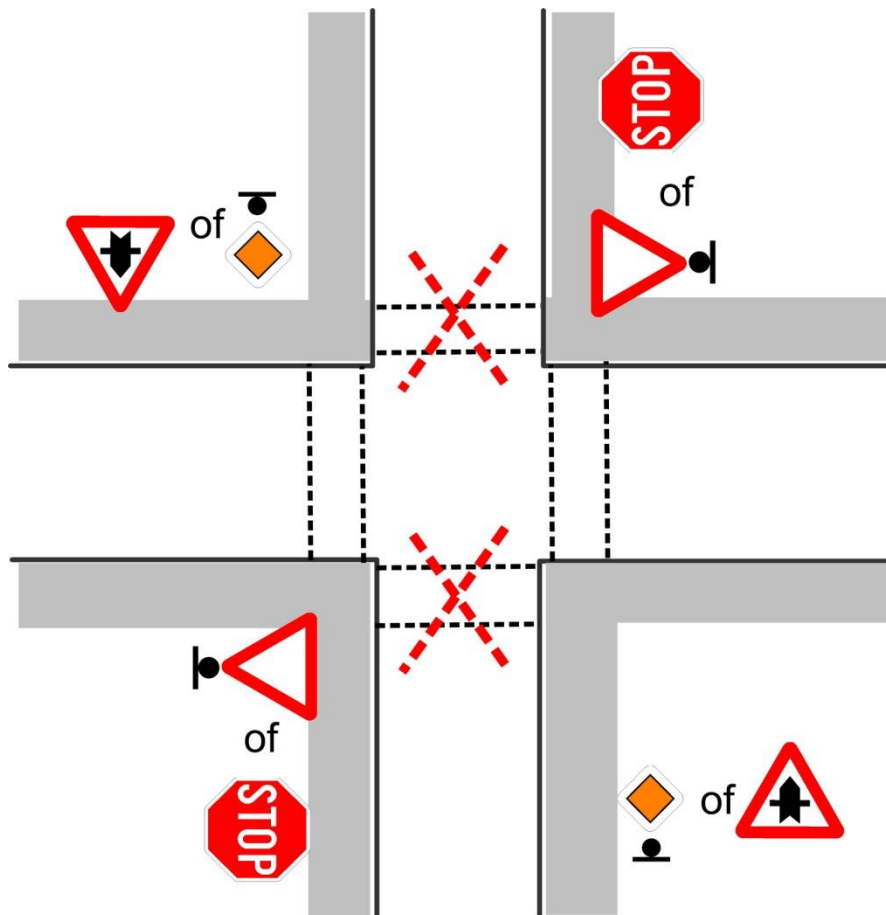

De onderstaande foto toont een niet-conforme markering: het fietspad moet uit twee evenwijdige witte onderbroken lijnen bestaan en is bovendien veel te smal.



4) Fietssuggestiestroken met markeringen

Op de onderstaande foto zien we een voorbeeld van een "Fietsroute". Deze tekeningen hebben tot doel de bestuurders attent te maken op de mogelijke aanwezigheid van fietsers, en om de feitelijke rijnsnelheden te verlagen door middel van een visuele vernauwing van de weg. Ze worden vooral toegepast op plaatsen waar veel fietsers passeren, maar waar onvoldoende plaats is voor een echt fietspad.

Voor de veiligheid van de fietsers mogen ze enkel toegepast worden op straten met een maximale toegestane snelheid van 50 km/h. In tegenstelling tot fietspaden hebben fietsroutes geen juridisch statuut: Aangezien de wegcode van toepassing blijft, moeten de auto's circuleren op deze markeringen en er zelfs op parkeren. Bij de keuze van de manier waarop fietsroutes gemarkeerd worden, is het bijgevolg belangrijk om verwarring met fietspaden te vermijden.



5) Fietssuggestiestrook door middel van aan ander materiaal of in een andere kleur.

Een langsstrook die met een ander materiaal of in een andere kleur is verhard, heeft tot doel de wagens zo ver mogelijk van de wegrand te laten rijden, om zo de veiligheid van de fietsers te verhogen.

Deze maatregel heeft geen reglementaire waarde, maar kan worden toegepast als de weg onvoldoende breed is om een reglementair fietspad aan te leggen. De auto's mogen er op rijden en parkeren.



6) Gekleurde verhardingen

Een gekleurde verharding kan de zichtbaarheid van een fietspad verhogen, maar wijzigt niets aan de regels en het gebruik van het fietspad.



Art. 17: Overlangse markeringen die de rand van de rijbaan aanduiden.

Commentaar bij art. 75 (K.B.):

Artikel 75 van het Verkeersreglement onderscheidt twee soorten van randmarkeringen:

- 1) de werkelijke rand van de rijbaan (75.1.), aangegeven door een smalle doorlopende streep (ongeveer 0,15 m breed, behalve op autosnelwegen volgens art. 17.1. van het M.B.);
2. de denkbeeldige rand van de rijbaan (75.2.), aangegeven door een brede doorlopende streep (30 cm breed op autosnelwegen, 25 cm op andere wegen met rijstroken, 20 cm op wegen zonder rijstroken). Het deel van de openbare weg aan de andere kant van deze streep is voorbehouden voor stilstaan en parkeren.

De plaats van de werkelijke rand van de rijbaan stelt zelden problemen. Over het algemeen is het interessant de werkelijke rand van de rijbaan aan te geven om de weggebruikers, vooral 's nachts en bij mistig weer, te geleiden.

De plaats van de denkbeeldige rand leidt echter wel vaak tot problemen.

Het samengaan van de verschillende delen van de openbare weg zoals de rijbaan, het fietspad en de strook voor stilstaan en parkeren creëert een aantal bijzondere gevallen. Hierna volgt een overzicht.

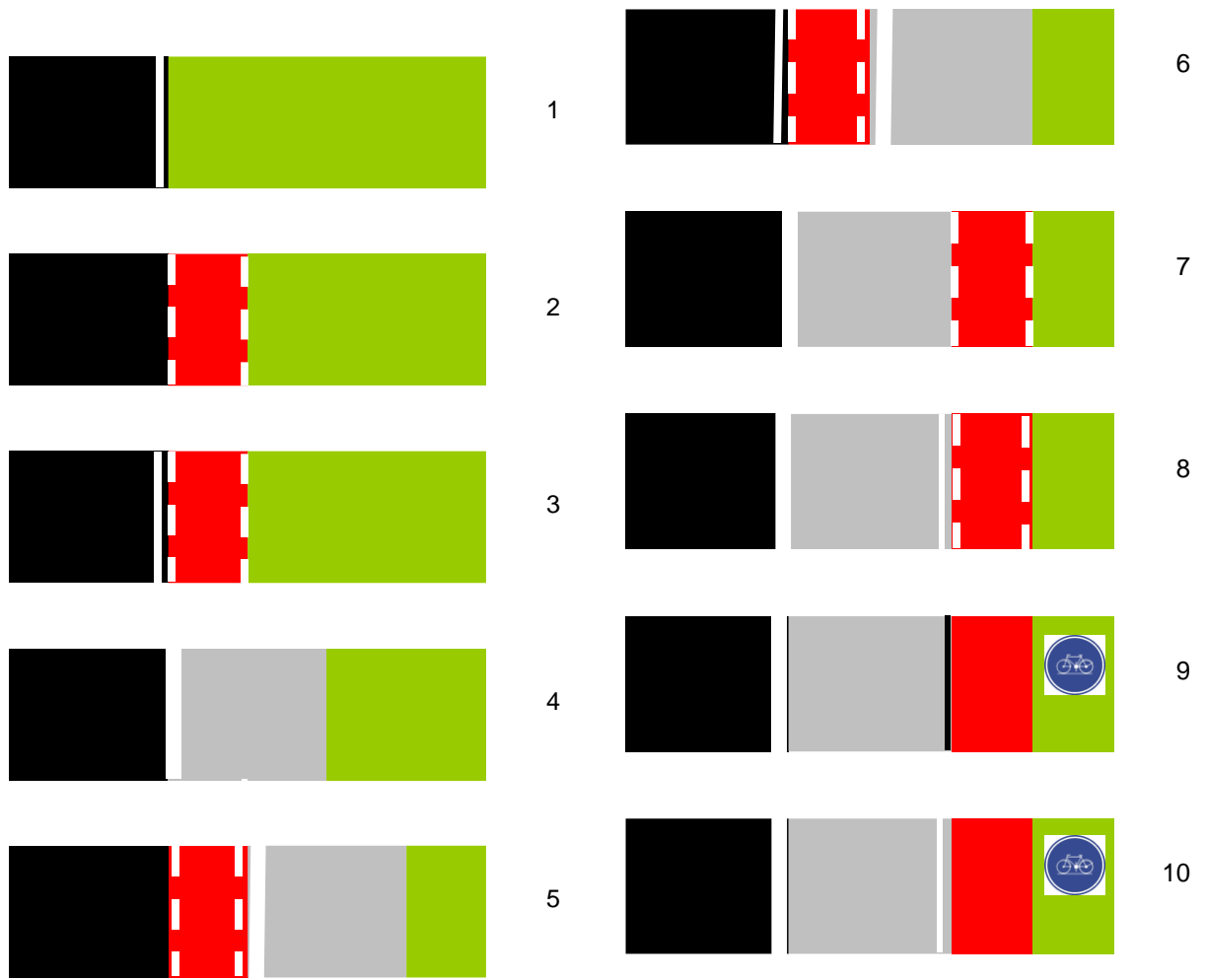

Rijbaan



Fietspad



Parkeerstrook



Berm

Bijzonder geval - sommige technische handboeken stellen de volgende combinaties:



Commentaar over de denkbeeldige rand:

Het is aanbevolen deze markering te onderbreken vóór de garages om de aandacht van chauffeurs op het parkeerverbod te wijzen.

Deze aanbeveling is echter moeilijk toe te passen bij een opeenvolging van verschillende garages, omdat het geleidend effect van de markering dan verloren gaat.

Bijzonder geval:

Als op een rijbaan met rijstroken een parkeerstrook is aangebracht, is parkeren er toch toegestaan. Als de parkeerstrook vóór een garagepoort wordt onderbroken, is parkeren er niet toegestaan.

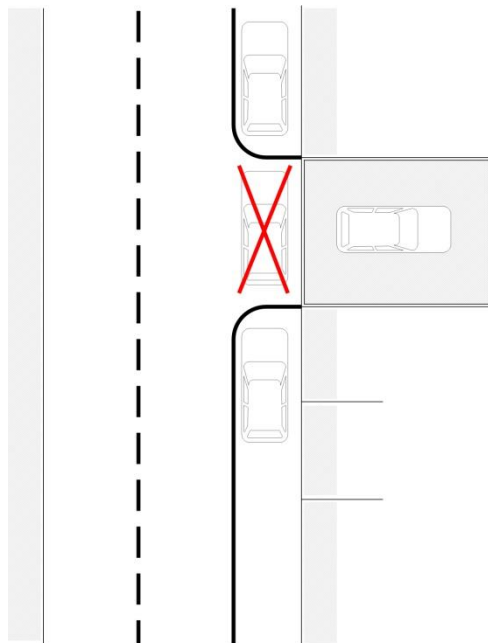

Parkeren verboden, zelfs voor de gebruiker van de garage

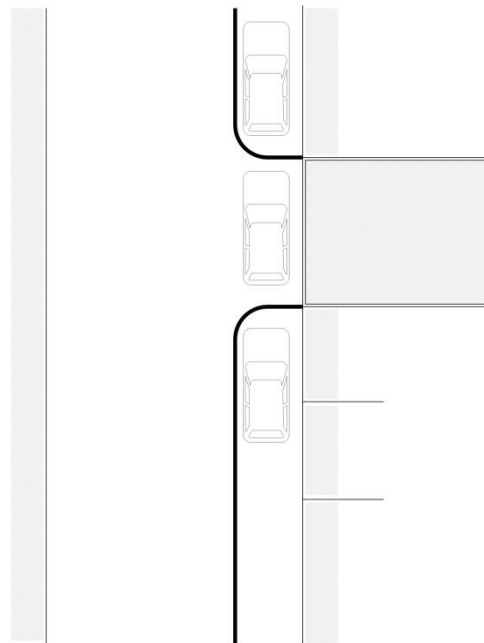

Parkeren toegelaten, uitsluitend voor de gebruiker van de garage

Art. : 17.1. Werkelijke rand.

Commentaar:

Art 75.1 (K.B.) bepaalt:

“Markeringen die de werkelijke rand van de rijbaan aanduiden.

1° Een witte doorlopende streep mag op de werkelijke rand van de rijbaan, op een trottoirband of op de boordsteen van een verhoogde berm aangebracht worden om deze beter zichtbaar te maken. »

1° De witte doorlopende of gele onderbroken streep die ter hoogte van de rijbaan wordt aangebracht, is ongeveer 0,15 m breed; op de autosnelwegen is zij ongeveer 0,30 m breed.

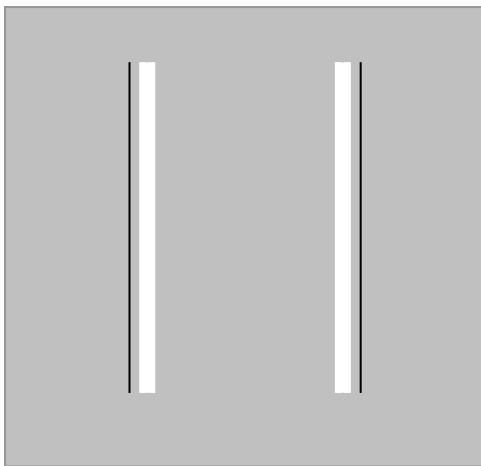

2° De gele onderbroken streep bestaat uit trekken met een gelijke lengte tussen 0,50 m en 1,25 m. De tussenafstanden hebben dezelfde lengte.

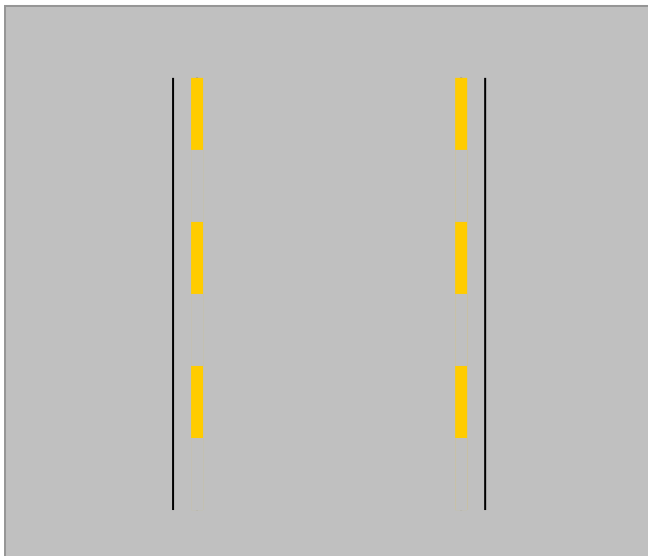

Commentaar:

Art. 75.1.2°(K.B.):

“Een gele onderbroken streep mag op de werkelijke rand van de rijbaan, op een trottoirband of op de boordsteen van een verhoogde berm aangebracht worden.”

Deze markering mag niet worden aangebracht waar de verticale signalisatie parkeren verbiedt of waar volgens de algemene regels van artikel 24 en 25 van het algemeen reglement op de politie van het wegverkeer en van het gebruik van de openbare weg een parkeerverbod (en/of stilstaanverbod) geldt.

Art. 24 (K.B.) stipuleert:

“ Artikel 24 - Stilstaan- en parkeerverbod

Het is verboden een voertuig te laten stilstaan of te laten parkeren op elke plaats waar het duidelijk een gevaar zou kunnen betekenen voor de andere weggebruikers of waar het hun onnodig zou kunnen hinderen, inzonderheid :

1° op de trottoirs en, binnen de bebouwde kommen op de verhoogde bermen, behoudens plaatselijke reglementering;

2° op de fietspaden en op minder dan 5 meter van de plaats waar de fietsers en bestuurders van tweewielige bromfietsen verplicht zijn het fietspad te verlaten om op de rijbaan te rijden of de rijbaan te verlaten om op het fietspad te rijden;

(inwerkingtreding 1/5/2003)

3° op de overwegen;

4° op de oversteekplaatsen voor voetgangers, op de oversteekplaatsen voor fietsers en bestuurders van tweewielige bromfietsen en op de rijbaan op minder dan 5 meter voor deze oversteekplaatsen;

5° op de rijbaan in de onderbruggingen, in de tunnels en behoudens plaatselijke reglementering onder de bruggen;

6° op de rijbaan nabij de top van een helling en in een bocht wanneer de zichtbaarheid onvoldoende is;

7° in de nabijheid van de kruispunten, op minder dan 5 meter van de verlenging van de naastbijgelegen rand van de dwarsrijbaan, behoudens plaatselijke reglementering;

8° op minder dan 20 meter voor de verkeerslichten op de kruispunten, behoudens plaatselijke reglementering;

9° op minder dan 20 meter voor de verkeerslichten buiten de kruispunten;

10° op minder dan 20 meter voor de verkeersborden.

De bepalingen van 9° en 10° gelden niet voor voertuigen waarvan de hoogte, lading inbegrepen niet meer dan 1,65 m bedraagt, wanneer de onderkant van die verkeersborden of lichten zich ten minste 2 meter boven de rijbaan bevindt.

Art. 25 (K.B.) bepaalt:

Artikel 25 - Parkeerverbod

25.1. Het is verboden een voertuig te parkeren :

1° op minder dan 1 meter zowel voor als achter een ander stilstaand of geparkeerd voertuig en op elke plaats waar het voertuig het instappen in of het weggrijden van een ander voertuig zou verhinderen;

2° op minder dan 15 meter aan weerszijden van een bord dat een autobus-, trolleybus- of tramhalte aanwijst;

3° voor de inrij van eigendommen, behalve de voertuigen waarvan het inschrijvingsteken leesbaar op die inrij is aangebracht;

4° op de plaatsen waar de voetgangers en de fietsers en bestuurders van tweewielige bromfietsen op de rijbaan moeten komen om omheen een hindernis te gaan of te rijden;

5° op elke plaats waar het voertuig de toegang tot buiten de rijbaan aangelegde parkeerplaatsen zou verhinderen;

6° op de plaatsen waar de doorgang van spoorvoertuigen zou belemmerd worden;

7° wanneer de vrije doorgang op de rijbaan minder dan 3 meter breed zou worden;

8° buiten de bebouwde kommen op de rijbaan van een openbare weg waarop het verkeersbord B9 is aangebracht;



B9

9° op de rijbaan wanneer deze verdeeld is in rijstroken, behalve op de plaatsen waar het verkeersbord E9a of E9b is aangebracht;



E9a E9b

10° op de rijbaan langs de gele onderbroken streep, bedoeld in artikel 75.1.2.°;

11° op rijbanen met tweerichtingsverkeer tegenover een ander stilstaand of geparkeerd voertuig, wanneer twee andere voertuigen daardoor elkaar moeilijk zouden kunnen kruisen;

12° op de middelste rijbaan van een openbare weg met drie rijbanen;

13° buiten de bebouwde kommen, langs de linkerkant van een rijbaan van een openbare weg met twee rijbanen of op de middenberm die deze rijbanen scheidt.

14° op de parkeerplaatsen gesignaleerd zoals voorzien in artikel 70.2.1.3°.c, behalve voor de voertuigen gebruikt door personen met een handicap die in het bezit zijn van een speciale kaart zoals bedoeld in artikel 27.4.1 of 27.4.3. 25.2. Het is verboden op de openbare weg voertuigen voor verkoop of verhuring ten toon te stellen."

Praktische voorbeelden: Waar onderbroken gele strepen niet aangewezen zijn:

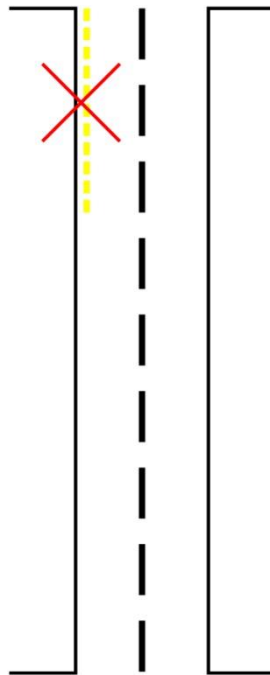

- 1) Het is dus verboden een onderbroken gele streep op de werkelijke rand van een rijbaan met rijstrookaanduiding aan te brengen. Parkeren is er immers al volgens art. 25.1.9° van het verkeersreglement verboden.



Een raad: Om de zone met een parkeerverbod, door het verkeersreglement, beter zichtbaar te maken, is het aanbevolen om een witte doorlopende streep te gebruiken om de werkelijke rand van de rijbaan aan te duiden.



Vooraf in wijken met veel stilstaande voertuigen worden ter hoogte van inritten soms onderbroken gele strepen op de trottoirband aangebracht. Het doel van deze maatregel is de aandacht van de automobilisten op de aanwezigheid van inritten te vestigen en foutparkeren op de rijbaan te voorkomen. Deze markering houdt ook een parkeerverbod voor de gebruiker van de betrokken garage in, zelfs als de nummerplaat van zijn voertuig op de toegangspoort is vermeld.



3) Ook op de hoeken van kruispunten mogen geen onderbroken gele strepen worden aangebracht. Stilstaan en parkeren zijn daar immers al volgens artikel 24.7° van het verkeersreglement verboden.

Om de zichtbaarheid van de stoepranden aan een kruispunt te verbeteren, kunnen we een witte doorlopende streep aanbrengen om de werkelijke rand van de rijbaan te accentueren.



Art. : 17.2. Denkbeeldige rand.

Art 75.2 (K.B.) stipuleert:

“Markeringen die de denkbeeldige rand van de rijbaan aanduiden. Een brede witte doorlopende streep mag op de rijbaan aangebracht worden om de denkbeeldige rand van die rijbaan aan te duiden. Het aan de andere kant van deze streep gelegen deel van de openbare weg is voorbehouden voor het stilstaan en parkeren, behalve op autosnelwegen en autowegen. Het begin en het einde van deze parkeerzone mogen aangeduid worden door een witte doorlopende dwarsstreep.”

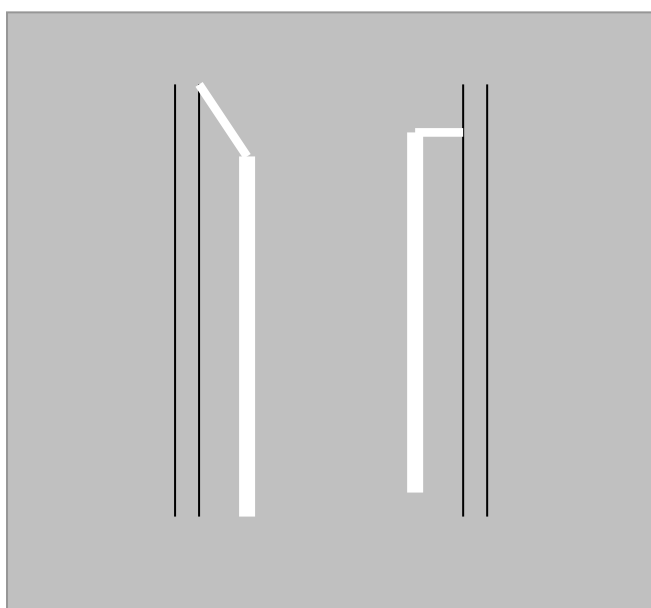

De breedte van de witte doorlopende streep is ongeveer :

- 0,30 m op de autosnelwegen;
- 0,25 m op de andere wegen met rijstroken;
- 0,20 m op de wegen zonder rijstroken.

Commentaar :

Zie artikel 17.

Art. 18. Dwarsmarkeringen.

Art. : 18.1. Stopstreep. Deze streep is ongeveer 0,50 m breed.

Deze streep wordt aangebracht overeenkomstig plaat 3 van bijlage 4 tot dit besluit en enkel over die breedte van de rijbaan die normaal gebruikt wordt door de bestuurders die moeten stoppen.

Wanneer deze streep wordt getrokken op een plaats waar een verkeersbord B5  staat, moet zij zodanig aangebracht worden dat de bestuurder die ervoor stopt, een zo ruim mogelijk zicht heeft op de weg waar de andere bestuurders voorrang hebben, zonder dat hij daarom geïmmobiliseerd wordt op een oversteekplaats voor voetgangers of op een fietspad.

Indien evenwel op die plaats overlangse markeringen een fietspad aanduiden, moet zij aangebracht worden vóór deze overlangse markeringen en zo nodig voorbij deze markeringen herhaald worden rekening houdend met hetgeen in vorig lid bepaald is.

Wanneer verkeerslichten zijn aangebracht boven de rijstroken conform artikel 61.4.2 van het algemeen verkeersreglement, dan wordt de stopstreep gemarkeerd op tenminste 5 meter voor de lichten.

“61.4.2. De driekleurige pijlvormige verkeerslichten worden boven de rijstroken of rechts geplaatst.

Zij mogen links worden herhaald alsmede links aan de andere kant van het kruispunt.”



Commentaar:

Er dient te worden opgemerkt dat de stopstreep een beetje naar achter verschoven wordt ten opzichte van de werkelijke rand van de laterale rijbaan

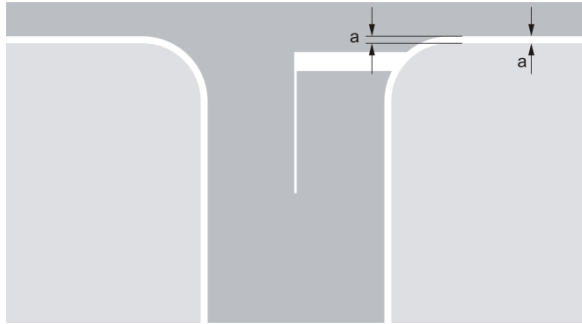

Art. : 18.2. Streep gevormd door witte driehoeken.

Deze streep wordt aangebracht op de plaatsen waar de bestuurders, indien nodig, moeten stoppen om voorrang te verlenen. Zij wordt enkel aangebracht over de breedte van de rijbaan die deze bestuurders normaal gebruiken.

Zij wordt gevormd door driehoeken waarvan de basissen naast elkaar gelegen zijn en waarvan de top gericht is naar de bestuurders die voorrang moeten verlenen.

Deze driehoeken zijn ongeveer 0,70 m hoog en hebben een basis van ongeveer 0,50 m. Tussen de zwaartelijnen vanuit voornoemde top moet er een tussenafstand zijn van ongeveer 0,70 m, en deze tussenafstand wordt parallel met de basislijn gemeten overeenkomstig plaat 4 van bijlage 4 tot dit besluit.

Die streep moet zodanig aangebracht worden dat de bestuurder die ervoor stopt, een zo ruim mogelijk zicht heeft op de weg waar de andere bestuurders voorrang hebben, zonder dat hij daarom geïmmobiliseerd wordt op een oversteekplaats voor voetgangers of op een fietspad.

Indien evenwel op die plaats overlangse markeringen een fietspad aanduiden, moet zij aangebracht worden vóór deze overlangse markeringen en zo nodig voorbij deze markeringen herhaald worden rekening houdend met hetgeen in vorig lid bepaald is.

Commentaar:

- 1) Deze markeringen mogen niet aangebracht worden als er geen verkeersbord B1 is.

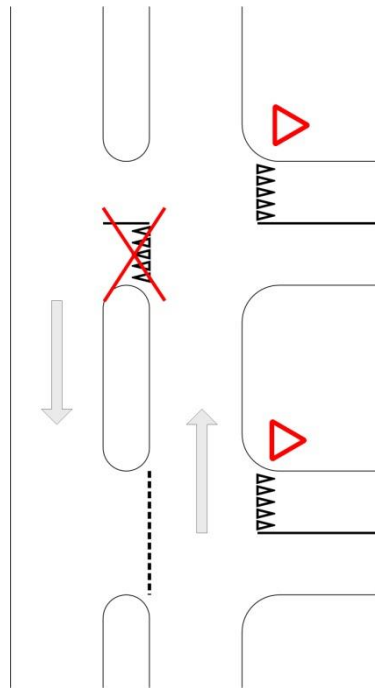

- 2) Het is belangrijk om de driehoeken met de hoekpunten te richten naar de bestuurders die voorrang moeten verlenen.

De vorm van de witte driehoeken moet aangepast worden aan de plaatselijke omstandigheden.

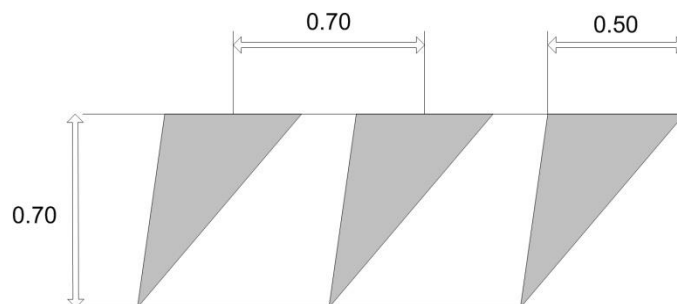

Art. : 18.3. Markeringen van oversteekplaatsen voor voetgangers.

De breedte van de stroken en van hun tussenafstand is ongeveer 0,50 m overeenkomstig plaat 5 van bijlage 4 tot dit besluit (zie hierna).

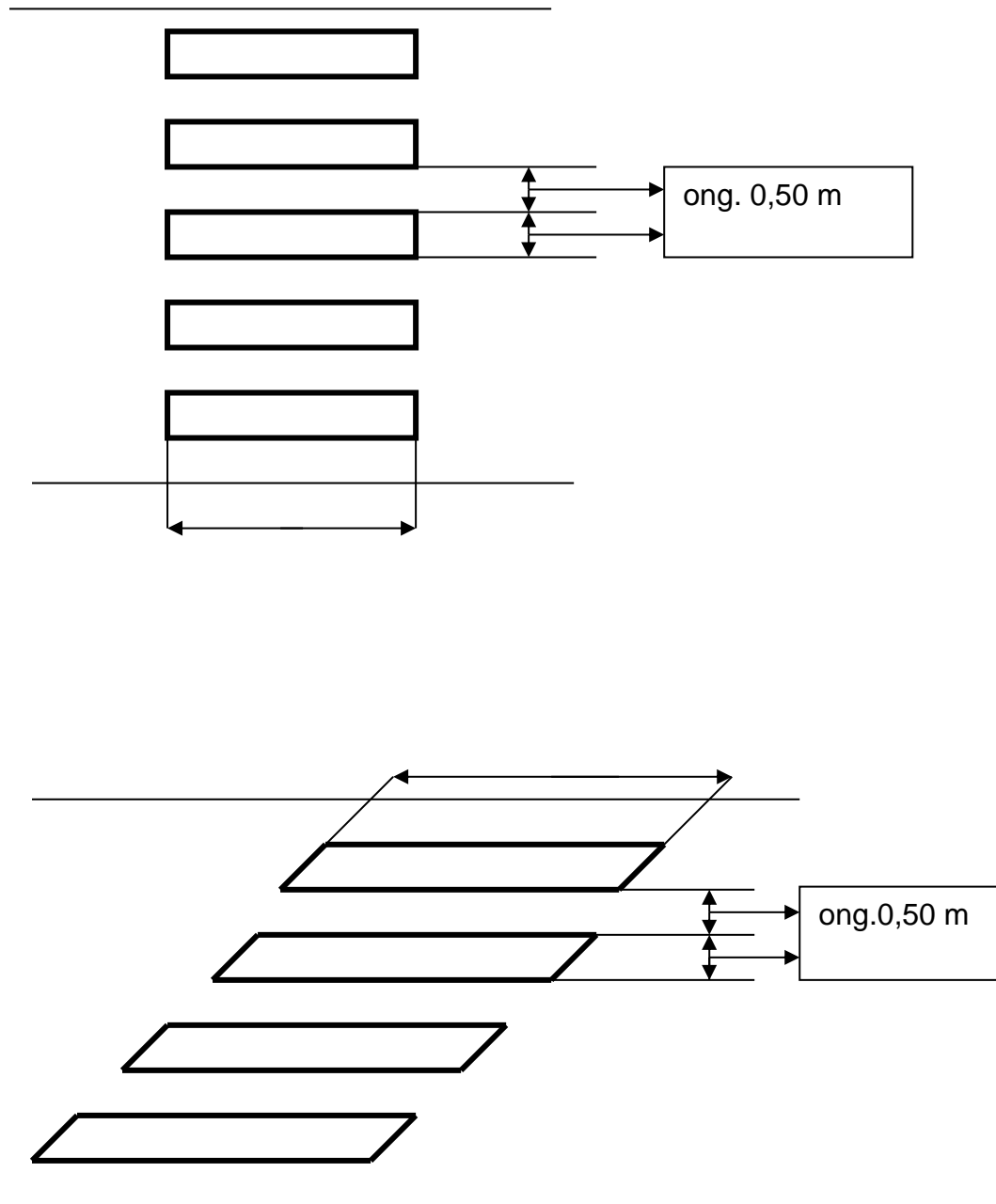

Zij hebben een lengte van ten minste :

-3,00 m op de wegen waar de hoogste toegelaten snelheid lager is dan of gelijk aan 70 km/u;

-4,00 m op de wegen waar een snelheid van meer dan 70 km/u is toegelaten.

Commentaar:

- 1) De afmetingen moeten aan deze grenzen voldoen, want anders bestaat het gevaar dat de markeringen onvoldoende zichtbaar zijn. De chauffeur van een personenwagen neemt namelijk de weg op 30 m onder een hoek van slechts $2,29^\circ$ waar.

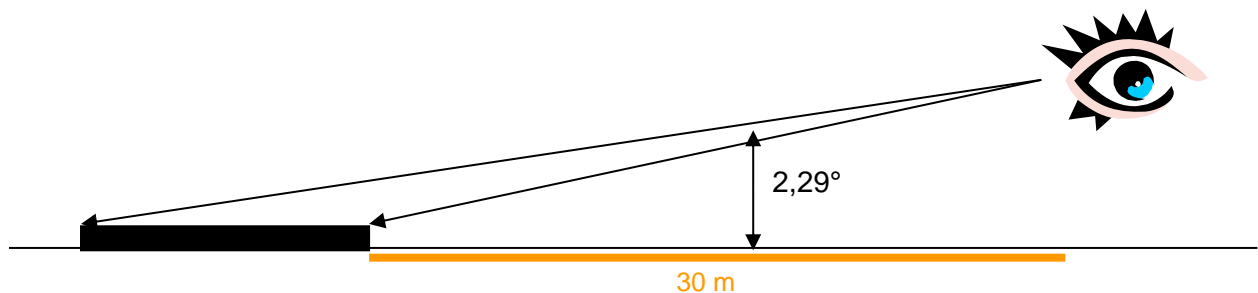

- 2) De witte streken moeten evenwijdig lopen met de rijbaan waarop ze worden aangebracht, zodat de automobilist van ver de oversteekplaats als een "onderbroken dwarsstreep" kan waarnemen.

In het onderstaande voorbeeld moesten de witte strepen die niet evenwijdig lopen met de as van de rijbaan achteraf gecorrigeerd worden. De wegbeheerder zou eigenlijk de oude markeringen moeten verwijderen, om verwarring te vermijden.



In het onderstaande voorbeeld zijn de evenwijdige witte stroken te kort en bijgevolg moeilijk zichtbaar vanop afstand.



In bepaalde omstandigheden, onder meer op plaatsen waar veel voetgangers komen, mogen de evenwijdige witte stroken langer dan 3 m zijn (zelfs als de toegestane snelheid lager dan 70 km/h is). De lengte van de rechthoek is evenredig aan de gebruiksfrequentie. De onderstaande foto toont een oversteekplaats vóór een grote school.



In dit geval zal de markering van het fietspad onderbroken worden ter hoogte van de oversteekplaats voor voetgangers.



- 3) De veiligheid aan de voetgangeroversteekplaatsen zou verbeterd moeten worden door het parkeren op minder dan 5 m onmogelijk te maken, zoals bijvoorbeeld op de onderstaande foto.



- 4) Wij willen de wegbeheerders er ook op wijzen dat bij een voetgangersoversteekplaats op een verhoogde inrichting er voldoende afstand moet aangehouden worden tussen de markering van de oversteekplaats en deze van de oprit. Op de onderstaande foto is de voetgangersoversteekplaats niet goed zichtbaar omdat ze te dicht bij de markeringen op de helling van de plateau zijn aangebracht.



Voetgangersoversteekplaatsen zijn beschreven in artikel 76.3. (K.B.); de afmetingen ervan worden in artikel 18.3. van het onderhavige besluit vastgelegd.

Art 76.3. (K.B.) bepaalt:

“ De oversteekplaatsen voor voetgangers worden afgebakend door witte banden, evenwijdig met de as van de rijbaan. “

Artikel 18.1 en 18.2 van dit ministeriële besluit beveelt aan dat een stopstreep of een door witte driehoeken gevormde dwarsstreep zo wordt aangebracht, dat een bestuurder die stopt om voorrang te verlenen niet met zijn voertuig op een voetgangersoversteekplaats staat.

De markering van een voetgangersoversteekplaats heeft, vooral in het licht van de formulering van artikel 40.4.2, belangrijke juridische gevolgen voor de voetganger die verplicht is ze te gebruiken én voor de bestuurder.

Art 40.4.2. (K.B.) stipuleert:

“ Op plaatsen waar het verkeer niet geregeld wordt door een bevoegd persoon of door verkeerslichten, mag de bestuurder een oversteekplaats voor voetgangers slechts met matige snelheid naderen. Hij moet voorrang verlenen aan de voetgangers die er zich op bevinden of op het punt staan zich erop te begeven. ”

Wij vermelden hierna enkele criteria voor de inrichting van voetgangersoversteekplaatsen.

- 1) Oversteekplaatsen in de omgeving van kruispunten: de oversteekplaats moet de kortste, logische verbinding vormen tussen elkaar aanvullende routes (van een trottoir of begaanbare berm naar een trottoir of begaanbare berm, tussen voetgangerszones, enz.).

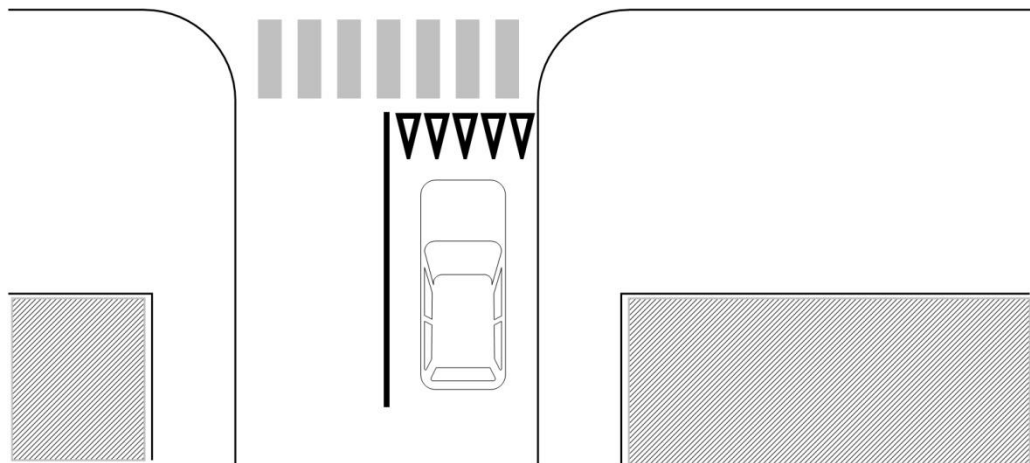

Indien het onmogelijk is om de oversteekplaats voor voetgangers aan te duiden op meer dan 5 meter van de streep gevormd door haaiantanden, in alle gevallen dient men er over te waken dat het voertuig niet volledig de oversteekplaats voor voetgangers belemmert

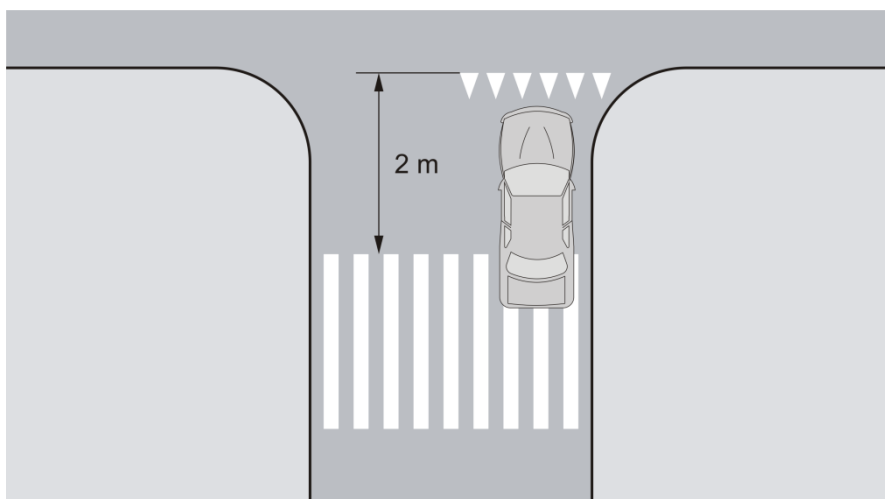

- 2) Oversteekplaats voor voetgangers over trambedding in een eigen bedding:
- het is af te raden een voetgangersoversteek over de trambedding te markeren, om te vermijden dat voetgangers zouden oversteken zonder op naderende spoorvoertuigen te letten;

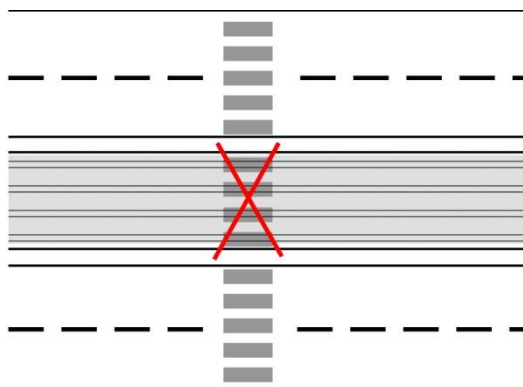

- als ook bussen en taxi's de trambedding gebruiken, is het aangewezen om de oversteekplaatsen wel te markeren.

In zulke gevallen is het aangewezen het verkeersbord A51, aangevuld met het onderbord "Vorrang tram" te plaatsen, om de voetgangers op de mogelijke aanwezigheid van trams te wijzen.

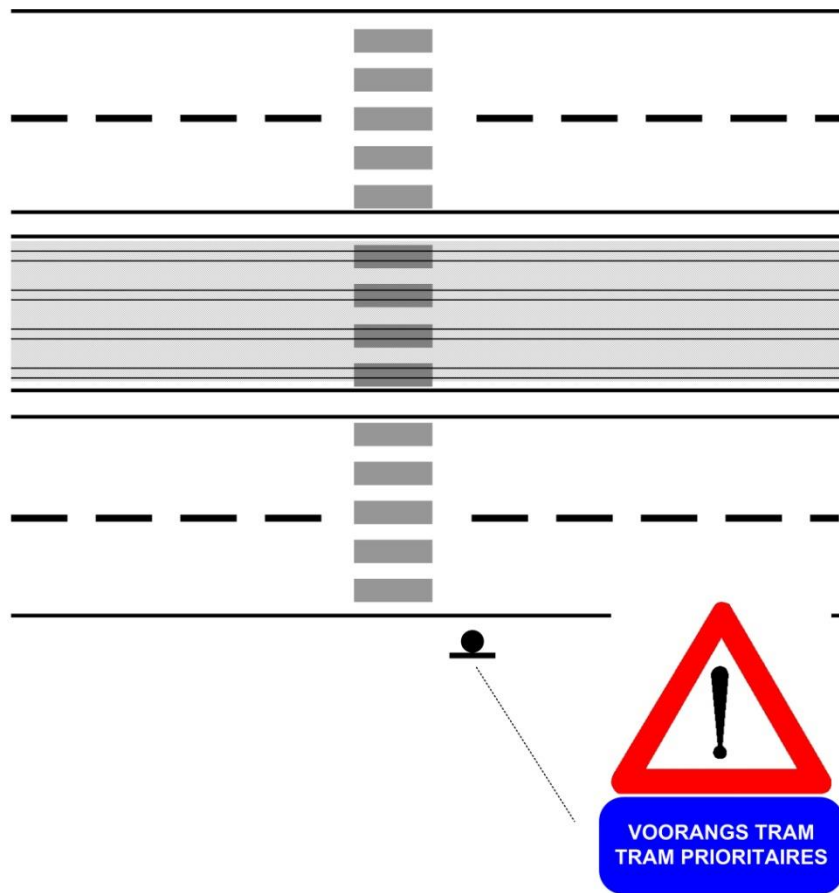

Andere voorbeeld



Als de voetgangersoversteekplaats gevaarlijk is (bijvoorbeeld door voorbijrijdende trams) wordt ze zoals in het onderstaande voorbeeld in bajonetvorm aangelegd, om een wachtzone voor voetgangers te creëren.

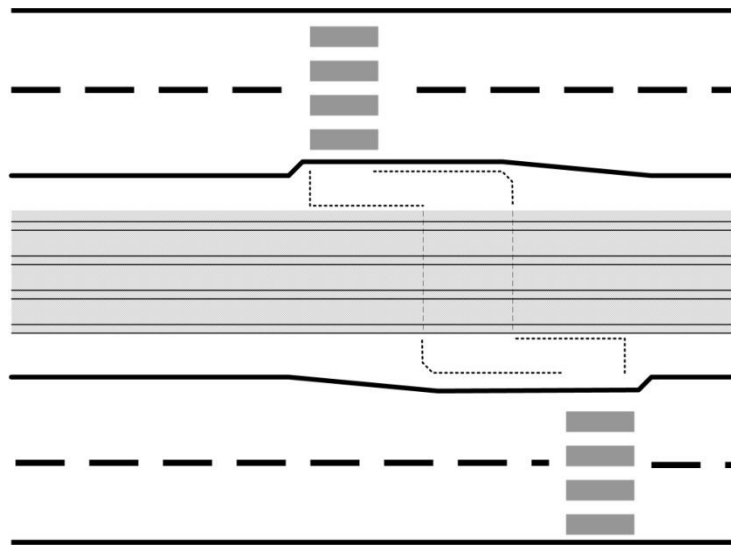

3) Oversteekplaatsen in de buurt van parkeerstroken: een voetgangersoversteekplaats mag niet over een parkeerstrook doorlopen.

Te verbieden oplossing :

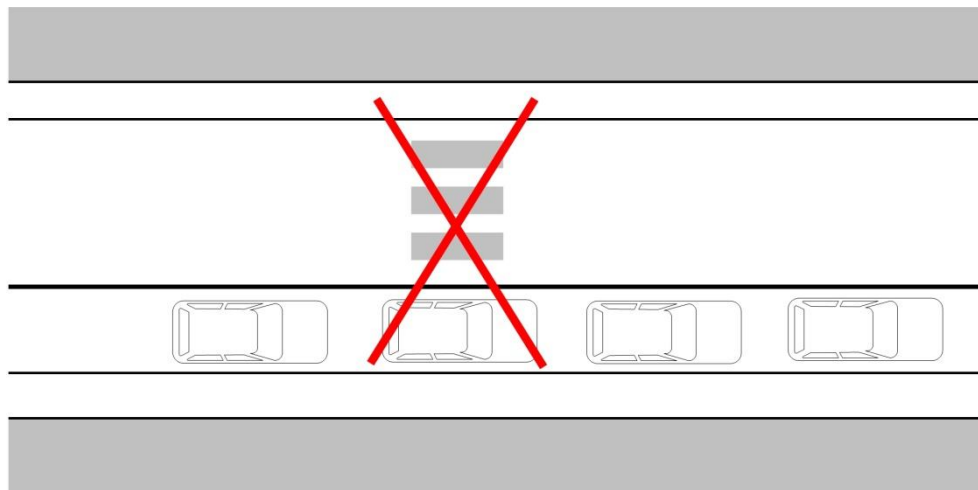

Aanvaardbare oplossing:

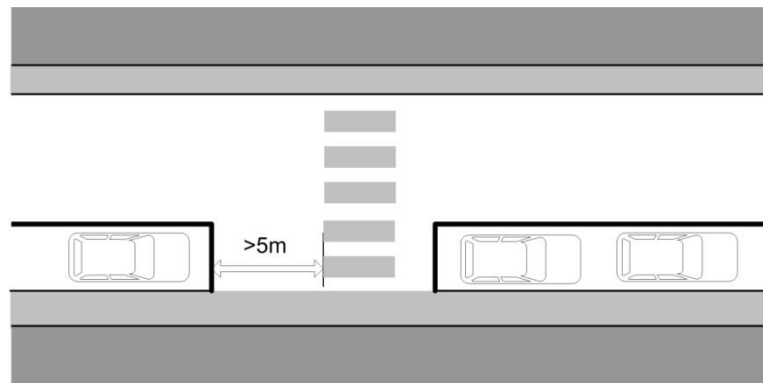

Ideale oplossing:

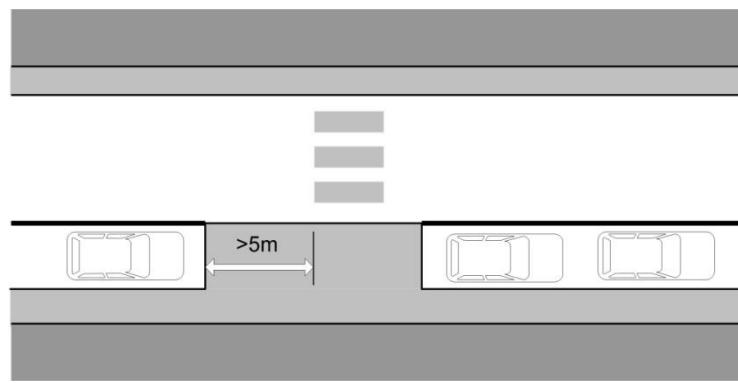

- 4) Het fietspad zal gekruist worden door de oversteekplaats voor voetgangers behalve als de opstelruimte voor de voetgangers, tussen de rijbaan en het fietsers voldoende breed is (geval C op tekening).

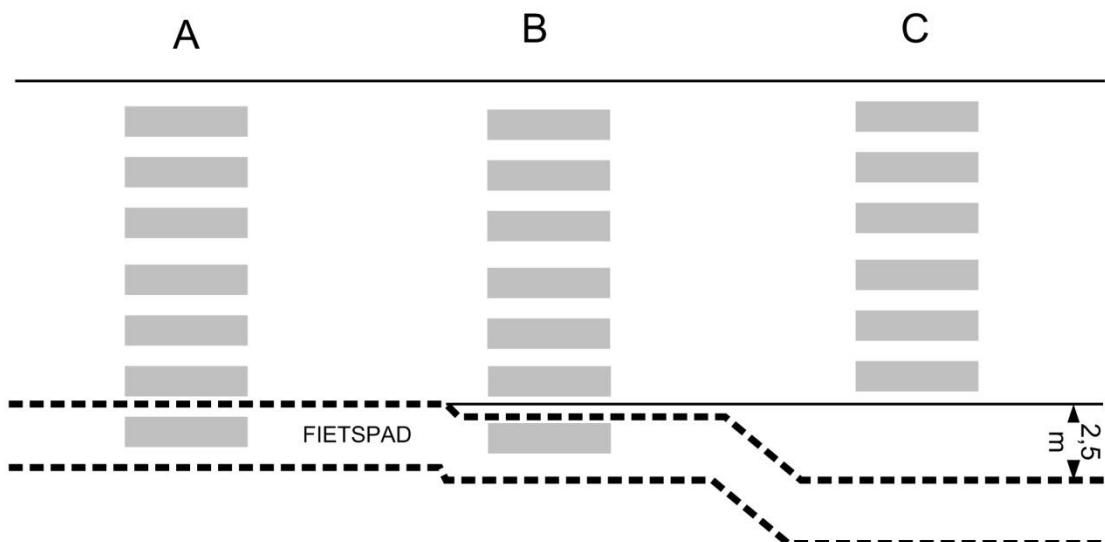

5) Algemene aanbeveling :

Een belangrijk appreciatiepunt is de concentratiegraad van de voetgangers die de baan oversteken : bijvoorbeeld tegenover of in de nabijheid van scholen, ziekenhuizen, parkings, ontmoetingsplaatsen, toeristische centra, culturele centra, bejaardentehuizen, administratieve diensten en andere punten waar men veel voetgangers vindt.

6) Aanbevelingen volgens BIVV-publicaties

“a) Algemene aanbevelingen

- de oversteekplaats mag niet in een bocht liggen;
- de oversteekplaats moet onder alle omstandigheden goed zichtbaar zijn en de markering moet duidelijk waarneembaar zijn. Een aangepaste verlichting op de oversteekplaats is aan te raden. De algemene straatverlichting is immers meestal onvoldoende om de oversteekplaats te doen opvallen;
- artikel 7.6 en 12.13 van het onderhavige besluit (reglement van het beheer) vermelden de voorwaarden voor de bebording (A21 - F49).

Hieruit volgt dat voetgangersoversteekplaatsen moeten worden gesignaleerd als de toegestane maximumsnelheid meer dan 70 km/h bedraagt, en het best ook kunnen worden aangekondigd als deze snelheid tot 70 km/h beperkt is. Waar een snelheidsbeperking tot 50 km/h geldt (zoals in bebouwde kommen), verdient het aanbeveling voetgangersoversteekplaatsen ten minste in de omgeving van scholen en op plaatsen waar veel voetgangers komen te signaleren.

Ter plaatse van de overgang tussen trottoir en rijbaan mag het hoogteverschil niet te groot zijn; ten opzichte van de rijbaan of van een verhoogde oversteekplaats die gelijk ligt met het trottoir, mag het niet meer dan 20 mm bedragen (cf. rolstoelen, kinderwagen, enz.). Doorsteken door middenbermen worden zonder hoogteverschil gemaakt. Het is belangrijk te letten op een goede afvoer van het water. De oversteeklengte mag niet groter zijn dan de breedte van twee rijstroken; als zij toch groter is, moet een (zo breed mogelijke) middenberm worden gemaakt. Het is in ieder geval wenselijk de rijbaan plaatselijk minder breed te maken door de trottoirs te verbreden, zodat bestuurders en voetgangers ter hoogte van een voetgangersoversteekplaats rechtstreeks oogcontact kunnen hebben.



Het is niet raadzaam een oversteekplaats in het midden van de rijbaan te onderbreken zonder enige voorziening aan te brengen om de voetgangers fysisch te beschermen:

- buiten de bebouwde kom moeten, naast de voorgeschreven verkeersborden, zoveel mogelijk infrastructurele voorzieningen en/of aandachtstrekkers worden aangebracht om de aanwezigheid van een voetgangersoversteekplaats te signaleren en een veilig gebruik ervan te waarborgen. Verkeerslichten zijn geen absolute noodzaak maar helpen wel degelijk de veiligheid te verhogen;
- als er zich op een afstand van minder dan 30 m een oversteekplaats bevindt, moeten voetgangers die gebruiken. Om die reden moet worden vermeden twee oversteekplaatsen op minder dan 60 m tussenafstand aan te brengen behalve in uitzonderlijke gevallen zoals op een kruispunt of bij de twee dichtst bijzijnde ingangen van een school;
- bij de verkeerslichtenregeling moet rekening worden gehouden met de loopsnelheid van inzonderheid bejaarde voetgangers, die tussen 0,8 en 1,0 m per seconde bedraagt. De voetgangerssnelheid van 1,2 m/s waarvan sprake in artikel 4.1 van dit besluit is een absoluut maximum. Minder alerte voetgangers halen deze snelheid niet.

Voetgangersoversteekplaatsen moeten regelmatig worden onderhouden. Een oversteekplaats in perfecte staat nodigt de voetgangers uit ze te gebruiken en zet de bestuurders ertoe aan ze in acht te nemen. Een voetgangersoversteekplaats moet ten minste eenmaal per jaar worden gecontroleerd en indien nodig worden bijgewerkt.

Het is ook aan te bevelen voetgangersoversteekplaatsen om de vijf jaar te beoordelen om na te gaan waar in eventueel gewijzigde omstandigheden best een oversteekplaats kan worden aangelegd. De beoordeling kan ook tot de opheffing leiden van oversteekplaatsen die hun verkeersbeveiligende functie niet langer vervullen en daardoor overbodig zijn geworden.”

Voor meer informatie over voetgangersoversteekplaatsen verwijzen wij u graag naar de volgende brochures:

“Niet door verkeerslichten beschermde zebra’s”;
 “Oversteekvoorzieningen – Aanbevelingen voor voetgangersvriendelijke infrastructuur”
 van vzw Belgisch Instituut voor de Verkeersveiligheid,
 Haachtsesteenweg 1405, 1130 Brussel
 Tel.: 02 244 15 11; fax: 02 216 43 42;
 e-mail: info@bivv.be – website: www.bivv.be

evenals naar “Dienstorder LIN AWW 99/14” en “Dienstorder AWW 2003/4” van LIN in het Vlaams Gewest en de MET.

b) Bijzondere aanbeveling

Verkeerslichten die een voetgangersoversteekplaats met een beveiligde wachtstrook (ten minste 2,5 m) op een zeer brede rijbaan beveiligen, worden zo geregeld dat de voetgangers in twee fasen kunnen oversteken.

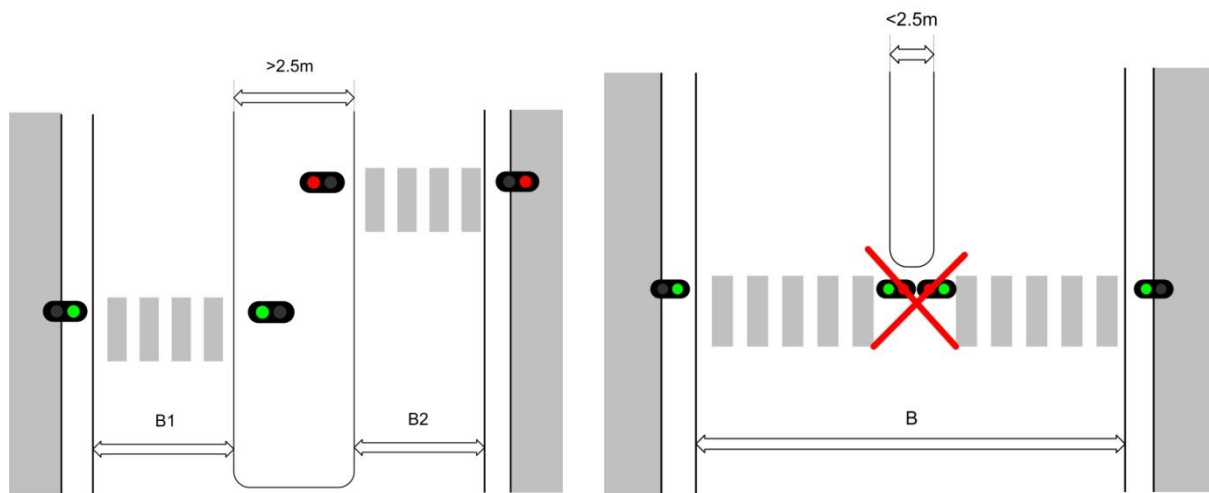

Art. : 18.4. Markeringen van oversteekplaatsen voor fietsers en bestuurders van tweewielige bromfietsen.

De afstand tussen de twee onderbroken strepen is ten minste 1,00 m overeenkomstig plaat 6 van bijlage 4 tot dit besluit.

Deze tussenruimte kan evenwel teruggebracht worden tot ten minste 0,80 m indien het fietspad met éénrichtingsverkeer is.

Deze onderbroken strepen worden gevormd door vierkanten of parallellogrammen met als zijde ongeveer 0,50 m en met een tussenafstand van ongeveer 0,50 m.

De dwarsmarkering moet aangebracht worden wanneer fietsers en bestuurders van tweewielige bromfietsen de rijbaan moeten oversteken buiten het kruispunt of de rotonde.

Zij mag niet aangebracht worden op het kruispunt of de rotonde wanneer de fietsers en bestuurders van tweewielige bromfietsen dezelfde voorrangsregels moeten naleven als de andere bestuurders.

De ondergeschiktheid aan het verkeer op de openbare weg die wordt overgestoken mag verduidelijkt worden door de verkeersborden B1  of B5 .

Commentaar :

1/Samengevat, moeten fietspaden die verder lopen op het kruispunt aangegeven worden met markeringen volgens artikel 16. Fietsoversteekplaatsen buiten de kruispunten worden aangegeven met de markeringen volgens artikel 18.4.

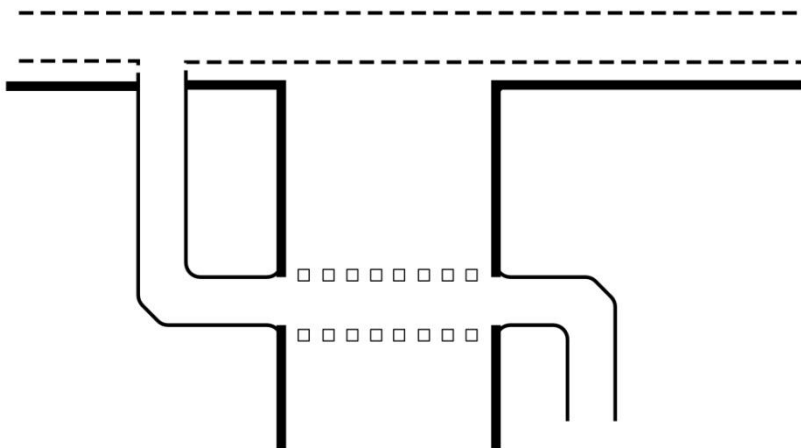
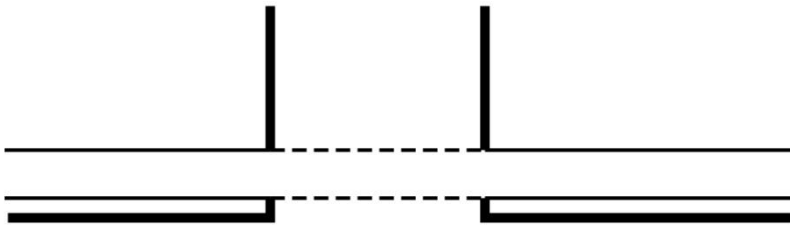

2/ Men markeert een oversteekplaats voor fietsers en bestuurders van tweewielige bromfietsen enkel op de plaatsen waar de betrokken weggebruikers voorrang moeten verlenen krachtens de verkeerssignalisatie of de algemene regels van de wegcode.

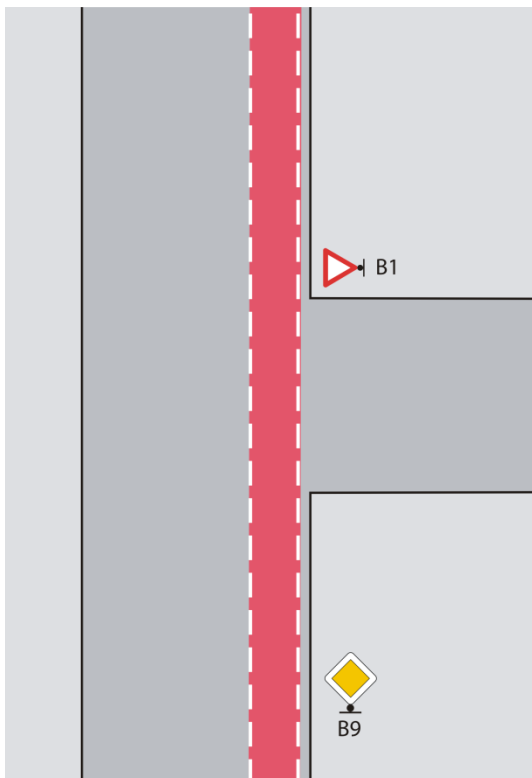

3/ De parallellogrammen voor de markering van deze oversteekplaats, die schuin op de as van de rijbaan staat, moeten zo worden aangebracht dat ze van ver zichtbaar zijn voor de automobilisten (zie onderstaande foto).



Art. 19. Andere markeringen.

Art. : 19.1. Voorsorteringspijlen.

1° De lengte van deze pijlen is ongeveer :

- 5,00 m op de wegen waar de hoogste toegelaten snelheid lager is dan of gelijk aan 70 km/u; deze pijlen worden aangebracht overeenkomstig plaat 7 van bijlage 4 tot dit besluit
- 7,50 m op de wegen waar een hogere snelheid dan 70 km/u. wordt toegelaten; deze pijlen worden aangebracht overeenkomstig plaat 8 van bijlage 4 tot dit besluit.

2° Telkens wanneer de plaatsgesteldheid het toelaat moeten vóór het kruispunt ten minste drie opeenvolgende voorsorteringspijlen worden aangebracht. De tussenafstand tussen de overeenstemmende punten bedraagt in beginsel ongeveer 20 m. De laatste pijl bevindt zich op ten hoogste 10 m van het kruispunt.

3° Op het kruispunt mag de afstand tussen de opeenvolgende pijlen worden verminderd en aangepast aan de plaatsgesteldheid. Deze pijlen zijn ongeveer 5 m lang.

Commentaar:

Volgens artikel 19.1. moeten, voorzover de plaatselijke omstandigheden het toelaten, vóór het kruispunt ten minste **drie opeenvolgende voorsorteringspijlen** worden aangebracht.

Art. : 19.2. Rijstrookverminderingpijlen.

1° De naderingsmarkering bedoeld in artikel 14.3.2° van dit besluit mag aangevuld worden met rijstrookverminderingpijlen; het aantal ervan bedraagt ten minste vier.

In dit geval worden ze aangebracht op de rijstroken die ophouden ten gevolge van een vermindering van het aantal stroken of die om een of andere reden niet meer mogen gevolgd worden.

Op de rijbanen met twee rijstroken en verkeer in beide richtingen worden de rijstrookverminderingpijlen evenwel ongeveer in de as van de rijbaan aangebracht.

2° De rijstrookverminderingpijlen zijn ongeveer 5,00 m lang.

De overeenstemmende punten van de opeenvolgende rijstrookverminderingpijlen bevinden zich op een afstand van ten minste 10 m van elkaar; ze worden aangebracht overeenkomstig plaat 9 van bijlage 4 tot dit besluit.

Commentaar:

Als het verkeer van twee rijstroken op één enkele rijstrook moet worden gebracht, is het aan te bevelen dit van links naar rechts te doen.

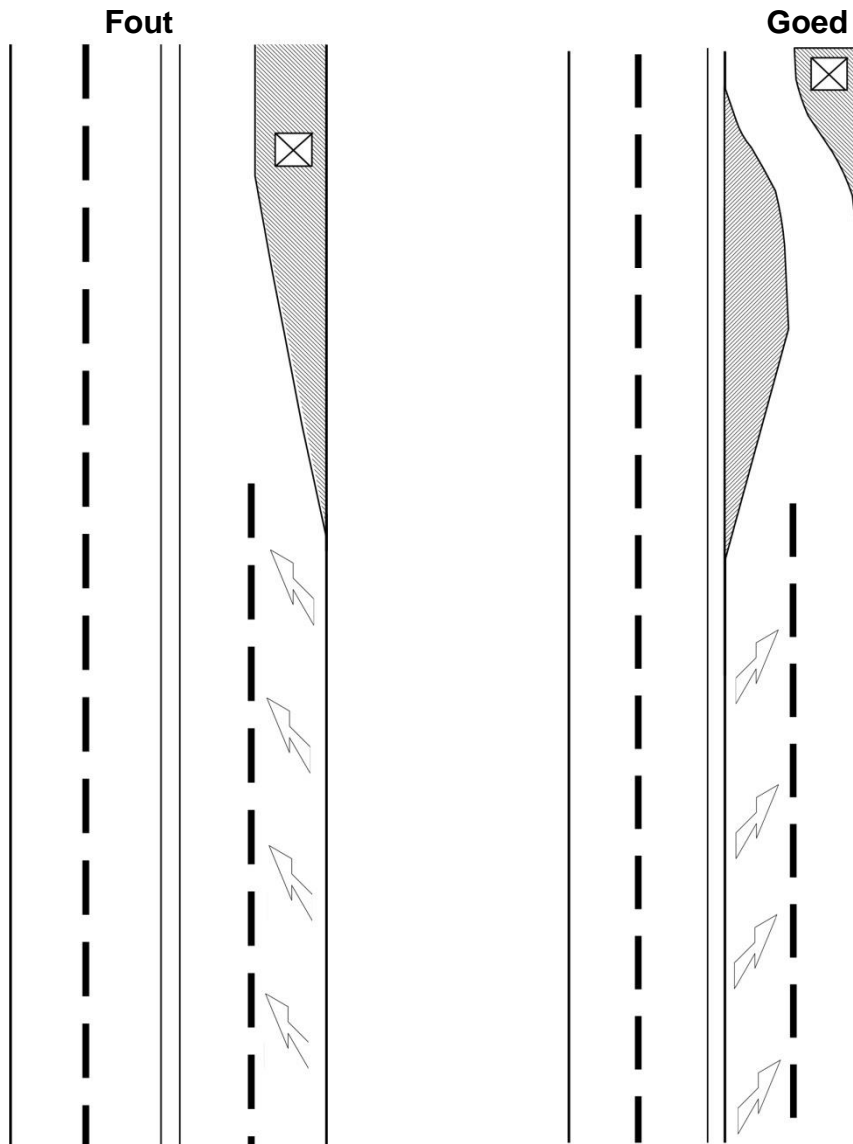

2/ In functie van de plaatsen (hoge kanten, bochten, enz ...) zou het aantal pijlen kunnen vermeerderd worden om de gebruikers ruim op tijd te kunnen verwittigen van de aanwezigheid van de versmalling.

3/ Voorbeelden van de toepassing van strepen.

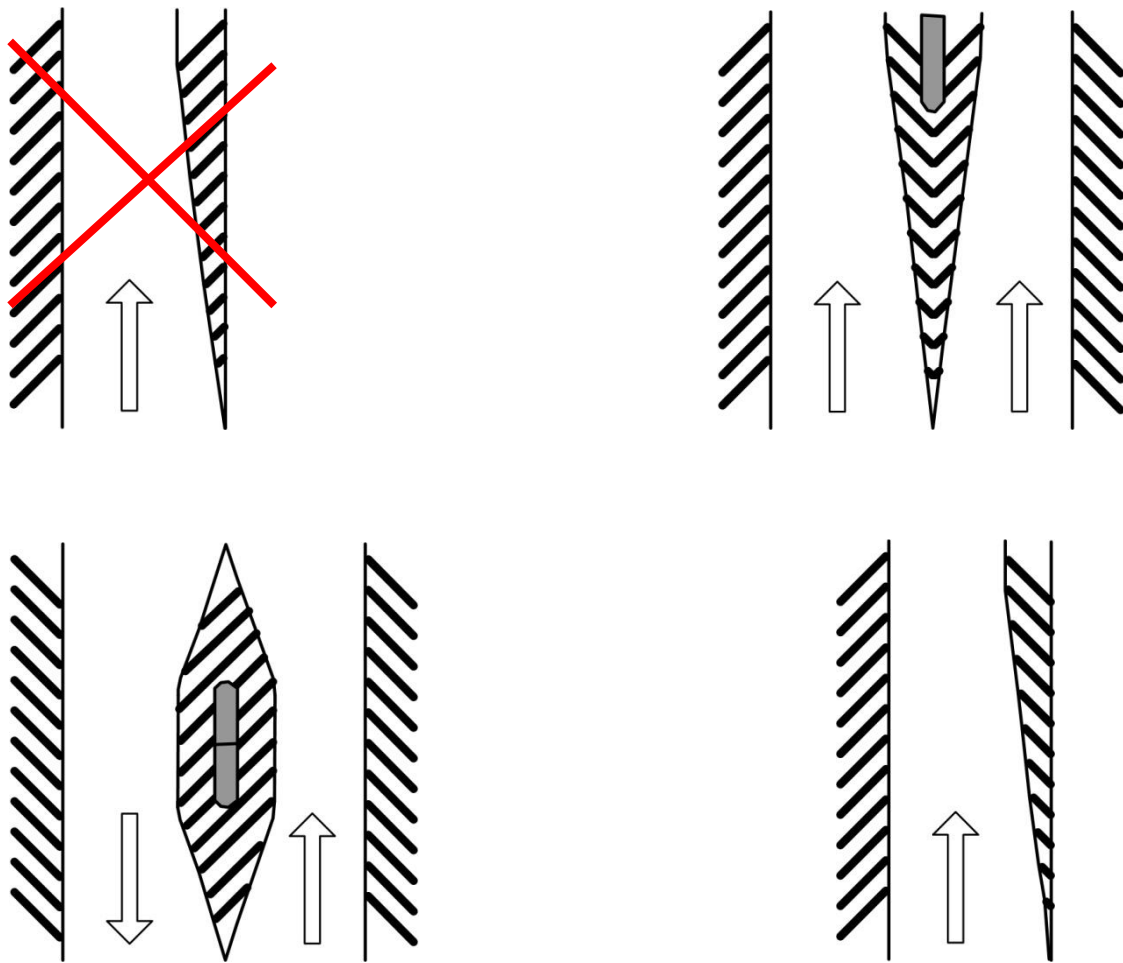

Art. : 19.3. Markeringen van verkeersgeleiders en verdrijvingsvlakken op de grond.

1° Deze geleiders en verdrijvingsvlakken worden afgebakend met een doorlopende witte streep met een breedte van ongeveer :

- 0,30 m op de autosnelwegen;
- 0,15 m op de andere wegen.

2° De evenwijdige strepen in de geleiders en verdrijvingsvlakken zijn ongeveer 0,40 m breed, hebben een tussenafstand van ongeveer 0,60 m en vormen een hoek van ongeveer 45° met de as van de rijbaan overeenkomstig plaat 10 van bijlage 4 tot dit besluit.

In het geval van een uitgestrekte verkeersgeleider (ten minste 50 m) mogen de evenwijdige strepen ongeveer 1 m breed zijn en een tussenafstand van ongeveer 2,00 m hebben.

Commentaar :



Wij herinneren eraan dat een bestuurder niet over deze schuine markeringen mag rijden en er ook niet mag stilstaan of parkeren.

Art. : 19.4. Markeringen van parkeerplaatsen.

In een parkeerzone of een parking zijn de strepen die de plaatsen afbakenen waar de voertuigen moeten staan, ongeveer 0,10 m breed.

De strepen mogen worden beperkt tot de hoeken van deze plaatsen.

De markering van parkeerplaatsen gedeeltelijk of volledig op de verhoogde berm of het trottoir, is slechts toegestaan voorzover aan de buitenkant van de openbare weg een begaanbare strook voor de voetgangers blijft van ten minste 1,50 meter.

Commentaar:

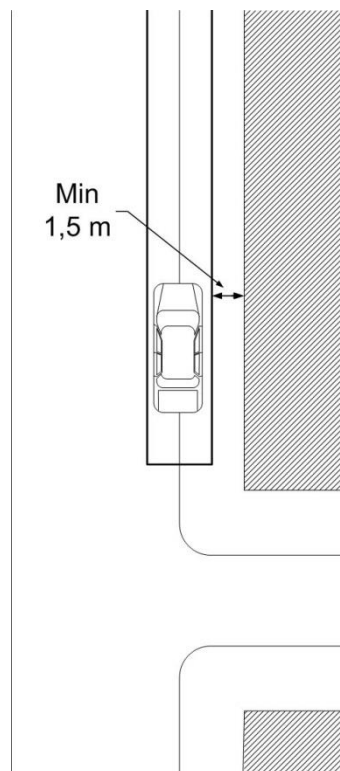

Parkeervakken in een grote parkeerzone (bijvoorbeeld een parkeerterrein van een warenhuis) kunnen volgens de onderstaande schets worden aangebracht.

Vooreerst geldt dat deze parkeervakken ten minste 4,50 m lang en 2,25 m breed moeten zijn. Parkeervakken voor personen met een handicap moeten nog breder zijn (zie artikel 11.3. – zie ministeriële omzendbrief in Bijlage A).

Het is overigens niet verboden deze vakken een opvallende kleur (bijvoorbeeld blauw) te geven om zo de aandacht van de automobilisten te trekken, op voorwaarde dat er een wit geschilderd gehandicaptensymbool wordt op aangebracht. Deze aanduiding is bovendien niet rechtsgeldig zonder de bijbehorende verticale signalisatie (zie bijlage A).

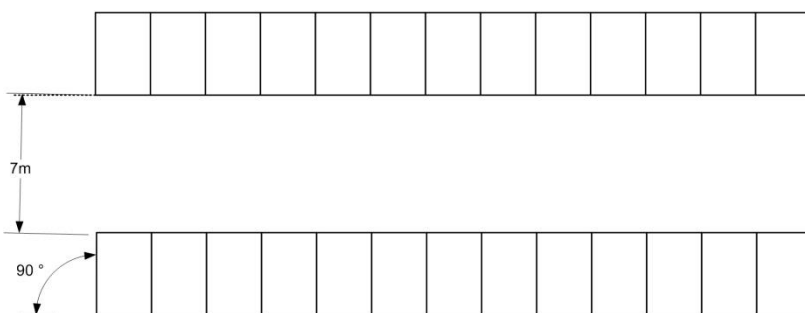
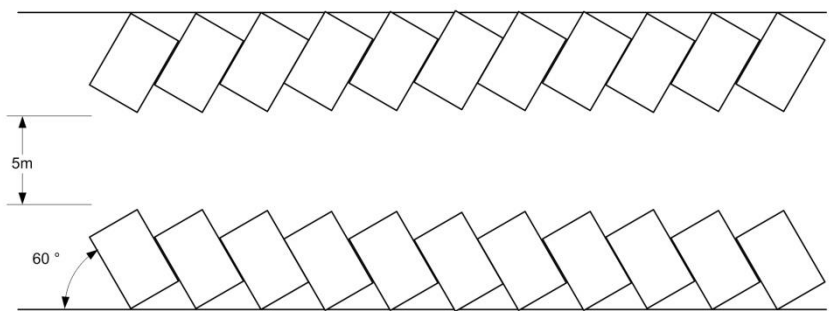
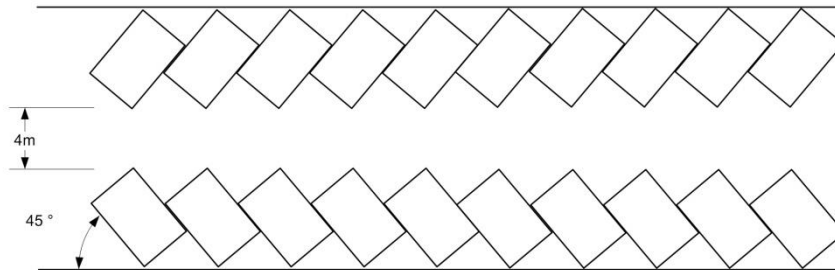
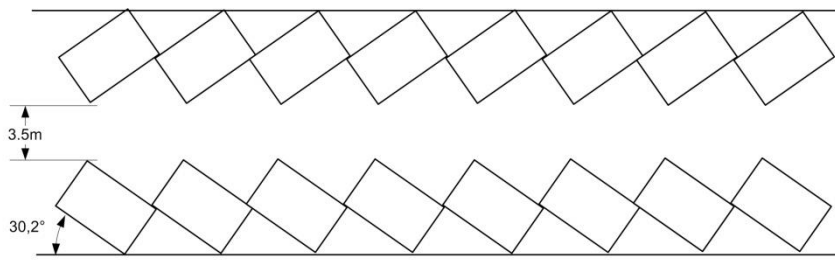

In het laatste geval, waar de parkeervakken onder een hoek 90° tegenover de wegas zijn aangebracht, kan de ruimte tussen twee zones van 7 naar 6 m worden verminderd. Het is dan aangeraden om de vakken breder te maken.

In bijzondere gevallen worden parkeervakken onder een hoek van 135° tegenover de wegas aangelegd.

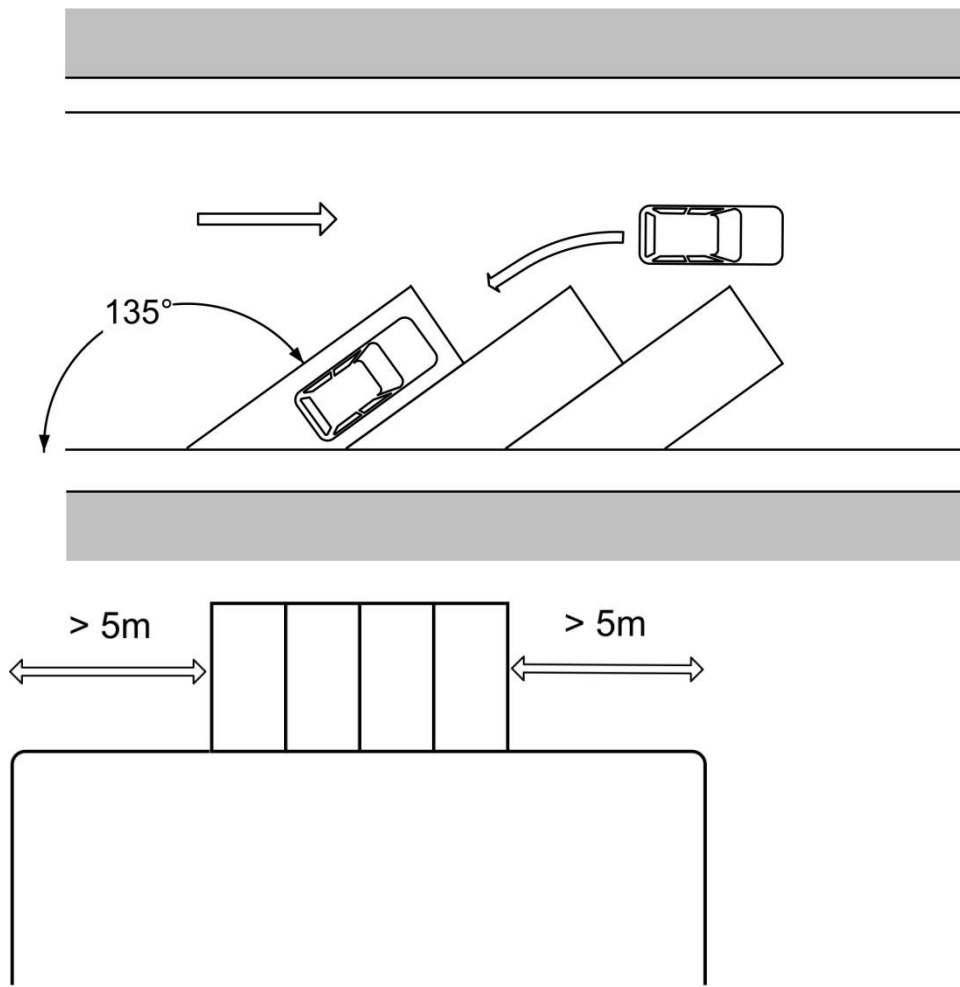

Voordelen:

- de verhoogde zichtbaarheid maakt het verlaten van de parkeerplaats gemakkelijker;
- de bagageruimte bevindt zich langs de kant van de stoep zodat het openen ervan minder gevaarlijk is;
- bij beperkt eenrichtingsverkeer (BEV) is er betere zichtbaarheid op de fietsers;
- minder hinder voor uitstappende passagiers bij het openen van de portieren.

Nadeel:

- stoppen en achterwaartse bewegingen om te parkeren zijn moeilijker op een drukke weg.

Ten slotte is het niet altijd mogelijk parkeerzones duidelijk aan te geven (bijvoorbeeld op een onverharde, zachte berm). In zulke gevallen moet worden gepoogd ten minste de hoeken van de parkeerplaatsen aan te duiden.

Art. : 19.5 Markeringen van opstelvakken voor fietsers en bestuurders van tweewielige bromfietsen.

De lengte van het opstelvak moet minimum 4,00 m bedragen.

Naast de rijstrook voor het autoverkeer wordt een toeleidend fietspad gemarkeerd van ongeveer 1.00 m breed, behalve wanneer de rijstrookbreedte daardoor minder dan 2,50 m zou bedragen.

Het toeleidend fietspad moet minimum 15 m lang zijn.



F 14

Commentaar:

Bij lichten met pijlen is het vaak nuttig om voorsorteerpijlen aan te brengen in de fietsopstelstrook, om te vermijden dat fietsers de doorgang beletten aan automobilisten die willen afslaan in een richting waarvoor de pijl op groen staat.

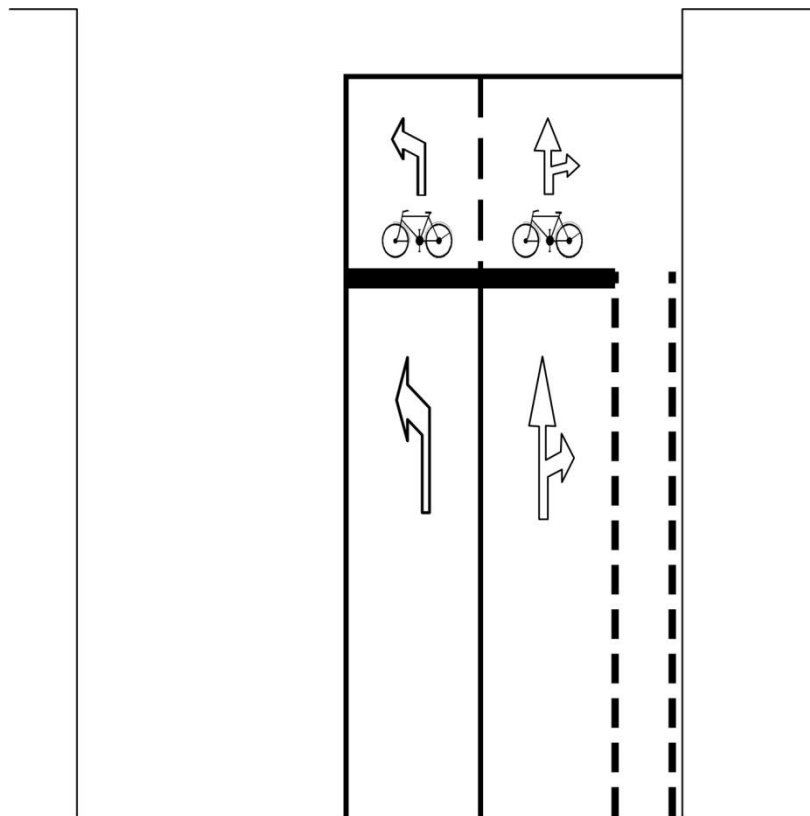

Art. : 19.6 Markering van voorsortingsstroken voor fietsers en bestuurders van tweewieliger bromfietsen.

De voorsortingsstrook moet minstens 1.00 m breed zijn.

De afmetingen van de pijlen en hun tussenafstand worden aangepast aan de plaatsgesteldheid.

Commentaar:

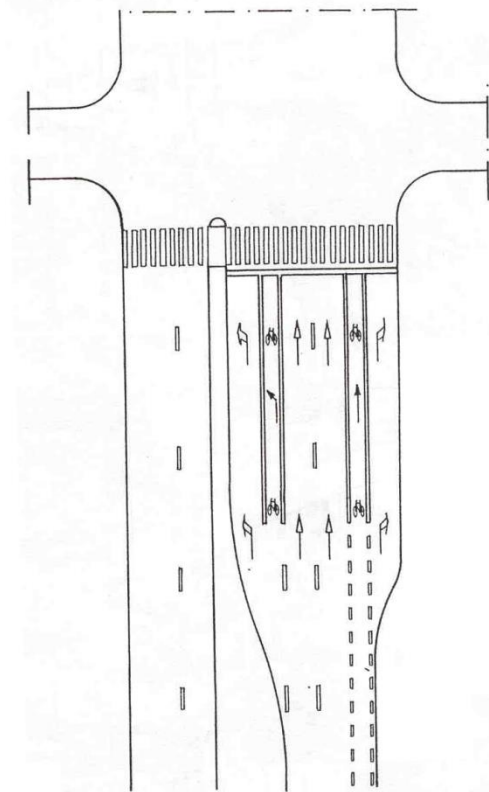

Art. : 19.7. Dambordmarkeringen

Deze markeringen bestaan uit witte vierkanten met een zijde van ongeveer 0,50 m.

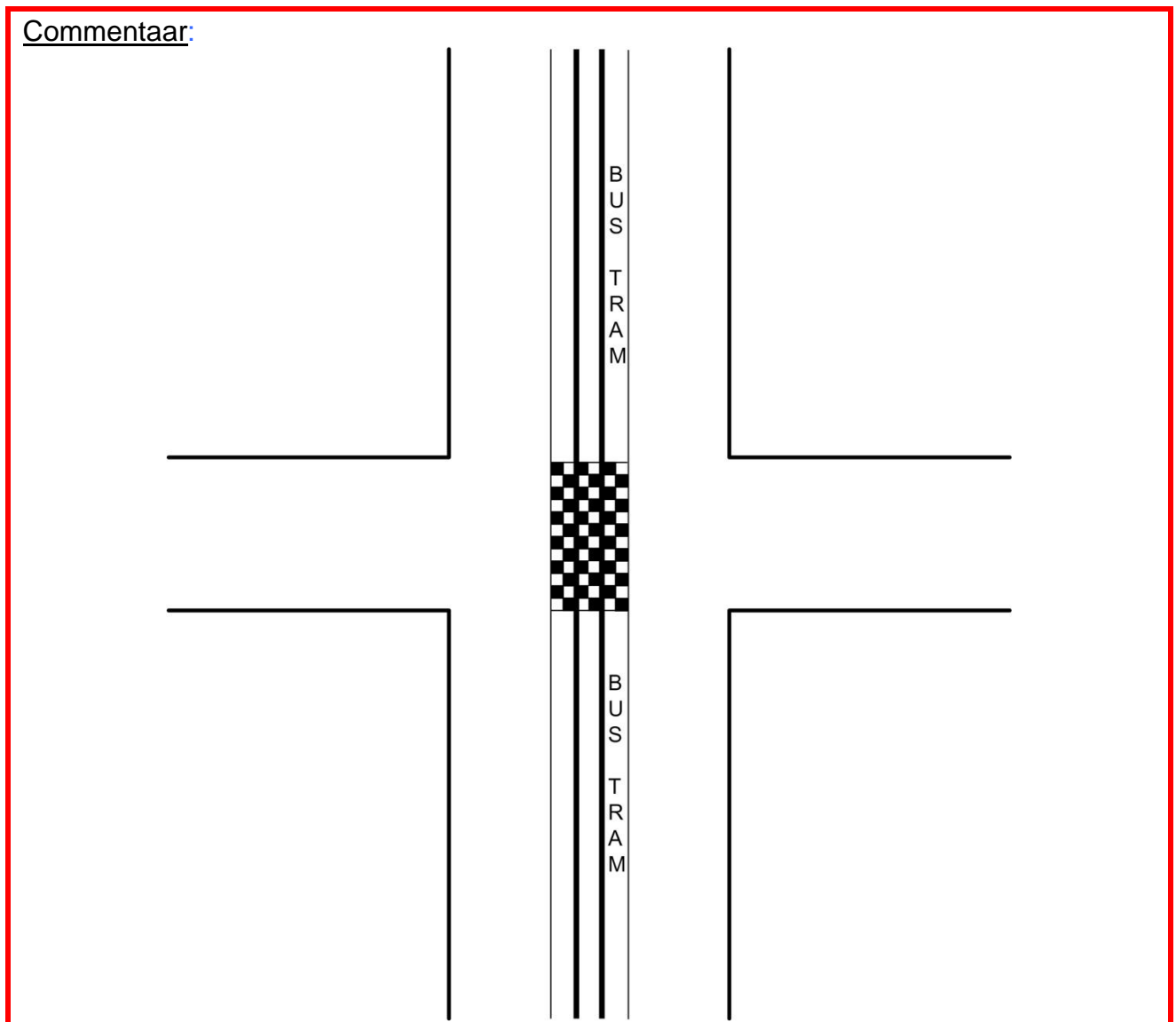

Zij mogen slechts gebruikt worden om de plaats af te bakenen voorbehouden aan voertuigen voor geregelde diensten voor gemeenschappelijk vervoer op een bijzondere overrijdbare bedding of om eigen beddingen en bijzondere overrijdbare beddingen met elkaar te verbinden.

Zij mogen niet gebruikt worden wanneer de markeringen bepaald in artikel 14.6. aangebracht zijn.

Art. : 20. Overgangsbepalingen.

Art. : 21. Dit besluit treedt in werking op 15 oktober 1976.

Bijlage 1 tot het ministerieel besluit waarbij de minimumafmetingen en de bijzondere plaatsingsvoorwaarden van de verkeerstekens worden vastgesteld.

Plaat 1. Driekleurige verkeerslichten : stelsel met pijlen.

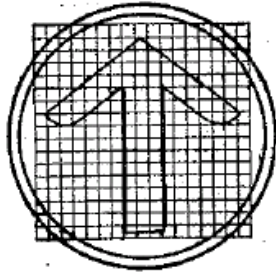

Plaat 2. Driekleurige verkeerslichten : stelsel met pijlen.

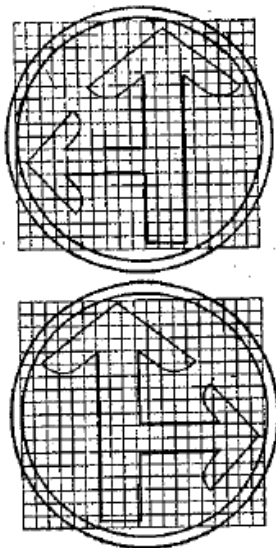

Plaat 3. Lichten bestemd voor fietsers en bestuurders van tweewielige bromfietsen.

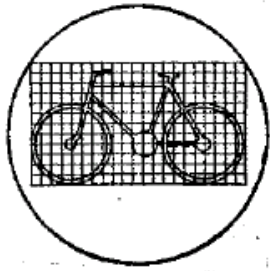

Plaat 4. Voetgangerslichten.

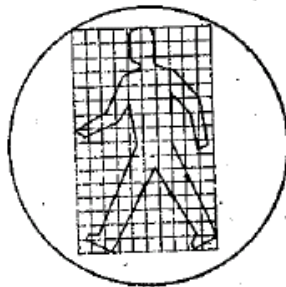
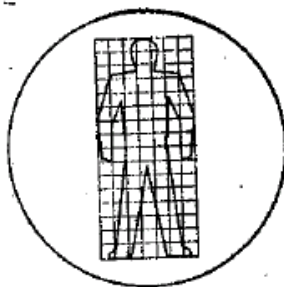

Gezien om te worden gevoegd bij het ministerieel besluit van 11 oktober 1976

De Minister van Verkeerswezen,

J. CHABERT

[Plaat 5. Bijzondere verkeerslichten voor het regelen van het verkeer van voertuigen van geregelde diensten voor het gemeenschappelijk vervoer.

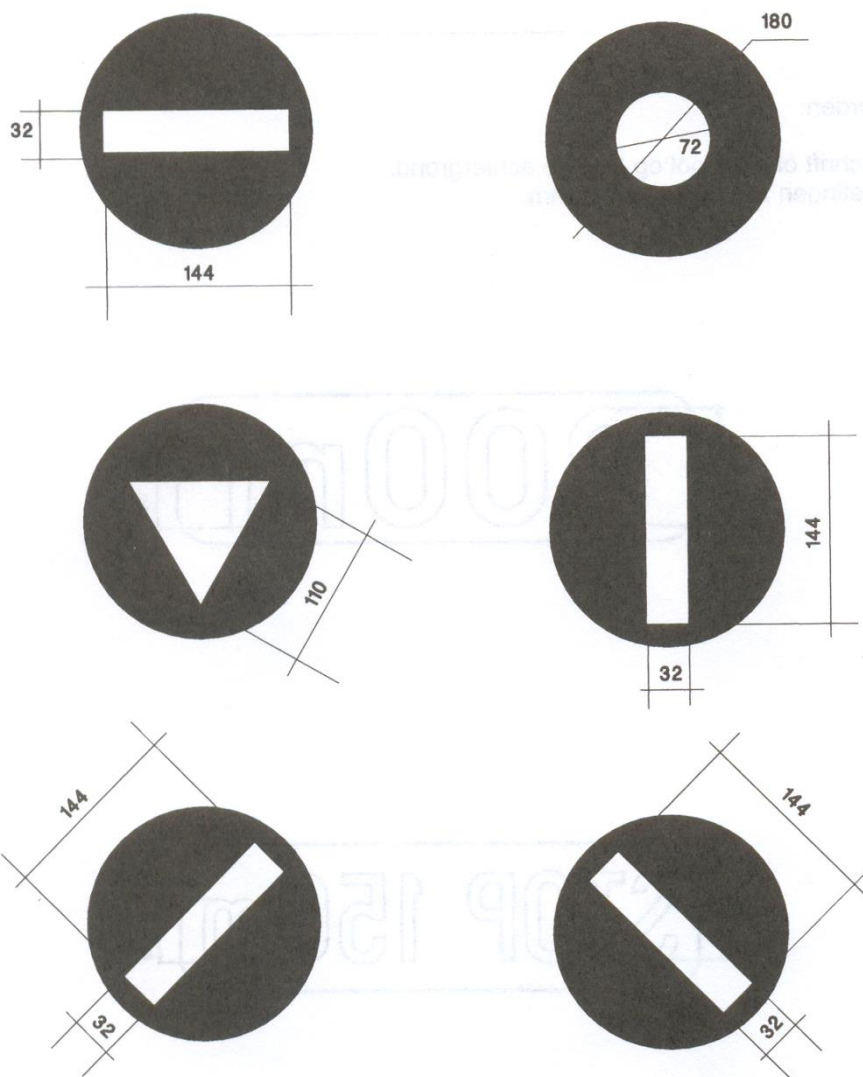

M.B. van 16 juli 1997.-
B.S. van 31 juli 1997]

Bijlage 2 tot het ministerieel besluit waarbij de minimum afmetingen en de bijzondere plaatsingsvoorwaarden van de verkeerstekens worden vastgesteld.

Onderborden:

- wit opschrift of symbool op blauwe achtergrond;
- de afmetingen zijn uitgedrukt in mm.

Type Ia

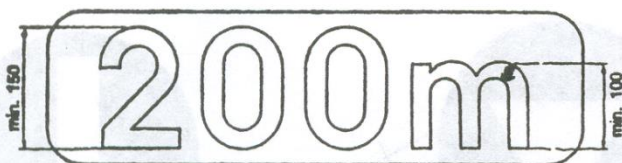

Type Ib

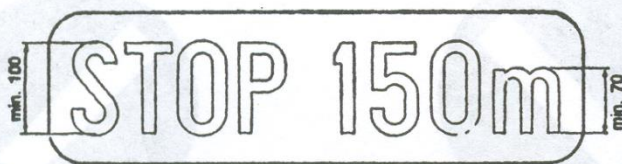

Type II

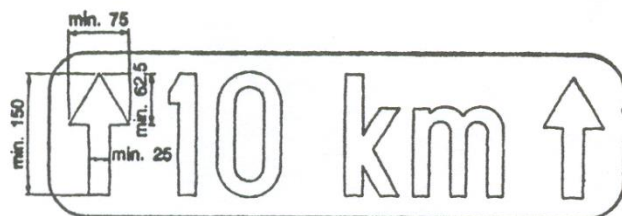

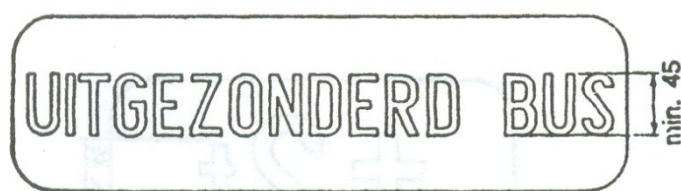
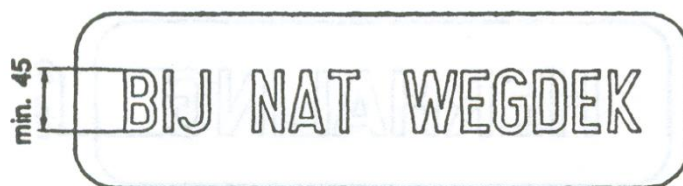

Type VI



Type VIIa

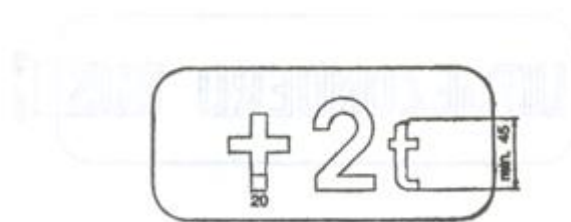

Type VIIb



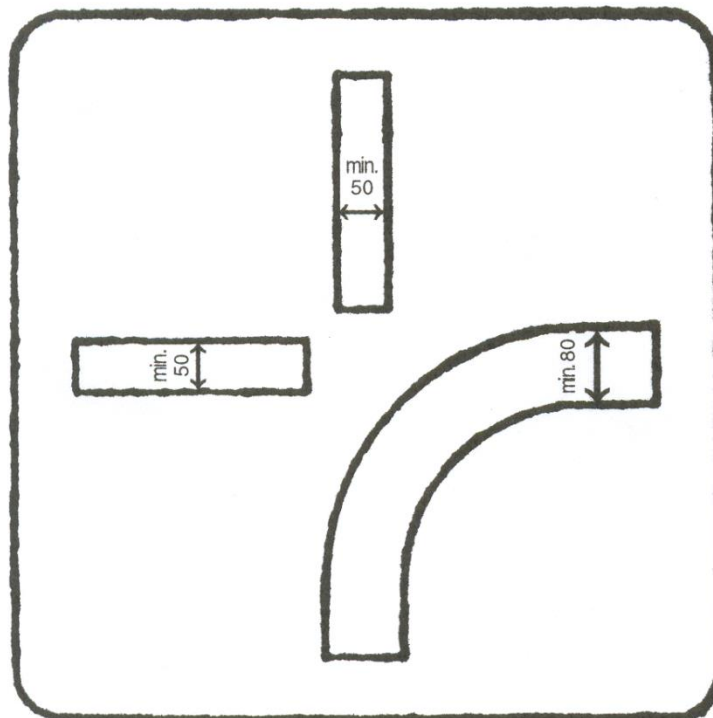

Type IX

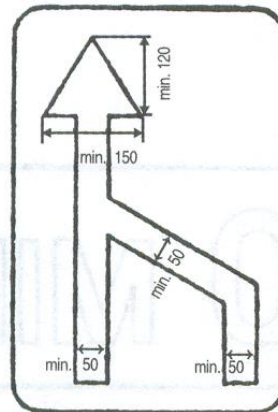

Gezien om te worden gevoegd bij het ministerieel besluit van 11 oktober 1976

De Minister van Verkeerswezen,

J. CHABERT.

Bijlage 3 tot het ministerieel besluit waarbij de minimumafmetingen en de bijzondere plaatsingsvoorwaarden van de verkeerstekens worden vastgesteld.

Witte borden:

- zwart opschrift of symbool;
- de afmetingen zijn uitgedrukt in mm.

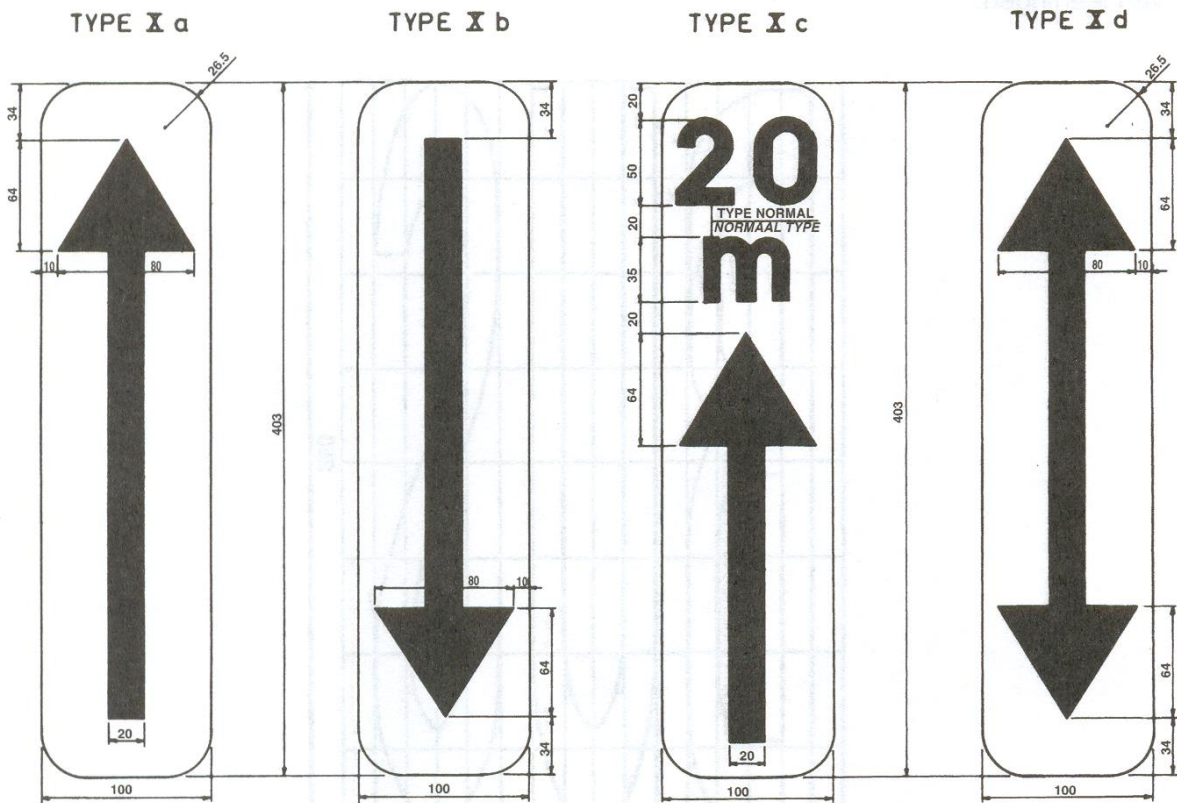

Gezien om te worden gevoegd bij het ministerieel besluit van 11 oktober 1976

De Minister van Verkeerswezen,

J. CHABERT

Bijlage 4 tot het ministerieel besluit waarbij de minimumafmetingen en de bijzondere plaatsingsvoorwaarden van de verkeerstekens worden vastgesteld.

De afmetingen zijn uitgedrukt in cm.

Plaat 1. Markering voor een rijstrook voorbehouden aan voertuigen van geregelde openbare diensten voor gemeenschappelijk vervoer en aan voertuigen bestemd voor het ophalen van leerlingen.

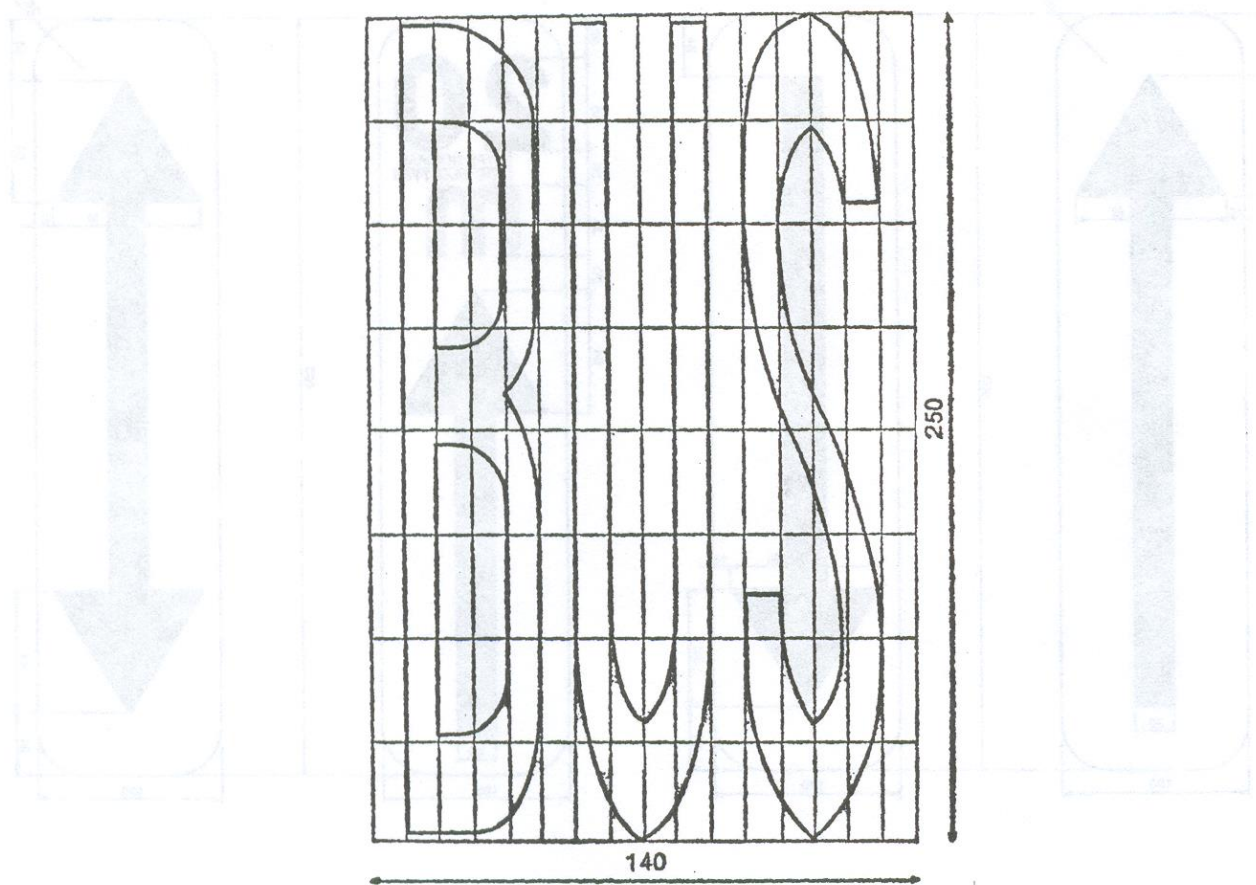

Plaat 2. Overlangse voorlopige markeringen: oranje spijkers.

Onderbroken streep

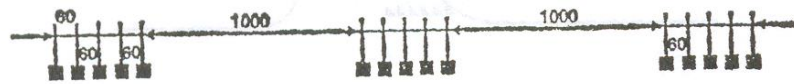

Doorlopende streep

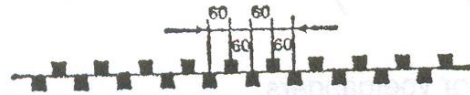

Plaat 3. Stopstreep.

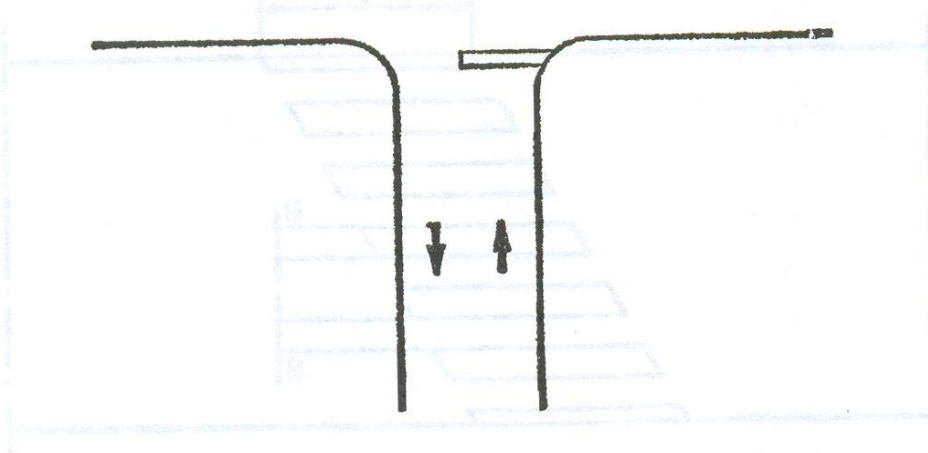
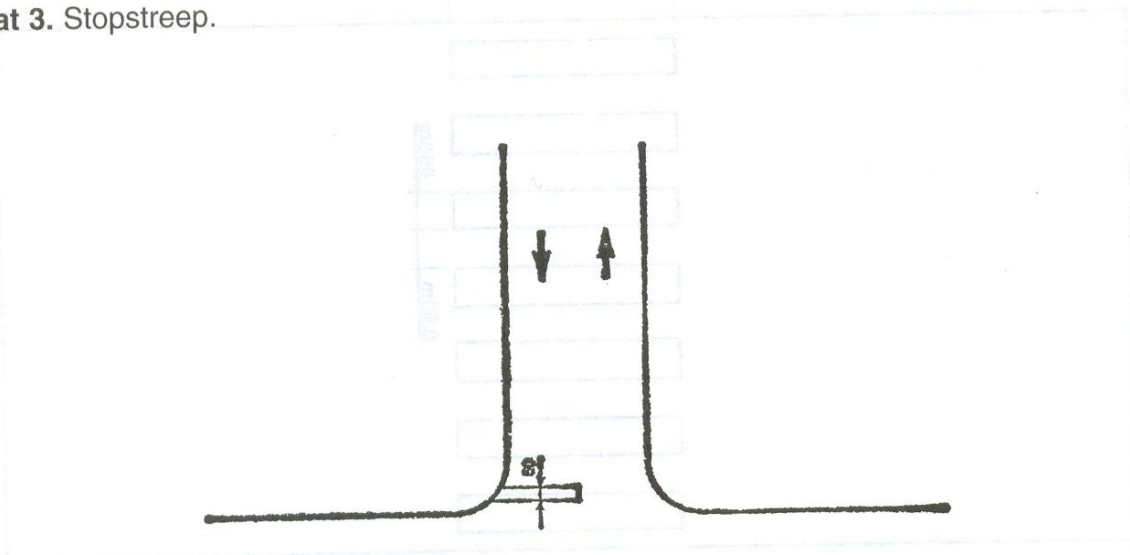

008 ≤ 0 U-MK (5) 2
008 ≤ 0 U-MK (5) -

Plaat 4. Dwarsmarkeringen betreffende de voorrang.

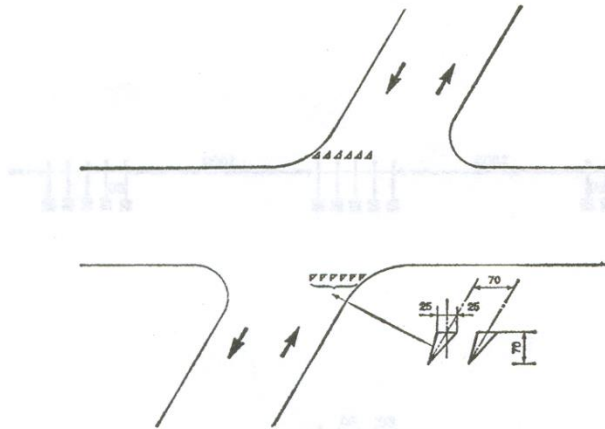

Plaat 5. Oversteekplaatsen voor voetgangers.

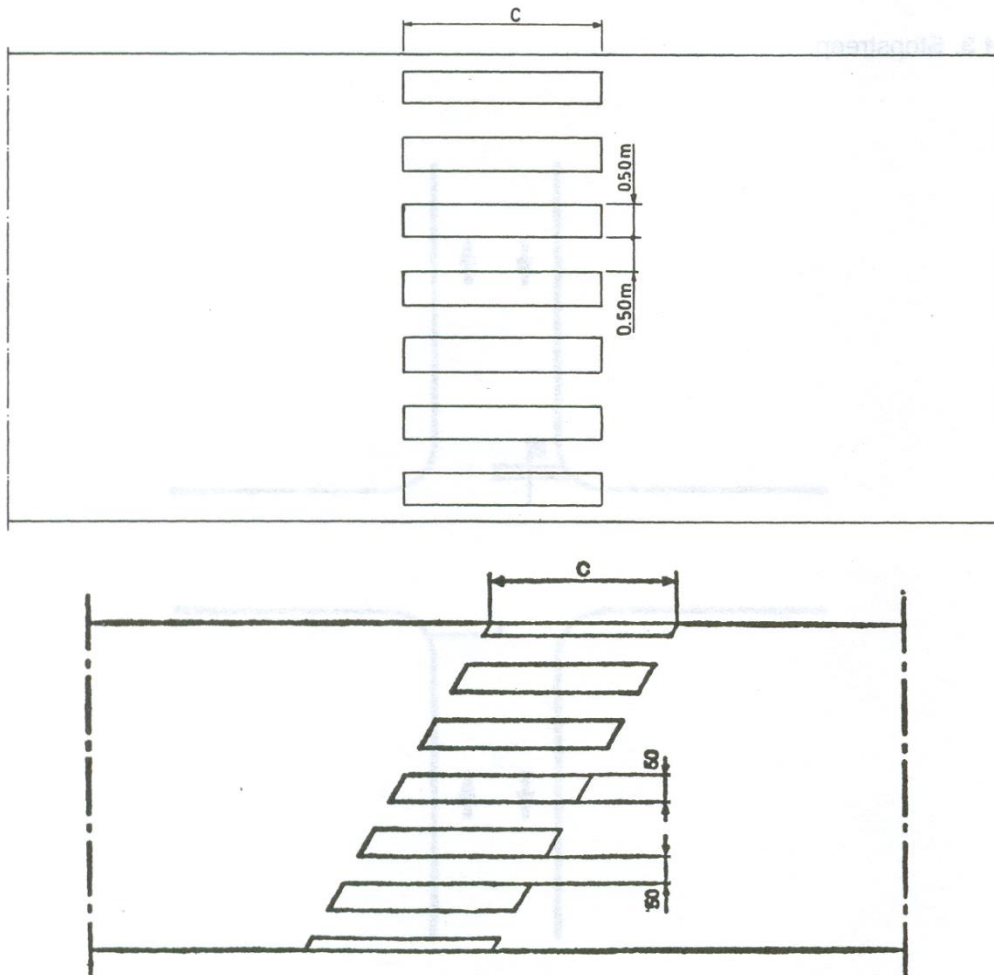

$V \leq (70) \text{ KM/U} \quad C \geq 300$
 $V > (70) \text{ KM/U} \quad C \geq 400$

[M.B. 19 december 1991. - B.S. 31 december 1991.]

Plaat 8. Voorsorteringspijlen: snelheid > [70] km/u.

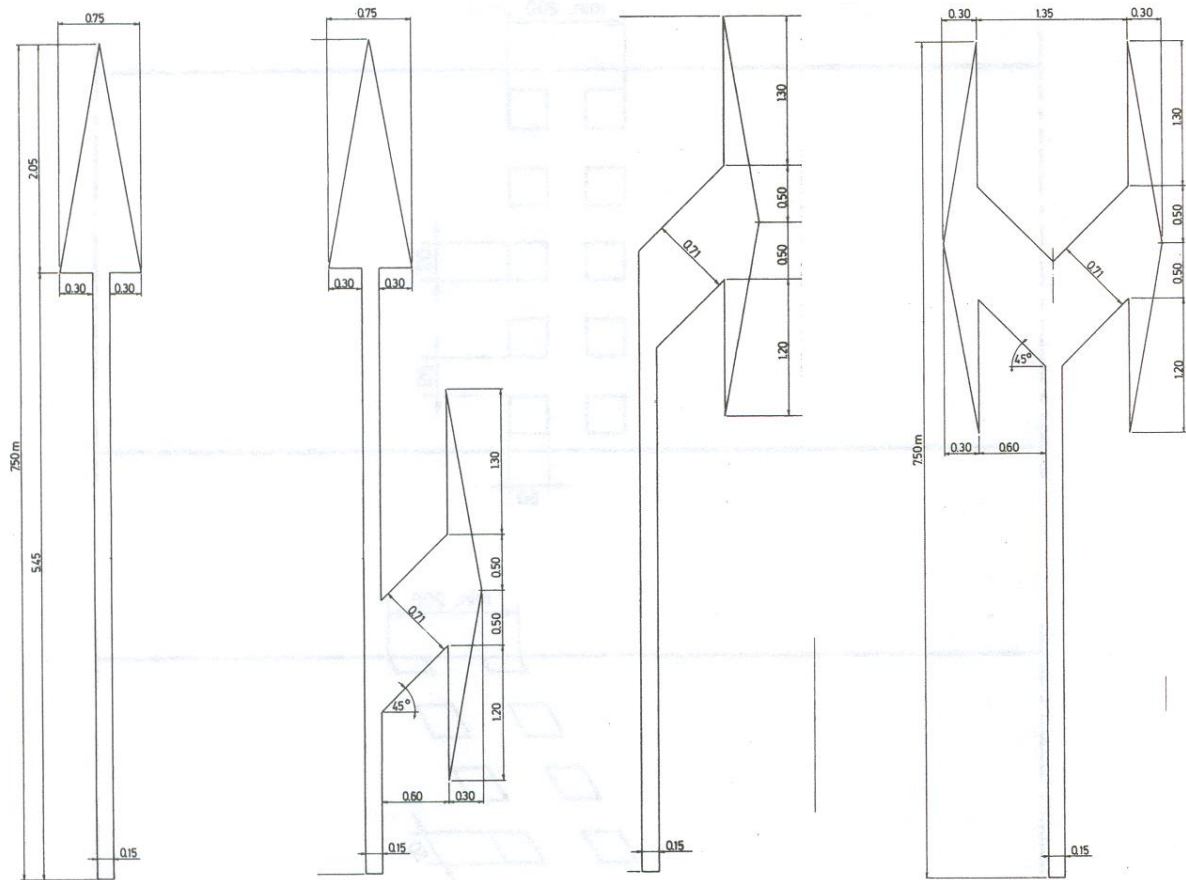

[M.B. 19 december 1991. - B.S. 31 december 1991.]

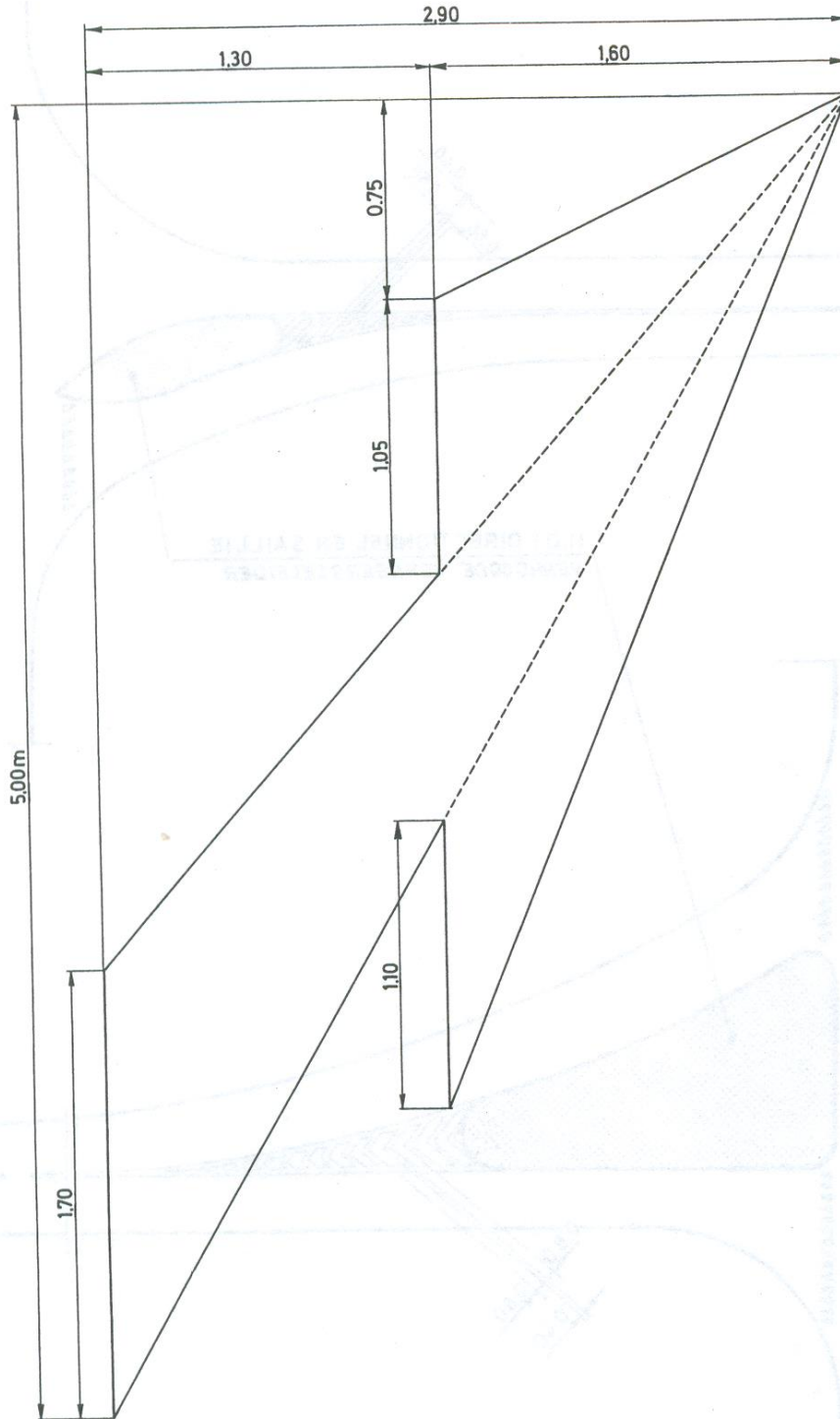

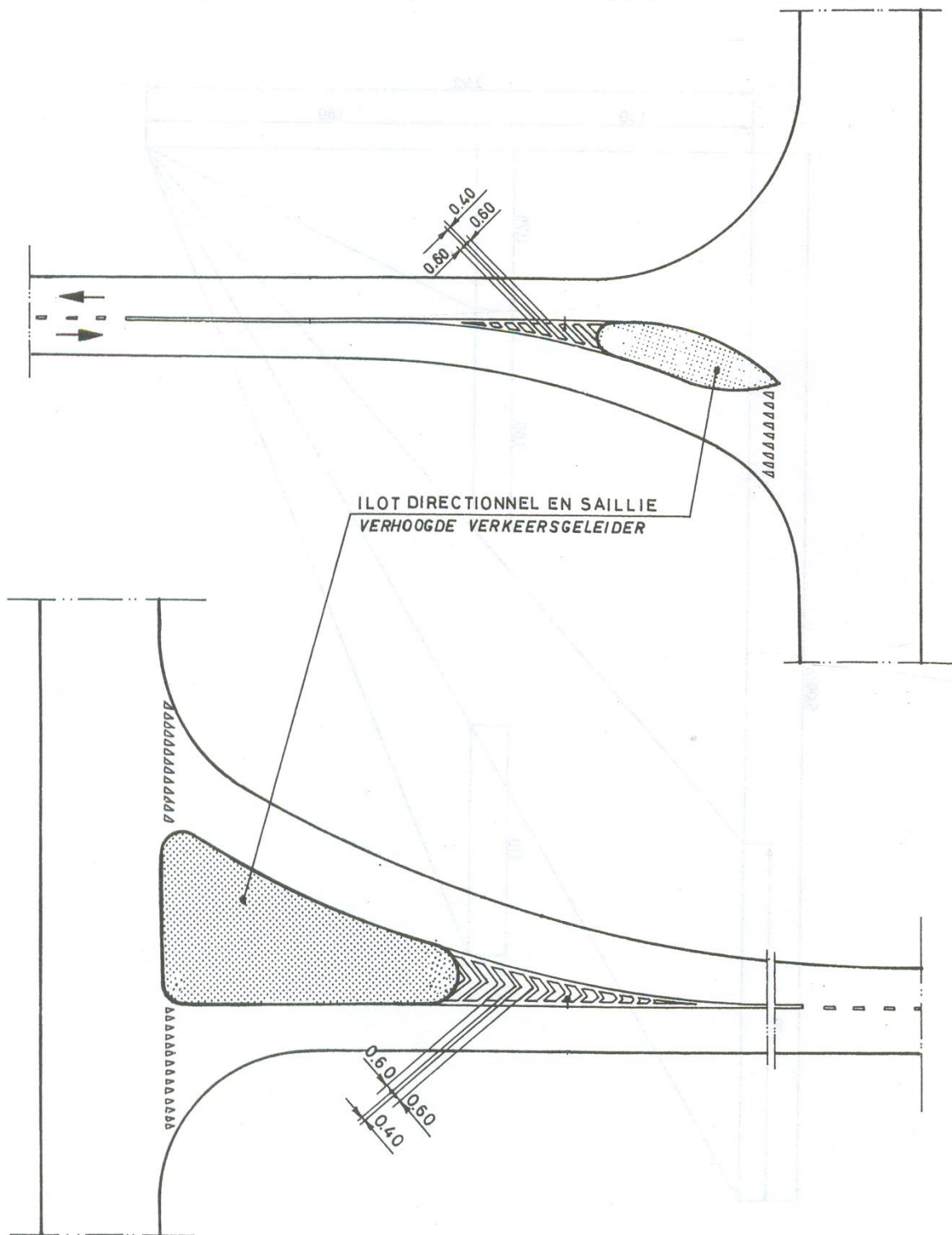

Gezien om te worden gevoegd bij het ministerieel besluit van 11 oktober 1976,

De Minister van Verkeerswezen,

J. CHABERT.

[Plaat 11. Markeringen voor de bijzondere overrijdbare beddingen.

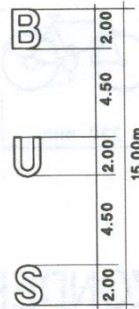
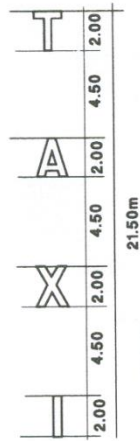
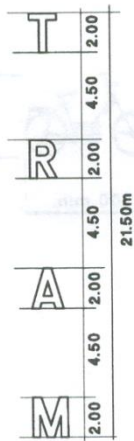
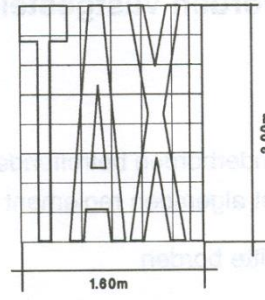
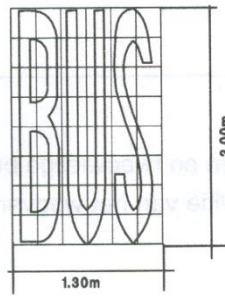
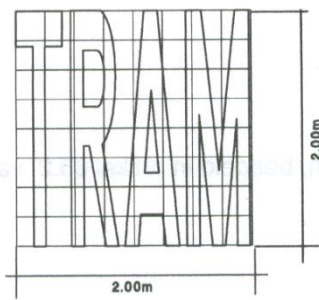

M.B. van 16 juli 1997.-
B.S. van 31 juli 1997]

[Bijlage 5 tot het ministerieel besluit waarbij de minimum afmetingen en de bijzondere plaatsingsvoorwaarden van de verkeerstekens worden vastgesteld.

Onderborden betreffende de fietsen en tweewielige bromfietsen, bedoeld in artikel 65.2. van het algemeen reglement op de politie van het wegverkeer.

Witte borden

- zwart opschrift en symbool;
- de afmetingen zijn uitgedrukt in mm.

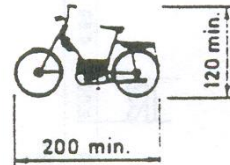
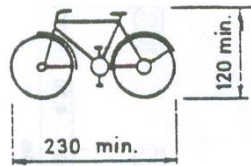

UITGEZONDERD 

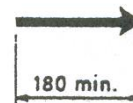
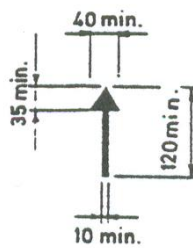

M.B. 20 juli 1990. - B.S. 25 september 1990.]

[Bijlage 6 tot het ministerieel besluit waarbij de minimumafmetingen en de bijzondere plaatsingsvoorwaarden van de verkeerstekens worden bepaald.

Specifieke symbolen voor de sporttakken.

De symbolen zijn in 't zwart op witte achtergrond.

S.30.1.



ROEIEN

S.30.2.

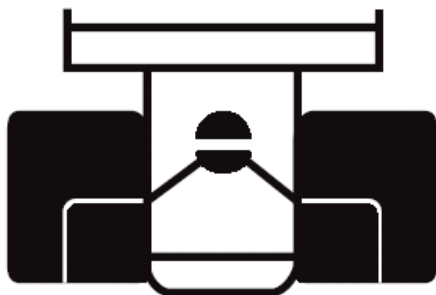

AUTOMOBIELOMLOOP



KANO-KAYAK

S.30.4.



WIELERSPORT

S.30.5.



GOLF

S.30.6.



HOCKEY

S.30.7.



IJSSCHAATSBAAN

S.30.8.



ZWEMBAD

S.30.9.



ALPIJNS SKI

S.30.10.



LANGLAUF

S.30.11.



WATERSKI

S.30.12.



RUITERSPORT

S.30.13.



VOETBALSTADION

S.30.14.



TENNIS

S.30.15.



SCHIETSTAND

S.30.16.



ZEILEN

(M.B. 1.2.1991 ; B.S. 14.3.1991)

Bijlage 7 tot het ministerieel besluit waarbij de minimumafmetingen en de bijzondere plaatsingsvoorwaarden van de verkeerstekens worden bepaald.

I. Voorbeelden van afbeelding van verkeersborden op de verkeerssignalisatie met zonale draagwijdte.

a) Verbodsborden.

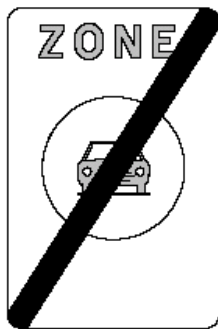

b) Verkeersborden inzake stilstaan en parkeren.

1) verkeersborden van het type E1 tot E7.





2) Verkeersborden van het type E9a tot E9h met uitzondering van het verkeersbord met zonale draagwijdte dat het parkeren reserveert voor voertuigen met een bepaalde maximale toegelaten massa overeenkomstig artikel 65.5.3. van het algemeen verkeersreglement.

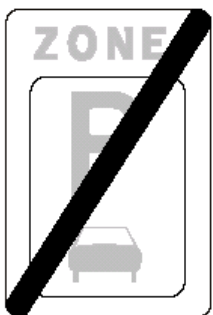

c) Signalisatie met zonale draagwijdte met aanvullende mededeling.



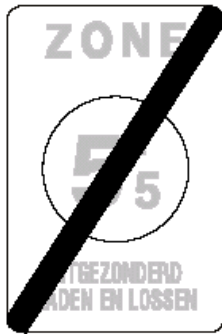

Op het verkeersbord dat het einde van de zone aangeeft, is de aanvullende mededeling facultatief.

II. Voorbeelden van verkeersborden die twee reglementeringen met zonale draagwijdte aangeven.

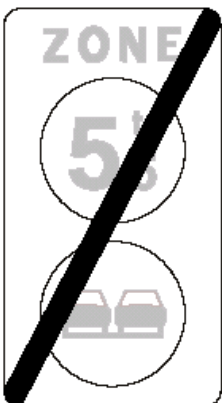

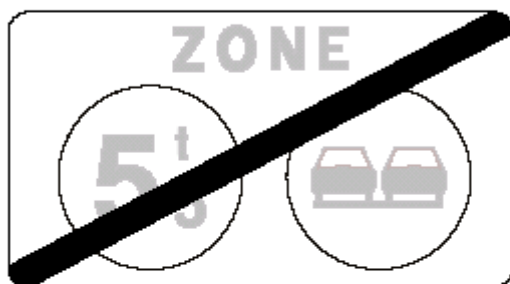
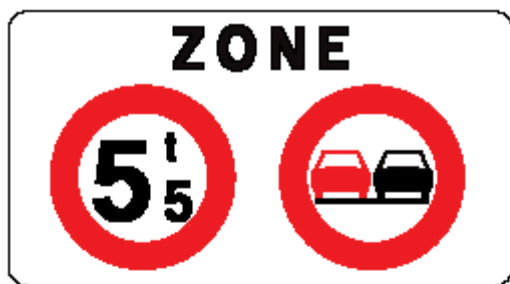

(M.B. 19.12.1991 ; B.S. 31.12.1991)

Bijlage 8 tot het ministerieel besluit waarbij de minimumafmetingen en de bijzondere plaatsingsvoorwaarden van de verkeerstekens worden bepaald.

Voorbeelden van afbakening van de toegang tot de doorgang.



Deze afbakening mag geheel of gedeeltelijk aangebracht worden. Zij mag vóór de doorgang worden geplaatst.

(M.B. 19.12.1991 ; B.S. 31.12.1991)

Bijlage 9 bij het ministerieel besluit waarbij de minimumafmetingen en de bijzondere plaatsingsvoorwaarden van de verkeerstekens worden bepaald

Onderborden bij de verkeersborden C 24a en D4

- zwart opschrift op witte achtergrond
- minimale afmetingen uitgedrukt in millimeter

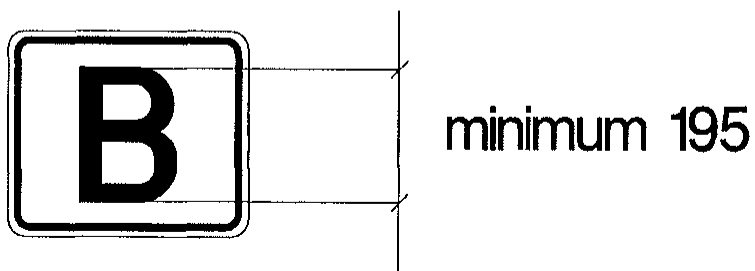

Bijlage A

A/ Ministeriële omzendbrief van 3 april 2001, verschenen in het Belgisch Staatsblad van 5 mei 2001

“Aan de dames en heren Gouverneurs, Arrondissementscommissarissen, Burgermeesters en Schepenen.

Deze omzendbrief vervangt de richtlijnen van 4 juli 1978 en 19 september 1996.

Over de jaren heen hebben de gemeenteraden er resoluut voor gezorgd dat er heel wat parkeerruimte voor mensen met een handicap is gecreëerd, vanuit humaan en sociaal oogpunt en tevens in het belang van hun mobiliteit.

De gemeenteoverheid dient dit beleid voort te zetten. Er moet nl. een groot belang worden gehecht aan de maatregelen die de mensen met een handicap ten goede komen.

Naast de blijvende aandacht die het probleem verdient, moet ook en vooral worden gepleit voor het behoud van de geloofwaardigheid van het beleid, dat moet worden waargemaakt door veralgemeend en volgehouden verkeerstoezicht.

1) Voorbehouden van parkeerplaatsen op de openbare weg

1.1. Algemene reservering

1.1.1. Wanneer het gaat om parkeerterreinen waar veel parkeerplaatsen beschikbaar zijn, mag systematisch in reservering voorzien worden. De norm, 1 gereserveerde parkeerplaats op 50, zoals in de buurlanden, wordt aanbevolen.

1.1.2. Reservering aan gebouwen die toegankelijk zijn voor het publiek is eveneens mogelijk wanneer mensen met een handicap zich dagelijks of zeer geregeld naar dergelijke plaatsen begeven (b.v. consultatiebureaus, verzorginginstellingen voor gehandicapten, gehandicaptenverenigingen, enz.) en voorzover die gebouwen niet over een privé-parkeerterrein beschikken dat toegankelijk is voor het publiek.

1.1.3. Er wordt niet in reservering voorzien aan gebouwen die wel toegankelijk zijn voor het publiek, maar die slechts occasioneel door mensen met een handicap bezocht worden (b.v. postgebouw, treinstation), tenzij bijzondere schikkingen zouden genomen zijn om hen een goede toegankelijkheid te verzekeren en voorzover aan het gebouw geen privé-parking is ingericht die toegankelijk is voor het publiek.

1.1.4. Die parkeerplaatsen moeten zich liefst zo dicht mogelijk bij de toegang tot die gebouwen en instellingen bevinden en, indien dit niet het geval is, op een afstand van ten hoogste 50 m van de toegang, behalve indien het materieel onmogelijk is.

1.2. Reservering van parkeerplaatsen in de nabijheid van de woning of van de werkplaats

Aanvragen tot het voorbehouden van een parkeerplaats in de nabijheid van de werkplaats of van de woning van een persoon met een handicap, moeten onderzocht worden, rekening houdend met de volgende aandachtspunten:

- de werk- of woonplaats beschikt niet over een garage of privé-parking die een vlotte toegankelijkheid waarborgt;*
- de aanvrager bezit een voertuig of wordt vervoerd door iemand die bij hem inwoont;*
- het bezit van de speciale parkeerkaart is vereist.*

1.3. Algemene beschouwingen in verband met de reservering

Het spreekt vanzelf dat er niet voorbehouden kan worden op plaatsen waar het verboden is te parkeren, noch op plaatsen waar de verkeersveiligheid in het gedrang zou komen.

Het is ook zo dat het systeem van het beurtelings parkeren dergelijke reserveringen niet mogelijk maakt. De gemeente kan in dit geval echter wel de bestaande parkeerregeling herzien, meer bepaald dan de regeling betreffende het beurtelings parkeren.

De voorbehouden plaatsen mogen nooit geïndividualiseerd zijn; ze moeten dan ook te allen tijde toegankelijk zijn voor alle mensen met een handicap die houder zijn van de speciale parkeerkaart.

Tot alle nuttige doeleinden dient er aan herinnerd te worden dat de parkeerkaart recht geeft op:

- parkeren op plaatsen uitsluitend voorbehouden aan mensen met een handicap (aangeduid door een "P" - bord, wit op blauwe achtergrond, aangevuld met het symbool in het wit, dat een gehandicapte in rolstoel voorstelt);*
- onbeperkt parkeren op plaatsen waar de parkeertijd beperkt is (blauwe zone);*
- gratis parkeren op plaatsen waar de parkeertijd door een parkeermeter of -automaat beperkt is, in gemeenten die het toestaan;*
- gratis parkeren op parkeerplaatsen van de NMBS.*

1.4. Persoon met een handicap die geen auto heeft en die niet vervoerd wordt door iemand die bij hem inwoont: mogelijkheid tot het invoeren van een parkeerverbod

Wanneer de persoon met een handicap zich frequent laat vervoeren door iemand die niet bij hem inwoont, kan gedacht worden aan een parkeerverbod ter hoogte van de woning van de persoon met een handicap, om voor hem het in- en uitstappen gemakkelijker te maken.

1.5. Praktische modaliteiten

1.5.1. Procedure

De besproken maatregelen moeten het voorwerp uitmaken van een aanvullend verkeersreglement dat door de gemeenteraad wordt vastgesteld en dat aan de goedkeuringsvoogdij is onderworpen, conform de artikelen 2 en 10 van de wet betreffende de politie over het wegverkeer.

1.5.2 Signalisatie, uitvoering en bijzondere gevallen

1.5.2.1. De voorbehouden plaatsen worden gesignaleerd door middel van het verkeersbord E9a "P" met het blauwe pictogram dat een mens met een handicap in een rolstoel voorstelt of aangevuld met het onderbord waarop dit pictogram is afgebeeld. Het pictogram mag, in witte kleur, op het wegdek gereproduceerd worden. Op zichzelf is deze reproductie op de grond echter niet voldoende om in een voorbehouden parkeerplaats te voorzien. In voorkomend geval wordt de signalisatie aangevuld met een pijl die het begin van de reglementering aanwijst en met vermelding van de afstand waarover ze geldt. Het is daarenboven wenselijk de parkeerplaats(en) duidelijk te markeren op de grond, behalve wanneer ze tot verwarring aanleiding zou geven (afbakening van geïsoleerde plaatsen op de rijbaan).

1.5.2.2. Wanneer de voorbehouden plaats op een parking ligt of op de weg, haaks of schuins ten opzichte van de aslijn van de rijbaan, dan moet de breedte ruimer gemeten worden dan naar gewoonte, om de toegang tot en het verlaten van het voertuig door de gehandicapte te vergemakkelijken (b.v. 3,50 m in plaats van 2,20 m).

1.5.2.3. Het is ook mogelijk dat de voorbehouden parkeerplaats niet van bestendige aard moet zijn (b.v. postkantoor open op vaste uren); het verkeersbord E9a met het pictogram wordt dan aangevuld met de vermelding van de periode tijdens dewelke de reservering van toepassing is (b.v. van maandag tot vrijdag van 8 tot 17 uur).

Het kan daarenboven nuttig zijn de parkeerplaats voor te behouden in combinatie met een tijdsbeperking (30 min. max.), in zones waar de parkeerdruk hoog is en op plaatsen waar de persoon met een handicap slechts voor korte tijd aanwezig moet zijn.

Hierbij moet de nadruk worden gelegd op het belang van een aangepaste signalisatie en ook op de goede zichtbaarheid ervan.

2) Voorbehouden van parkeerplaatsen op openbare plaatsen.

Inzake stedenbouw bepalen de wet van 17 juli 1975 en zijn uitvoeringsbesluit van 9 mei 1977 een aantal voorschriften met betrekking tot de toegankelijkheid van mensen met een handicap tot gebouwen die toegankelijk zijn voor het publiek (1).

Hierna volgt een kort overzicht van de specifieke normen die door elk van de Gewesten zijn bepaald in verband met het aanbod van parkeerplaatsen die voor mensen met een handicap voorbehouden zijn.

2.1. Toepassingsgebied

Het voornoemde koninklijk besluit stelt een lijst vast van gebouwen en voorzieningen, zowel openbaar als privé, waarvoor onder bepaalde voorwaarden parkeerruimte voorbehouden moet worden ten behoeve van mensen met een handicap, wanneer er een parking voorhanden is.

Binnen hun bevoegdheidssfeer hebben de Gewesten ofwel de lijst bij dit koninklijk besluit overgenomen (Vlaams Gewest), ofwel licht gewijzigd of aangevuld (Brussels Hoofdstedelijk en het Waalse Gewest). Er moet dus op dit stuk verwezen worden naar de geldende gewestelijke reglementering.

2.2. Van kracht zijnde normen

2.2.1. In het Brussels Hoofdstedelijk Gewest (2) moeten ten minste twee parkeerplaatsen voorbehouden zijn voor voertuigen die gebruikt worden door mensen met een handicap en ten minste één extra plaats per schijf van 50 plaatsen.

2.2.2. In het Vlaams Gewest (3) moet één plaats op 25 plaatsen voorbehouden zijn voor mensen met een handicap.

2.2.3. In het Waals Gewest (4) moet één plaats voorbehouden zijn voor mensen met een handicap en een extra plaats per schijf van 50 plaatsen.

2.3. Procedure en praktische modaliteiten

Het is passend die maatregelen te bekrachtigen door middel van een politieverordening of in het algemeen politiereglement van de gemeente (5).

Wat het gebruik van de signalisatie betreft, is het logisch dat te werk wordt gegaan net zoals op de openbare weg en dat de specifieke regels die door de Gewesten zijn vastgesteld, strikt in acht worden genomen.

3) Betalend parkeren - Vrijstelling van betaling van parkeergeld

Inzake betalend parkeren zijn het de gemeenteraden die de nadere regels bepalen.

In de meeste gemeenten zijn de personen met een handicap vrijgesteld van het betalen van parkeergeld.

Men kan zich slechts verheugen over een dergelijke gang van zaken en een verdere veralgemening is wenselijk. Wat er ook van zij, het is beslist aangewezen dat op het toestel uitdrukkelijk vermeld is of mensen met een handicap al dan niet vrijgesteld zijn van betaling van het parkeergeld, om elk misverstand te voorkomen.

4) Toezicht op de naleving van de vastgestelde maatregelen

Er moet allereerst worden aangestipt dat de bepalingen die hierna besproken worden, in geen enkel opzicht afbreuk doen aan de bevoegdheid van de overheid die bevoegd is voor het handhavingsbeleid.

Maar de aandacht dient er op gevestigd te worden dat gehandicaptenverenigingen er geregeld over klagen dat de andere bestuurders parkeerplaatsen voor mensen met een handicap gaan bezetten, zowel op de openbare weg als op openbare plaatsen.

Binnen het kader van het Federaal Verkeersveiligheidsplan (aangenomen op de ministerraad van 20 juli 2000) is het wederrechtelijk gebruik van voorbehouden parkeerplaatsen voor mensen met een handicap, in

de lijst van "prioritaire" overtredingen opgenomen.

Het is inderdaad van belang dat een maatregel die zo nauw verbonden is met de mobiliteit van de mensen met een handicap op een behoorlijke manier en systematisch gecontroleerd wordt op zijn werking.

Eigenlijk is het toezicht op de goede werking van de maatregel voor de gemeente - die overigens aan de oorsprong van de maatregel ligt - een "bewijs van geloof in eigen beleid".

De controles behoren niet alleen te gebeuren op de openbare weg, maar evenzeer op de openbare plaatsen, zodra ze zonder onderscheid toegankelijk zijn voor alle weggebruikers (b.v. parking van grootwarenhuizen) (6).

In toepassing van artikel 4.4. van het algemeen reglement op de politie van het wegverkeer, kunnen de bevoegde personen overgaan tot de verplaatsing van voertuigen in overtreding, onverminderd de plaatselijke richtlijnen van de parketten terzake.

De Minister van Mobiliteit en Vervoer,

Mevr. I. Durant.

Nota

(1)Wet van 17 juli 1975 betreffende de toegang van gehandicapten tot gebouwen, toegankelijk voor het publiek (Belgisch Staatsblad van 19 augustus 1975).

Koninklijk besluit van 9 mei 1977 (Belgisch Staatsblad van 8 juni 1977) genomen in uitvoering van de wet van 17 juli 1975 betreffende toegang van gehandicapten tot openbare gebouwen (artikelen 2 en 4, § 1).

(2) Besluit van de Regering van het Brussels Hoofdstedelijk Gewest van 3 juni 1999 tot vaststelling van de titels I tot VII van het gewestelijk reglement op de Stedenbouw, van toepassing op gans het gebeid van het Brussels Hoofdstedelijk Gewest (Belgisch Staatsblad van 9 juli 1999).

(3) Toepassing van het koninklijk besluit van 9 mei 1977.

(4) Besluit van de Waalse Regering tot vaststelling van de technische en architecturale kenmerken waaraan de gebouwen en ruimtes, bepaald bij artikel 414 van de "Code Wallon de l'Aménagement et du Territoire de l'Urbanisme et du Patrimoine", moeten voldoen (Belgisch Staatsblad van 3 juli 1999).

(5) Bijgevolg zijn hier de politiestraffen van toepassing.

(6) Het is slechts in de mate waarin die parkings afgesloten zijn of bewaakt worden dat het principe van de voorafgaande vordering van de politiediensten vereist blijft."

B/ Betreft: Voorbehouden parkeerplaats voor personen met een handicap.

"Mevrouw de burgemeester, Mijnheer de burgemeester,

Op 16 februari 2001 is u een brief toegestuurd betreffende het bovengenoemde onderwerp, waarin vooral aandacht wordt gewijd aan een betekenisvolle versoepeling van de criteria voor toekenning van voorbehouden parkeerplaatsen voor personen met een handicap.

We komen er even op terug omdat er opnieuw klachten zijn over het onrechtmatig gebruik van die parkeerplaatsen door andere bestuurders, niettegenstaande de gemeenteoverheid steeds attenter tegemoetkomt aan de noden van de personen met een handicap.

Dat is de reden waarom we, zowel uit informatief oogpunt als uit bezorgdheid om die parkeerplaatsen nog beter zichtbaar te maken voor de andere bestuurders, van oordeel zijn dat het raadzaam is het

internationaal pictogram van de mensen met een handicap, voorkomend op de verticale signalisatie, in 't wit op de grond af te beelden, telkens wanneer het mogelijk is.

Voor de parkeerplaatsen die niet in de onmiddellijke omgeving van een woning van een persoon met een handicap zijn ingericht zou daarenboven, in de mate van het mogelijke, aan een bijkomende maatregel - naast de zopas genoemde - gedacht kunnen worden, nl. de afgebakende voorbehouden plaats(en) een bijzondere kleur te geven.

Met het oog op de eenvormigheid stellen we een blauwe kleur voor.

*Er moet dan wel voor worden gewaakt dat hierdoor geen gladheid veroorzaakt wordt.
Wij hechten er ten slotte aan de noodzaak te onderstrepen tot continu toezicht op de maatregelen die ten voordele van de personen met een handicap zijn getroffen.*

Wij danken u voor het gevolg dat u aan dit schrijven zult geven.

Met de meeste hoogachting,

*G. VAN GOOL
Regeringscommissaris, toegevoegd aan
de Minister van Sociale Zaken en Pensioenen*

*Isabelle DURANT.
Minister van Mobiliteit
en Vervoer.”*

C/

25 APRIL 2003. - Ministeriële omzendbrief betreffende parkeerplaatsen, voorbehouden voor personen met een handicap.

(B.S. 25.04.2003)

Artikel M. Deze omzendbrief actualiseert en vult de richtlijnen aan van de [omzendbrief van 3 april 2001](#) in verband met hetzelfde onderwerp.

Uit de ervaring opgedaan sinds het in toepassing brengen van de bovengenoemde omzendbrief en uit de contacten met de verenigingen die personen met een handicap vertegenwoordigen, is het volgende gebleken:

1. De aanbeveling om de norm te weerhouden van één voorbehouden parkeerplaats op vijftig plaatsen ([punt 1.1.1](#) van de omzendbrief van 03.04.2001) voor parkeerterreinen waar veel parkeerplaatsen beschikbaar zijn, is onvoldoende in de meeste gevallen.

Het past dus dat de aanbevelingsnorm op drie plaatsen voor vijftig wordt gebracht.

2. Jammer genoeg moet worden vastgesteld dat maar al te vaak de voorbehouden plaatsen onrechtmatig worden bezet.

In de nieuwe categorisering van de zware overtredingen " per graad ", zal het niet in acht nemen van deze regel, dus het onrechtmatig bezetten van een dergelijke plaats, als een zware overtreding van de eerste graad worden beschouwd.

Naast controle door de politie, zijn de volgende maatregelen aangewezen:

2.1. Het internationaal symbool van de personen met een handicap zoals het voorkomt op het verkeersbord, telkens het mogelijk is, ook op het wegdek afbeelden.

2.2. Voor de parkeerplaatsen die niet aangebracht zijn in de nabijheid van een woning waar een persoon met een handicap verblijft en die dus op een algemene wijze zijn ingesteld, hier ook, afhankelijk van de mogelijkheden, bovenop de aanwezigheid van het symbool zoals bedoeld in 2.1.:

- ofwel de wegbedekking in de voorbehouden plaats(en) een andere kleur geven.

Met het oog op eenvormigheid is het best dit in het blauw te doen.

Er moet echter wel voor gewaakt worden dat het toegepaste procédé geen gladheid veroorzaakt;

- ofwel, indien dat nodig is om gladheid te vermijden, evenwijdig met de afbakening in wit van de parkeerplaats, enkel een aangrenzend kader in blauw aanbrengen, met een breedte van 10 tot 15 cm.

De Minister van Mobiliteit en Vervoer,
Mevr. I. DURANT

De Regeringscommissaris voor de Sociale Zekerheid,
Mevr. G. VAN GOOL